

PIÈCES FOURNIES

V16. Grand cacatois

E. Anneaux



119 A

Prenez des baguettes d'ayous de 2 x 5 mm fournies avec les fascicules précédents.

Coupez des morceaux de 12 mm pour réaliser deux caissons comme le montrent les photos suivantes.

Collez ensuite ces morceaux pour former les caissons, qui doivent être symétriques.

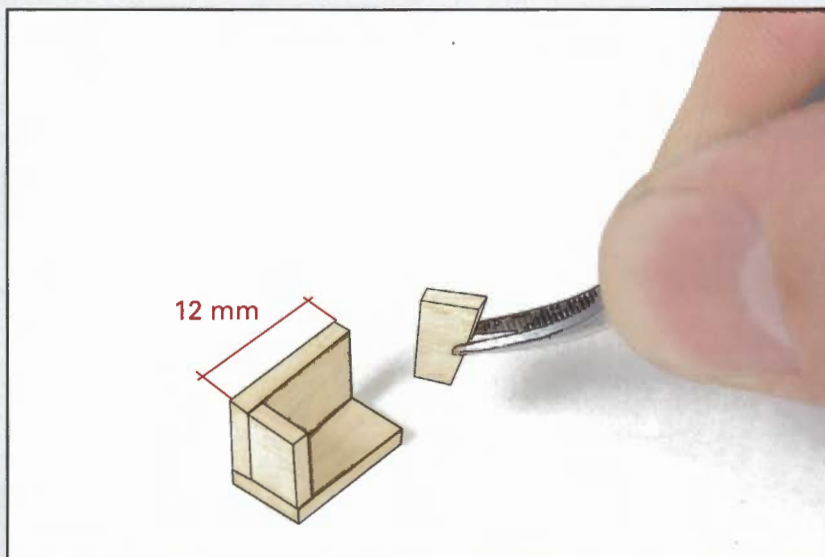

119 B

Poncez les deux caissons et peignez-les de la même couleur blanche que celle utilisée pour la coque.

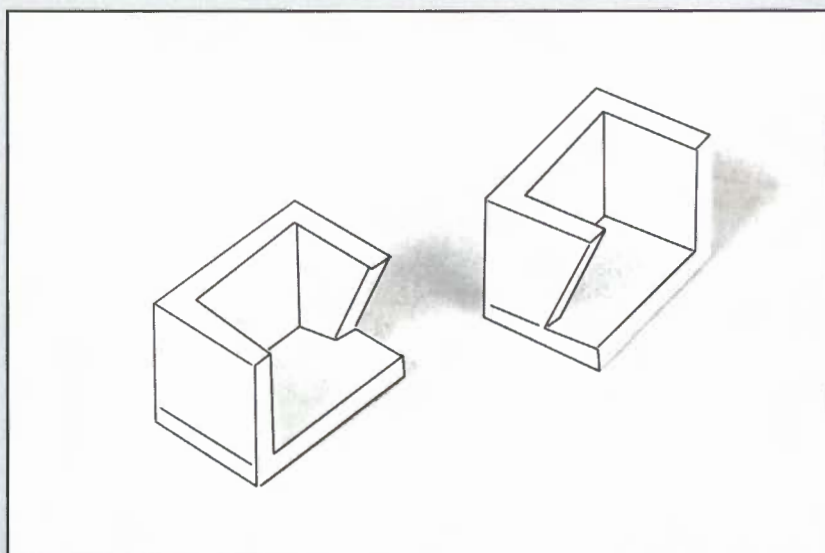

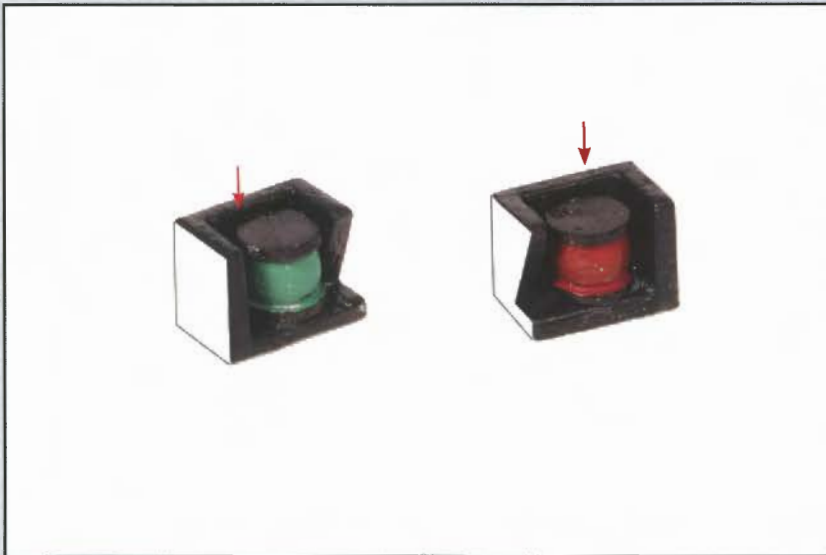

119 C

Peignez l'intérieur des caissons en noir.
Récupérez les feux latéraux de navigation fournis avec le n° 76.

Peignez-les comme le montre la photo,
puis collez-les dans leur caisson correspondant.



119 D

Collez le fanal rouge avec son caisson sur le
côté babord du bateau, comme le montre la photo.



119 E

Réalisez la même opération pour coller le
fanal vert avec son caisson sur le côté tri-
bord, comme le montre la photo.

119 F

Avec le plan du mât d'artimon servant de guide, réalisez le mât de pavillon 79 et collez la pomme 72.

Pour faciliter la fixation de ce mât à la coque du navire, vous pouvez insérer un piton dans sa base puis couper ensuite l'œil du piton.

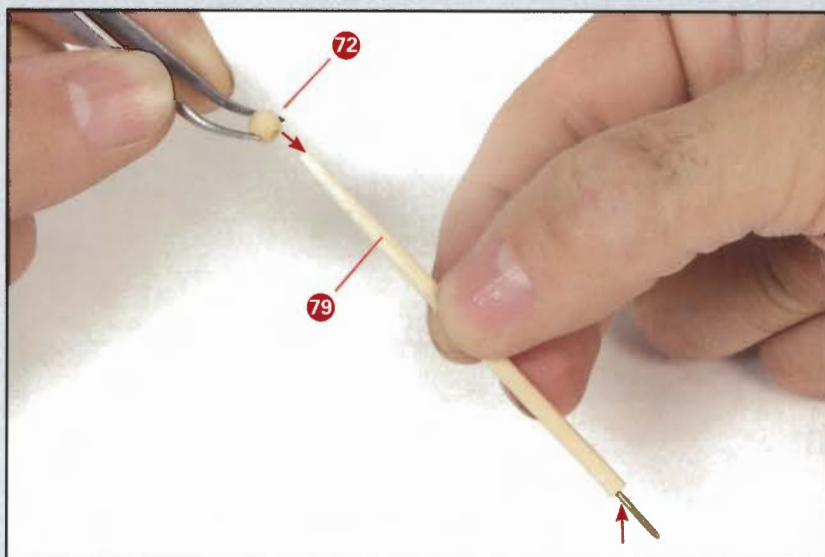

119 G

Teintez le mât de pavillon couleur sapelli ou similaire et la pomme de mât couleur or.

Faites un trou au centre de la poupe pour recevoir le mât et collez-le.



119 H

Récupérez la voile V2 fournie avec le n° 102 et mettez en place les anneaux E, comme le montre la figure G du plan de gréement.

En suivant les indications de ce plan, mettez en place la voile et ses manœuvres 174, 175, 176 et 177.

Nouez les extrémités de ces manœuvres aux cabillots indiqués sur la figure J du plan de gréement.

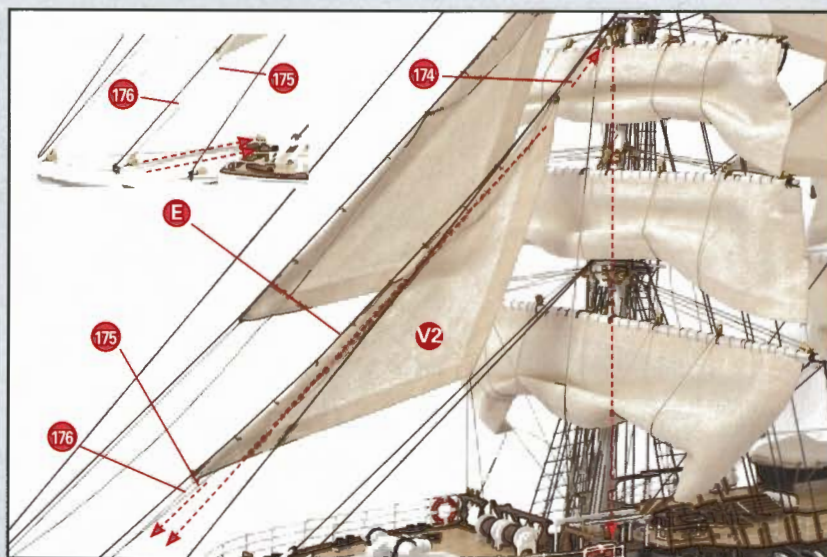

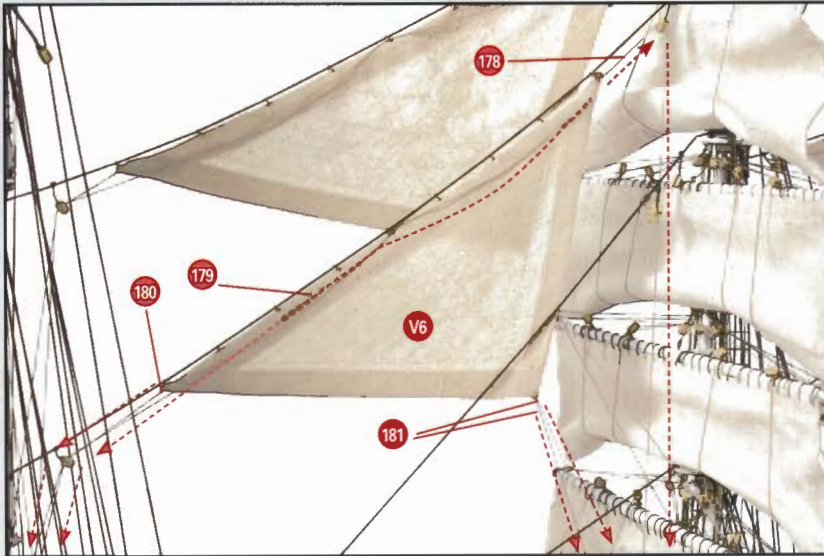

119 I

Récupérez la voile V6 fournie avec le n° 110 et, en suivant les indications de la figure G du plan, mettez-la en place dans sa position définitive ; y fixer les anneaux E et les manœuvres 178, 179, 180 et 181.

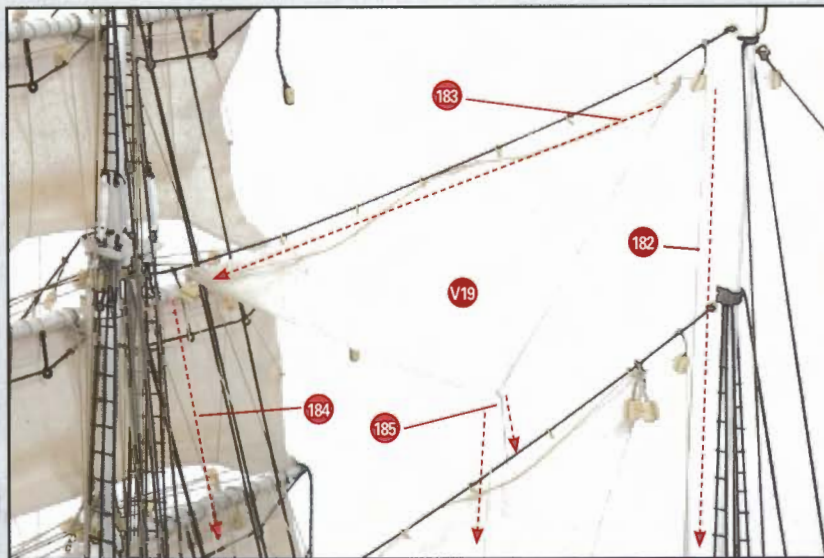

119 J

Terminez cette phase de montage avec la mise en place de la voile V19 fournie avec le n° 116, avec ses anneaux E et les manœuvres 182, 183, 184 et 185.

Nouez les extrémités de ces manœuvres aux cabillots indiqués par la figure J du plan.



Voici l'aspect du bateau une fois cette phase de montage terminée. Mettez de côté les matériaux en excédent pour une utilisation ultérieure.

PIÈCES FOURNIES

- V21. Flèche-en-cul
- 213. Guidon de la fondation Belem
- 214. Guidon du sponsor

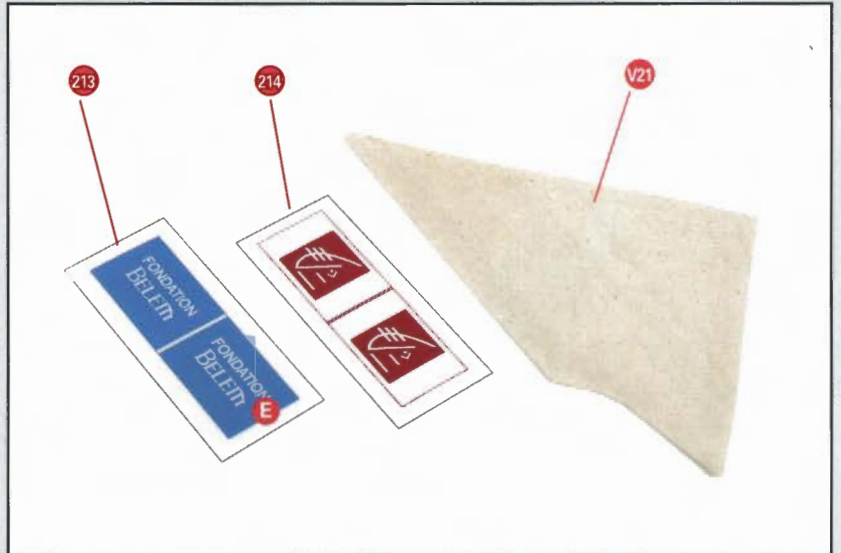

120 A

Récupérez les voiles V11 et V16 fournies avec les fascicules précédents.

En suivant les indications de la figure D du plan de gréement, mettez-les en place sur leur mât.

Réalisez aussi les envergures 129, et les écoutes 134 et 140.

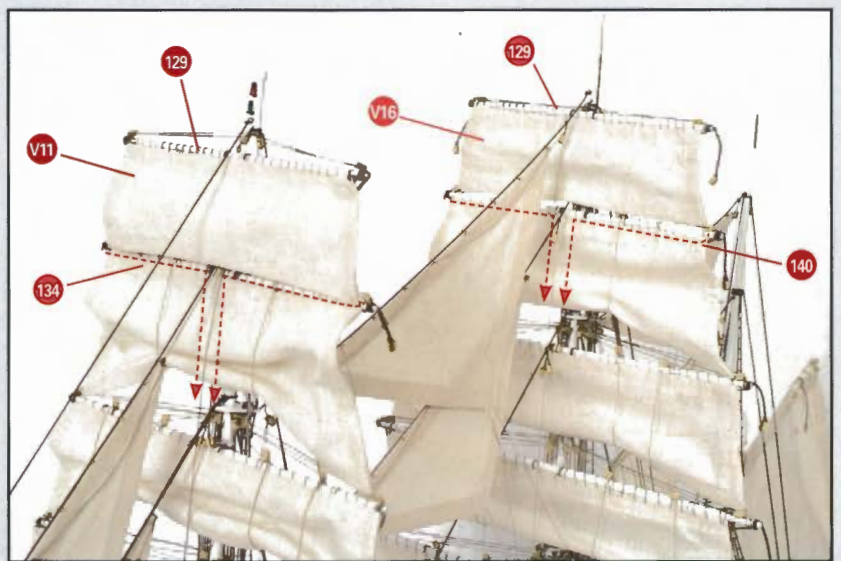

120 B

Prenez maintenant la voile de flèche-en-cul V21 et mettez-la en place sur le mât d'artimon, orientée et ajustée comme le montre la photo.

Mettez en place les manœuvres 186, 187, 188, 189 et 190 comme le montre la figure G du plan de gréement.

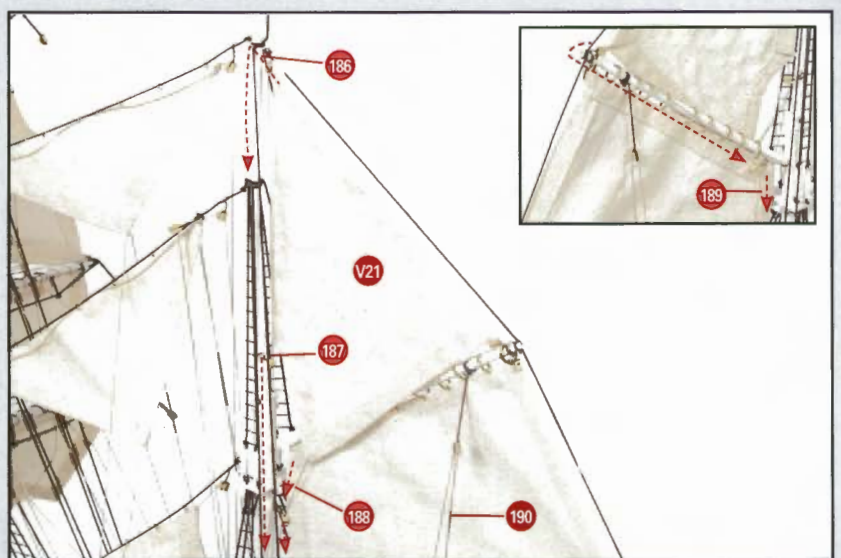

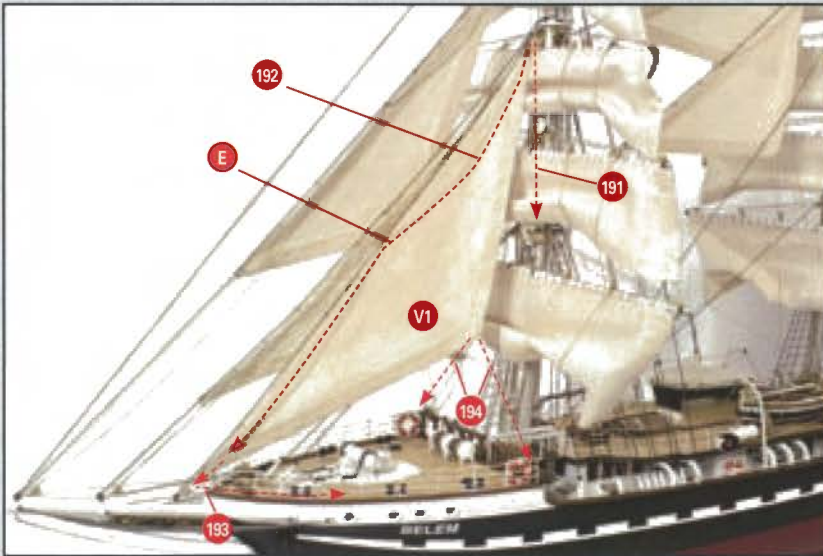

120 C

Au moyen des anneaux E, mettez en place le petit foc V1 sur l'étai montré par la photo.

Ajoutez ensuite les manœuvres 191, 192, 193 et 194.

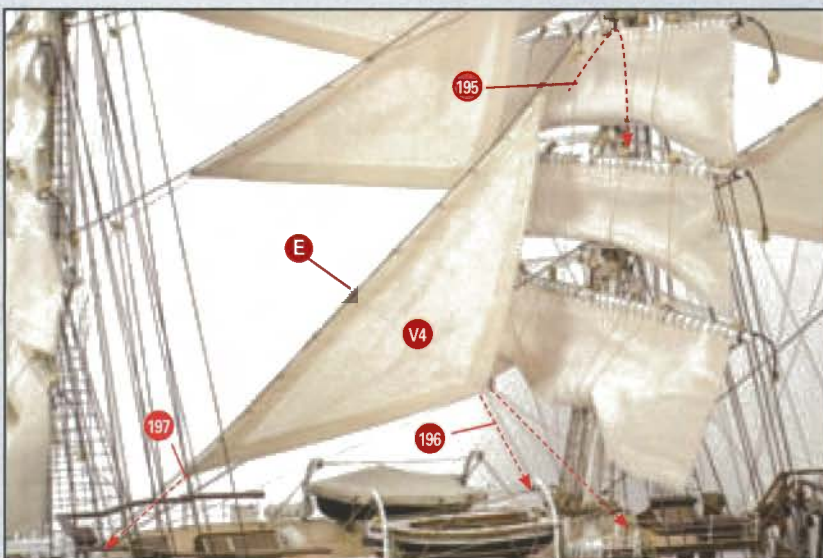

120 D

Toujours avec des anneaux E, mettez en place la voile d'étai de grand hunier V4 sur le câble montré sur la photo.

Ajoutez ensuite les manœuvres 195, 196 et 197.

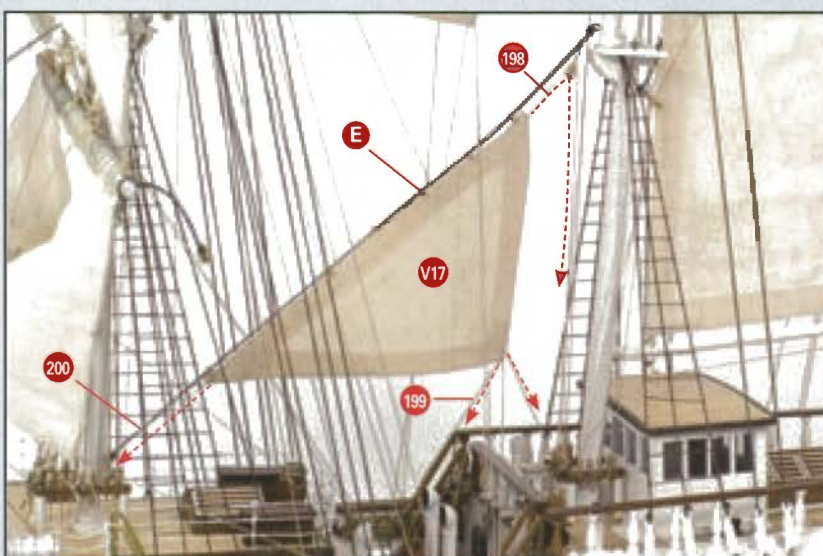

120 E

Mettez en place le foc d'artimon V17 sur l'étai montré sur la photo.

Fixez ensuite les manœuvres 198, 199 et 200, comme le montre la figure H du plan de gréement.

120 F

Prenez le pavillon fourni avec le n° 3. Après avoir éliminé les entourages blancs, collez-le en le repliant sur lui-même et en emprisonnant dans la pliure le fil 201.

Utilisez pour cela une colle à tissu ou de la colle blanche.

Avec un objet cylindrique donnez au pavillon une forme de pavillon flottant au vent.

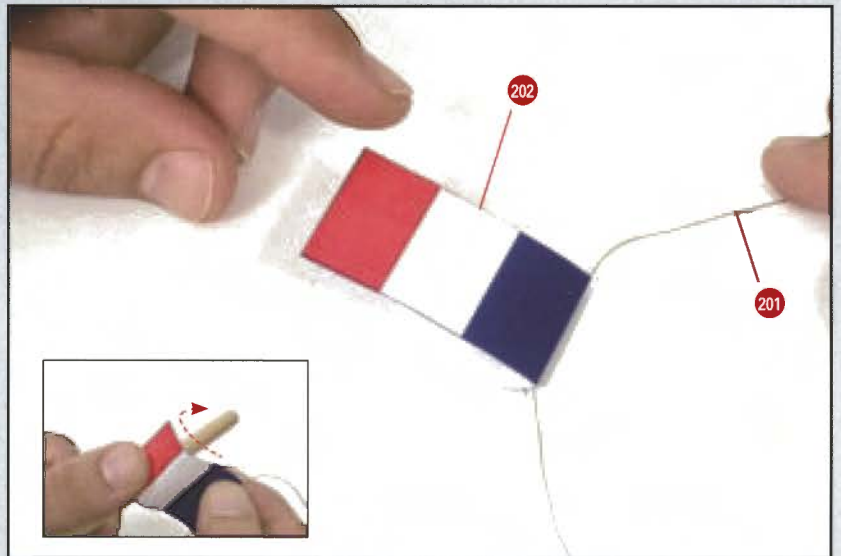

120 G

Fixez le fil 201 avec son pavillon sur le pic d'artimon 77, comme le montre la figure H du plan de gréement.

Effectuez les mêmes opérations pour préparer les guidons 213 et 214.

Mettez-les ensuite en place sur le grand mât et le mât d'artimon, comme le montre la figure I du plan de gréement.

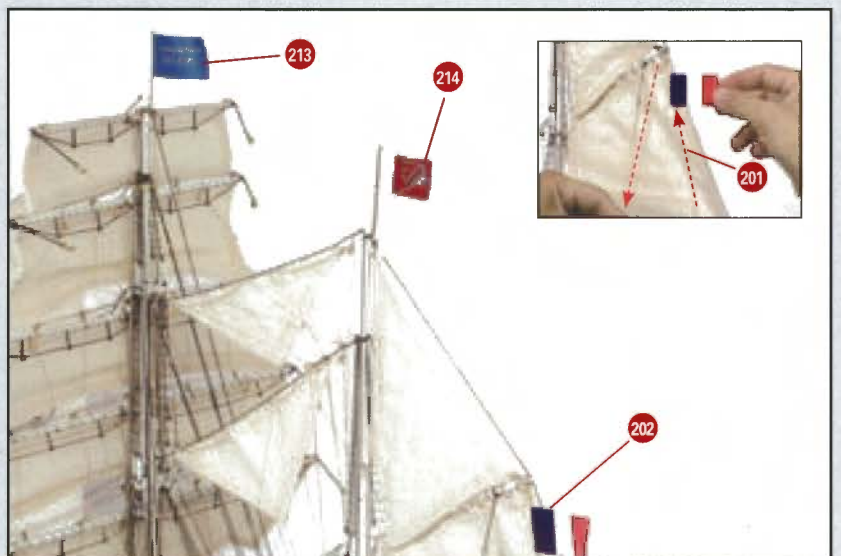

120 H

Fixez une poulie dans chaque œil des tangons du grand mât.

Réalisez et mettez ensuite en place les bras 203, 204 et 205, comme le montre la figure I du plan.

N'oubliez pas que cette opération doit être réalisée des deux côtés du bateau.

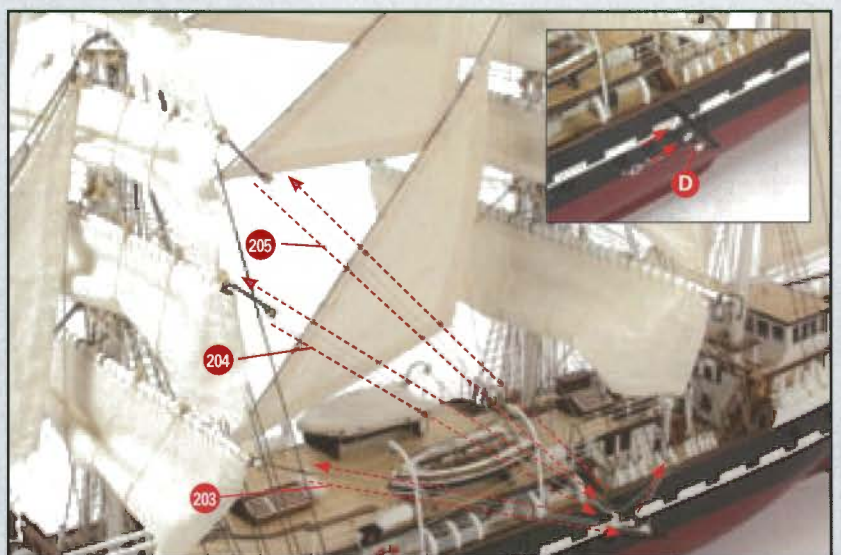

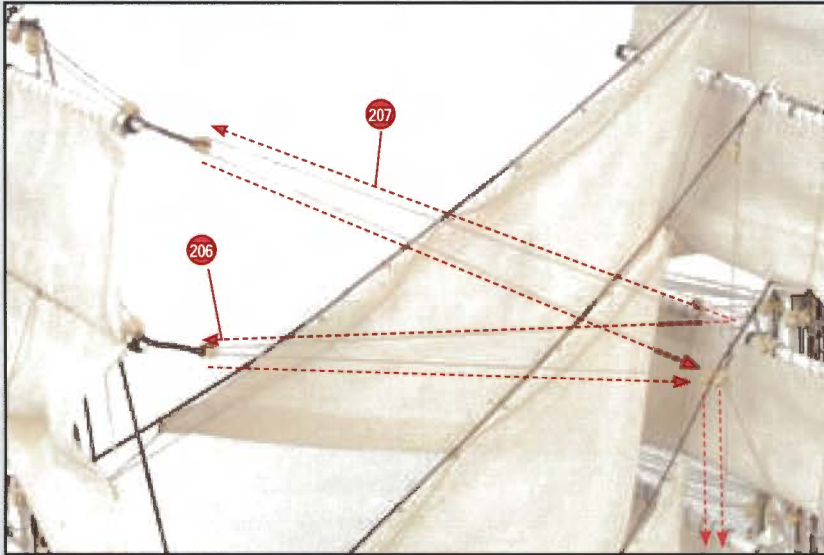

120 I

Observez la photo et mettez en place les bras 206 et 207 des vergues supérieures du mât de misaine.

Faites les mêmes opérations pour mettre en place les bras 208, 209, 210, 211 et 212 du grand mât, comme le montre la figure I du plan.



120 J

Pour terminer, faites des petits rouleaux de fil et collez-les en les répartissant dans les zones du pont qui vous paraissent les mieux adaptées et sur les cabillots des porte-cabillots.



Votre Belem est maintenant terminé, voici comment il se présente.