

PIÈCES FOURNIES

- 63. Jottereaux
- 64. Élongis
- 65. Séparateur
- 66. Hune
- 67. Chouquet
- 69. Couronnement
- 71. Mât de perroquet de fougue
- 73. Mât de pavillon d'artimon

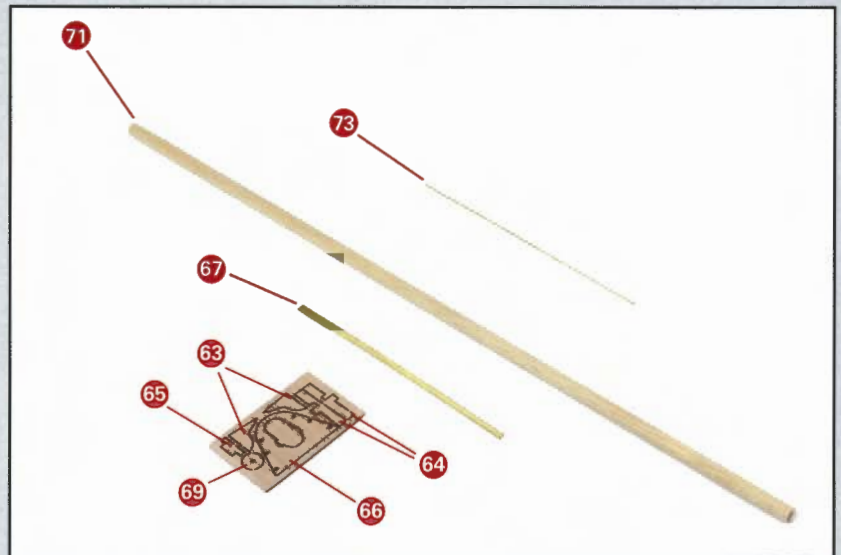

95 A

Récupérez trente grandes colonnes fournies avec les fascicules précédents et les deux petites colonnes du n° 65 et peignez-les en blanc.

Prenez quatre grandes colonnes supplémentaires et teintez-les en couleur sapelli ou similaire. Mettez-les de côté en attente de séchage.

Collez ensuite les grandes colonnes sur la lisse frontale du pont de poupe et réparties comme sur la photo.

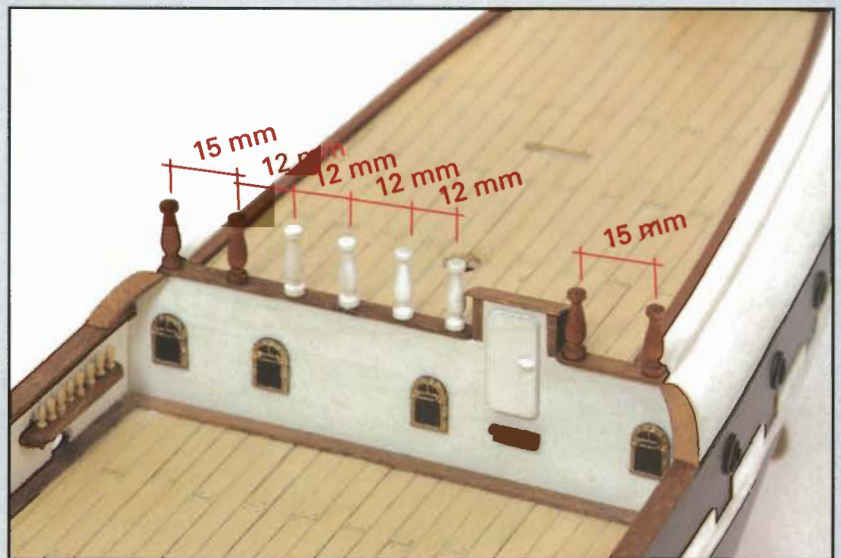

95 B

Prenez une baguette d'ayous de 2 x 5 mm et coupez un morceau de 80 mm de long.

Arrondissez ses extrémités avec du papier de verre à grain fin et teintez-la en couleur sapelli.

Quand elle est sèche, collez-la centrée sur les colonnes comme le montre la photo.



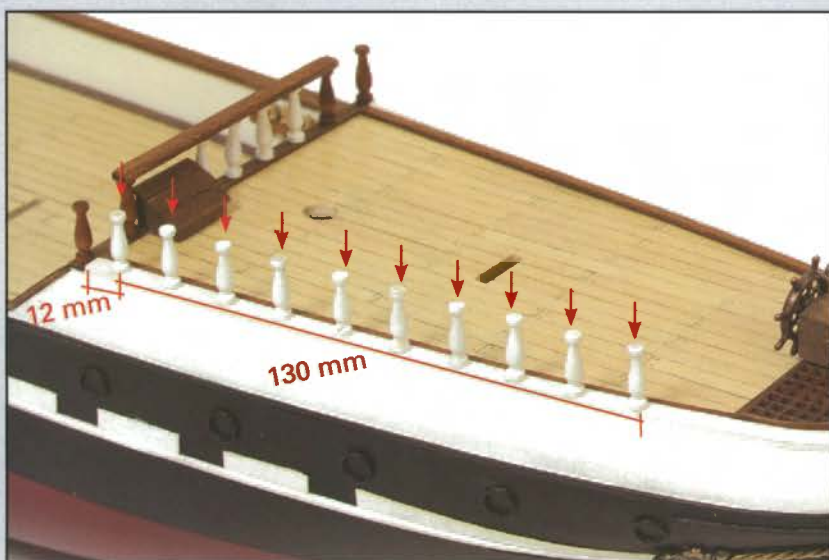

95 C

Avec de la colle à prise rapide, collez dix grandes colonnes réparties sur la lisse latérale du pont de poupe aux distances indiquées sur la photo.

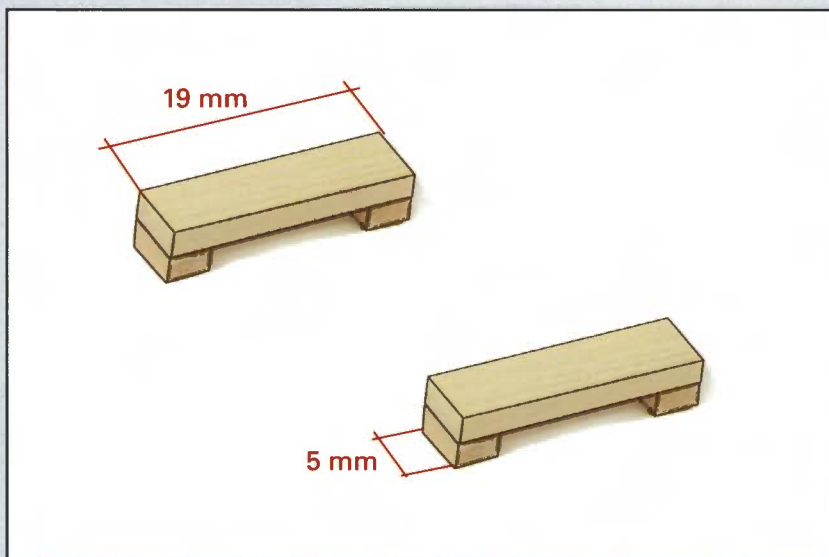

95 D

Prenez une baguette d'ayous de 2 x 5 mm et coupez deux morceaux de 19 mm de long chacun.

Coupez quatre autres morceaux d'une autre baguette d'ayous de 2 x 3 mm de 5 mm de long chacun.

Poncez et collez ces pièces entre elles pour constituer deux ensembles semblables à ceux de la photo, puis peignez-les en blanc.

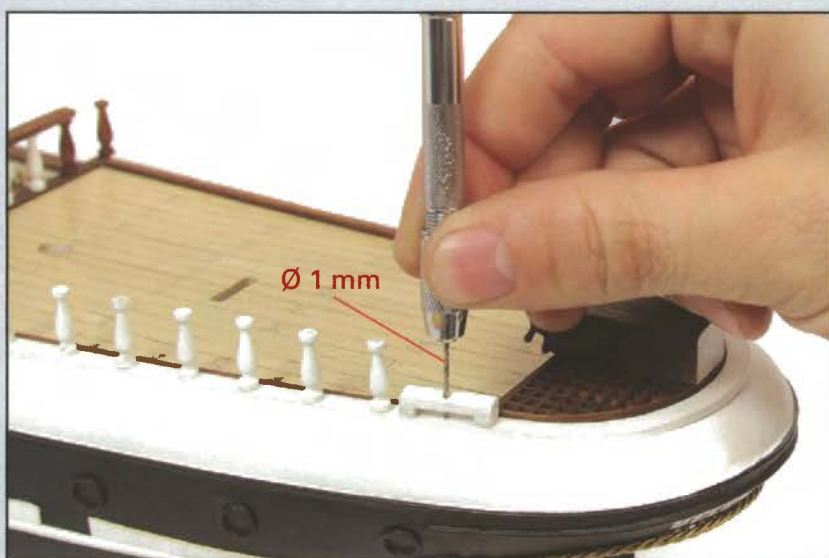

95 E

Collez un de ces ensembles sur la lisse de couronnement à la poupe du navire.

Avec un porte-foret et un foret de \varnothing 1 mm faites un trou au centre de cet ensemble jusqu'à percer en partie la lisse de couronnement.

Observez les photos avant de procéder.

95 F

Récupérez les roues à gorge fournies avec le n° 54 (pièce 4). Coupez un morceau de fil de laiton de $\varnothing 1$ mm et, après avoir présenté une roue à gorge dans l'ensemble précédemment collé et avoir mis un point de colle dans le trou de la lisse, insérez le fil de laiton pour qu'il serve d'axe à cette roue.

Coupez le fil au ras du support et mettez un point de colle.

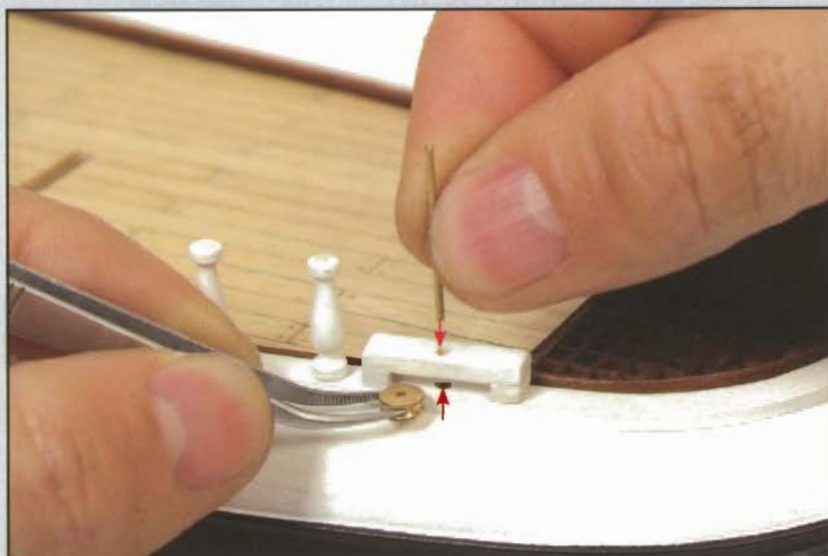

95 G

Collez une des petites colonnes en la centrant sur l'axe de la roue à gorge.

Ensuite collez trois autres grandes colonnes réparties comme le montre la photo.

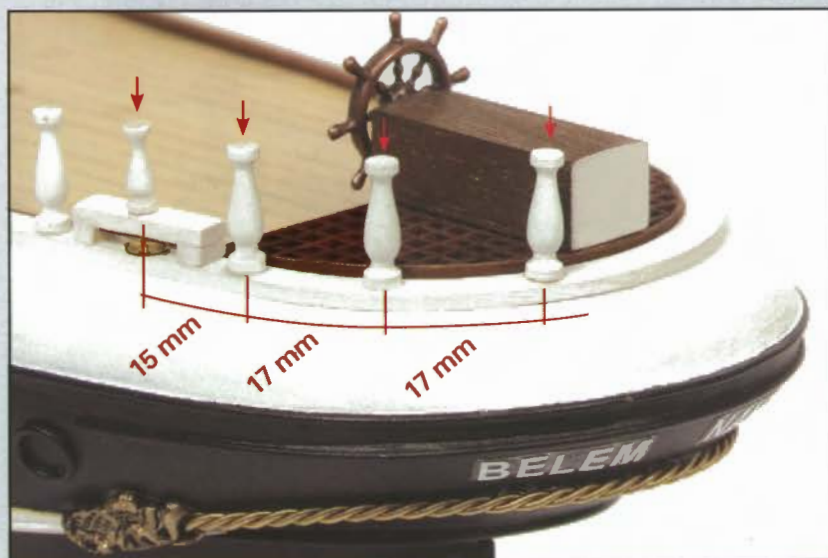

95 H

Réalisez les mêmes opérations de l'autre côté de la coque en respectant la symétrie.

Remarquez que la colonne se trouvant à l'avant du gaillard arrière est un petit peu plus basse que les autres : collez à son sommet un morceau de baguette de $1 \times 5 \times 5$ mm restant des fascicules précédents après l'avoir teinté en couleur sapelli.

Récupérez ensuite les lisses de plat-bord de dunette fournies avec le n° 49. Poncez-les avec du papier de verre à grain fin et teintez-les en couleur sapelli ou similaire ; puis collez-les, centrées sur les colonnes.

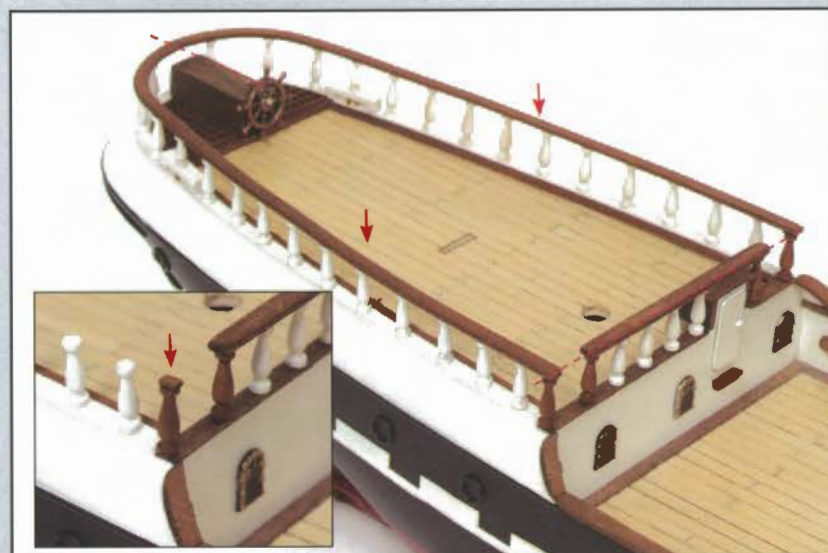

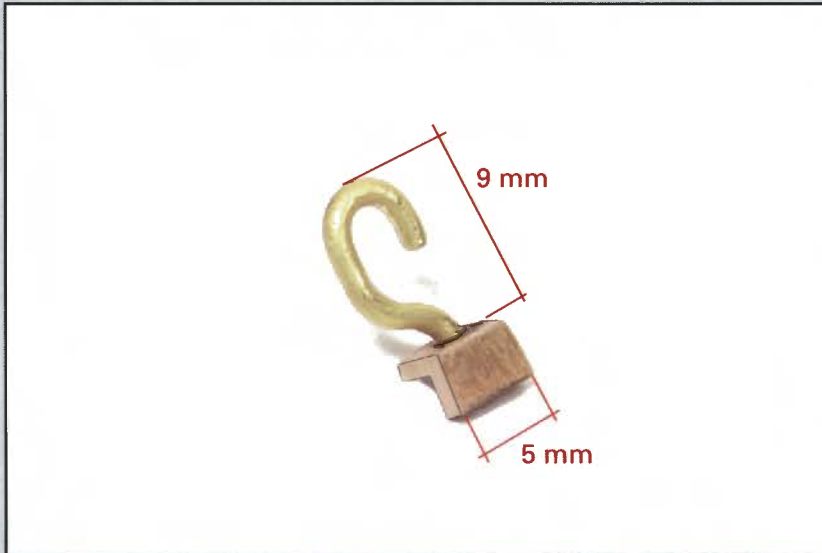

95 I

Prenez une baguette d'ayous de 5 x 5 mm restant des fascicules précédents et coupez un morceau de 5 mm de long.

Faites un petit rabatement pour qu'il s'adapte à la lisse de couronnement comme le montre la photo J.

Avec du fil de laiton de \varnothing 1 mm, réalisez la pièce montrée sur la photo, puis faites un trou au centre de la pièce en bois réalisée ci-dessus et assemblez ces deux pièces avec une pointe de colle à prise rapide.

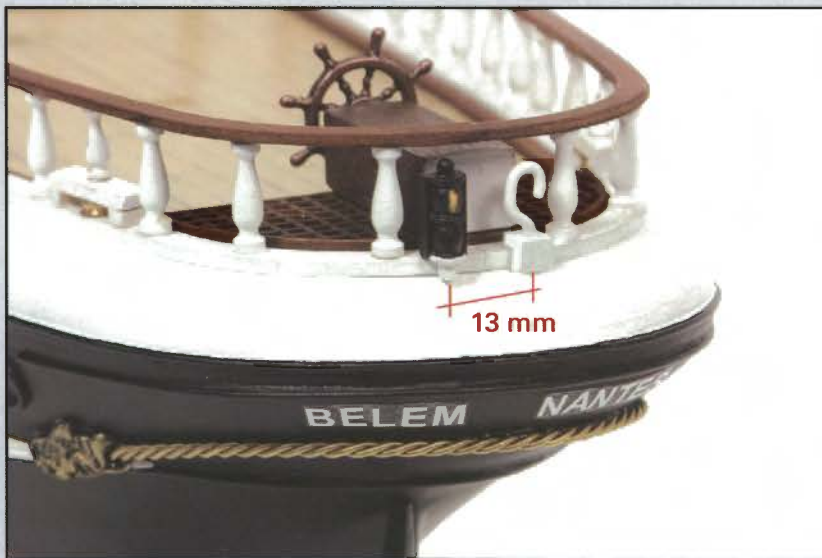

95 J

Récupérez le fanal de poupe fourni avec le n° 76 (pièce 4). Peignez-le en blanc et noir. Faites une tache de couleur jaune pour simuler la lumière.

Peignez aussi la pièce réalisée lors de la phase I en blanc.

Quand les pièces sont sèches, collez-les à la poupe du bateau, positionnées comme le montre la photo.



Voici l'aspect de l'ensemble réalisé une fois cette phase de montage terminée. Mettez de côté les matériaux en excédent pour une utilisation ultérieure.

PIÈCES FOURNIES

74. Bôme

75. Ferrure

76. Vît-de-mulet

D. Poulies de 4 mm

14/15

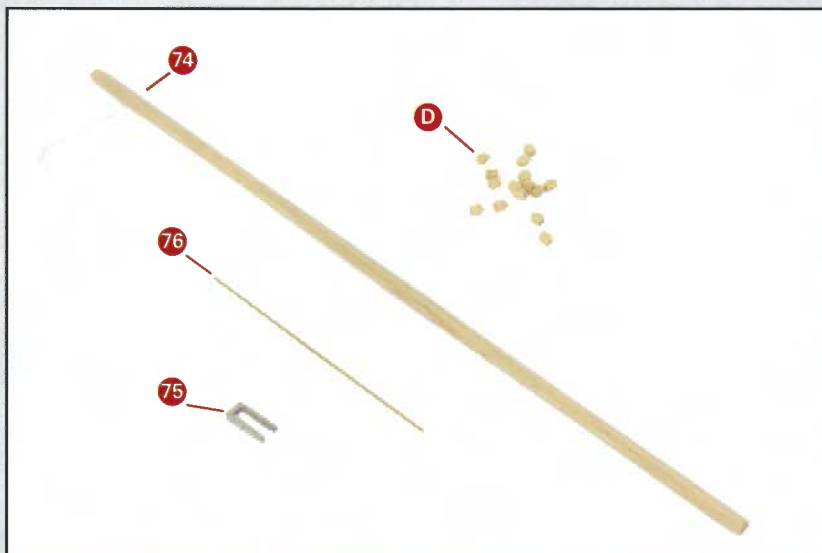

96 A

Prenez la planche de montants à trois trous (ou chandeliers) fournis avec le n° 47.

À l'aide d'un outil de découpe, extrayez-en 20.

Peignez-les avec la peinture blanche que vous aviez utilisée pour peindre la coque.

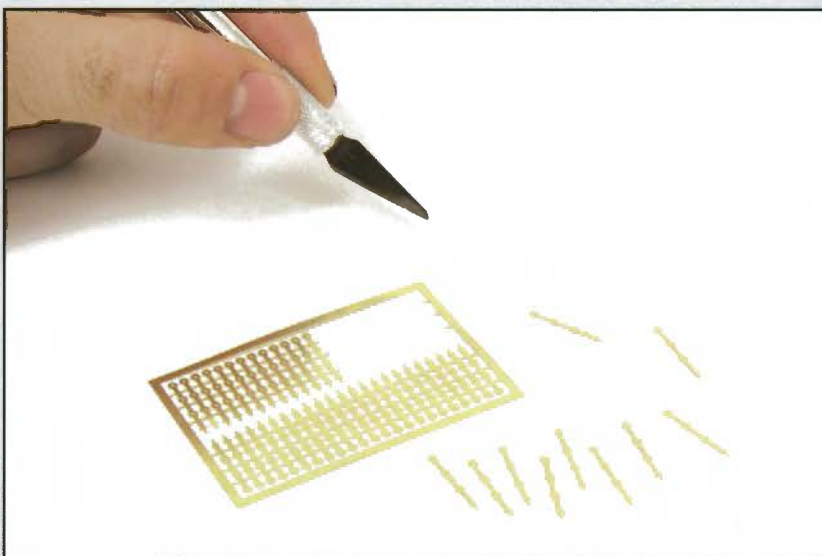

96 B

Avec un cutter faites des incisions dans la gouttière du pont de gaillard de proue aux distances indiquées sur la photo.

Il est conseillé d'observer les photos suivantes avant de procéder.

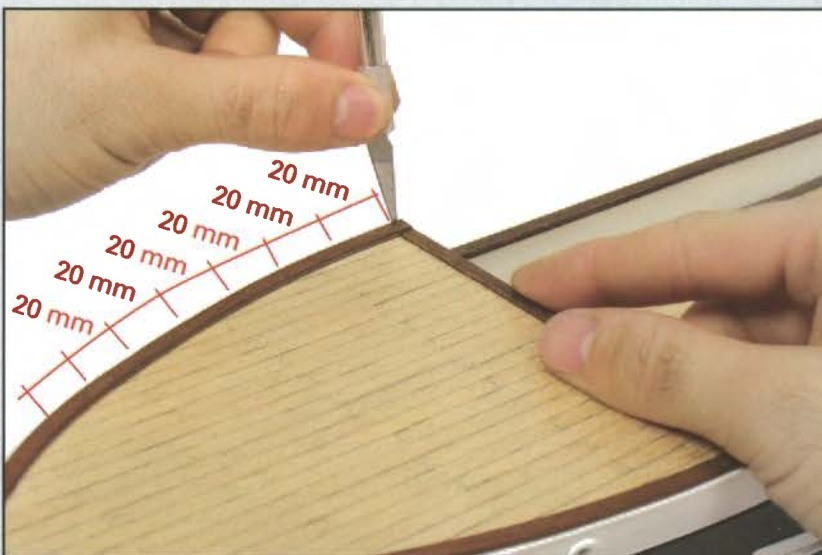

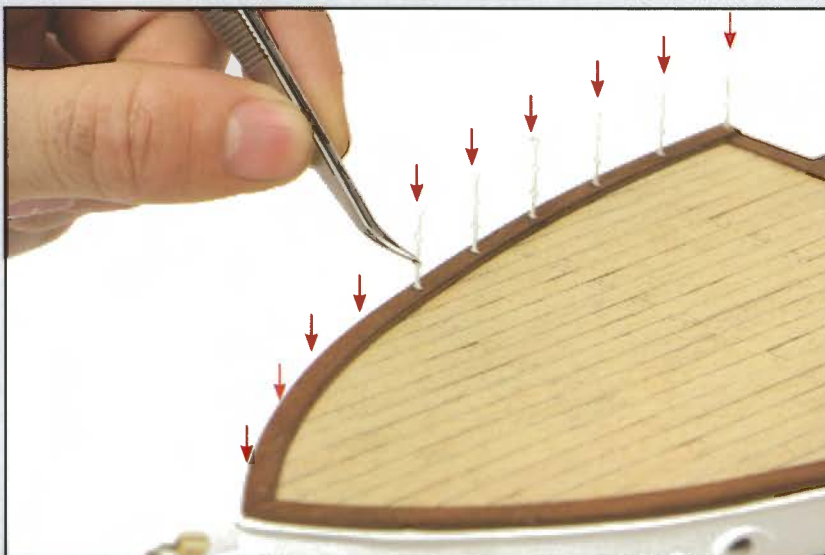

96 C

Avec une pince plate, enfoncez à fond les saillants inférieurs des chandeliers dans les incisions.

Avec une aiguille ou une tige fine, appliquez de petites doses de colle à prise rapide aux points de jonction des chandeliers avec la gouttière.

Vous devez mettre en place dix montants de chaque côté du pont.

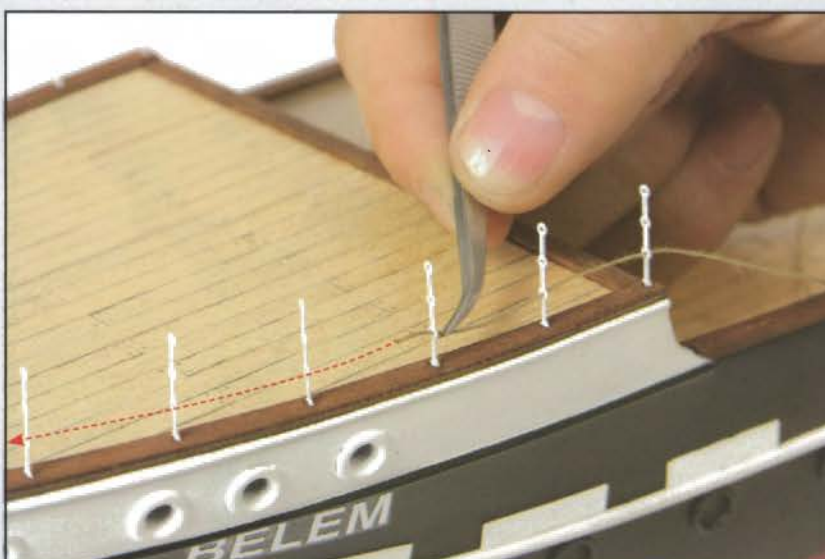

96 D

Coupez ensuite six morceaux de 250 mm de long dans le fil écreu de \varnothing 0,15 mm fourni avec les fascicules précédents.

À la chaleur de la flamme d'une bougie, brûlez les éventuelles peluches du fil en veillant à ne pas vous brûler.

Introduisez ensuite l'extrémité d'un des fils dans le trou inférieur du premier chandelier et amenez-le jusqu'au chandelier suivant.

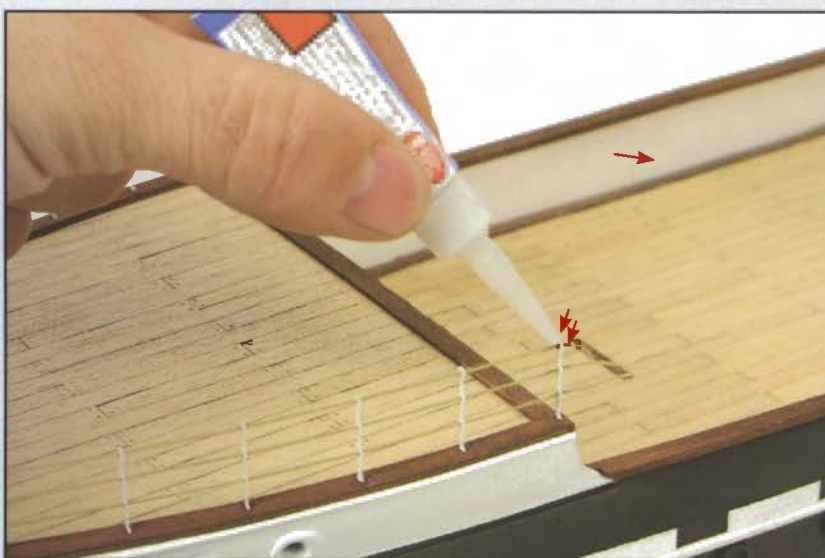

96 E

Quand le fil a atteint le dernier chandelier, tendez-le et déposez des points de colle à prise rapide à chaque point de contact du fil avec chaque chandelier.

Coupez ensuite les excédents au ras du premier et du dernier montants.

Effectuez les mêmes opérations pour les deuxième et troisième trous des chandeliers.

96 F

Réalisez les mêmes opérations de l'autre côté du bateau en veillant à la symétrie.

Ensuite, avec un pinceau fin, peignez les fils en blanc.

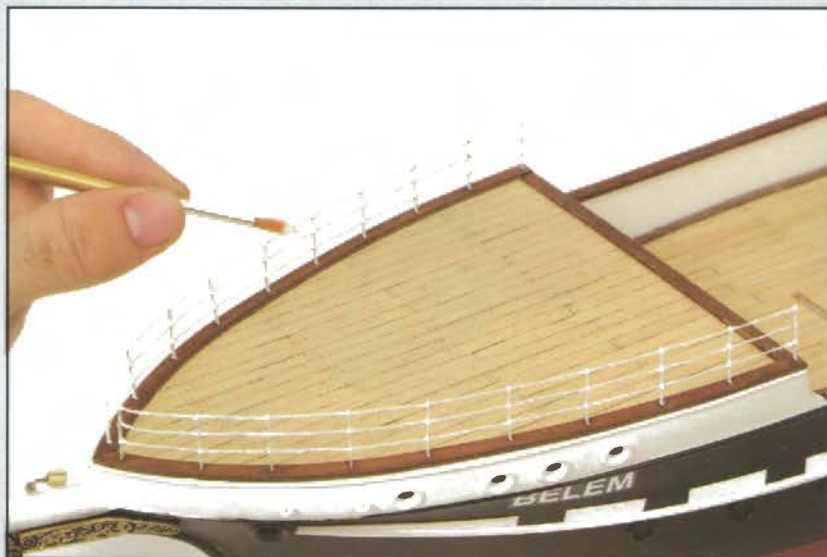

96 G

Coupez trois morceaux de baguette d'ayous de 2 x 5 mm : un de 20 mm de long et deux de 38 mm. Arrondissez leurs extrémités avec du papier de verre à grain fin.

Teintez en couleur sapelli douze grandes colonnes et ces trois morceaux de baguette. Collez les colonnes et les baguettes sur le pont de gaillard avant, disposées comme le montre la photo.

Peignez ensuite en couleur bois sept cabillots et mettez-les en place après avoir fait sept trous de \varnothing 1 mm.

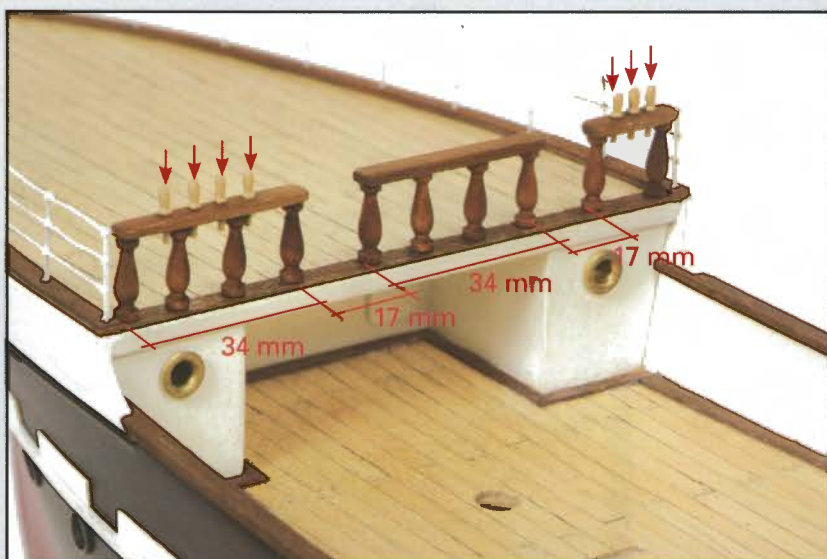

96 H

Récupérez la claire-voie réalisée lors du montage n° 78 et collez-la sur le pont principal, disposée comme sur la photo.

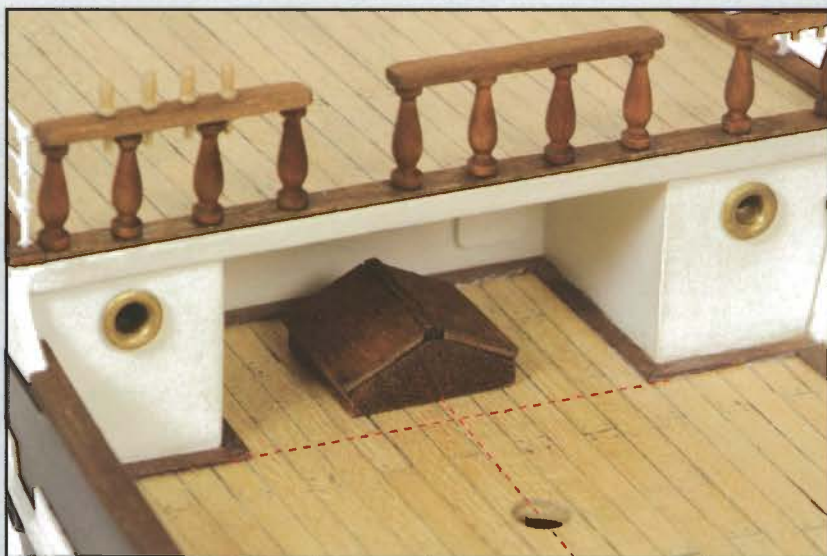

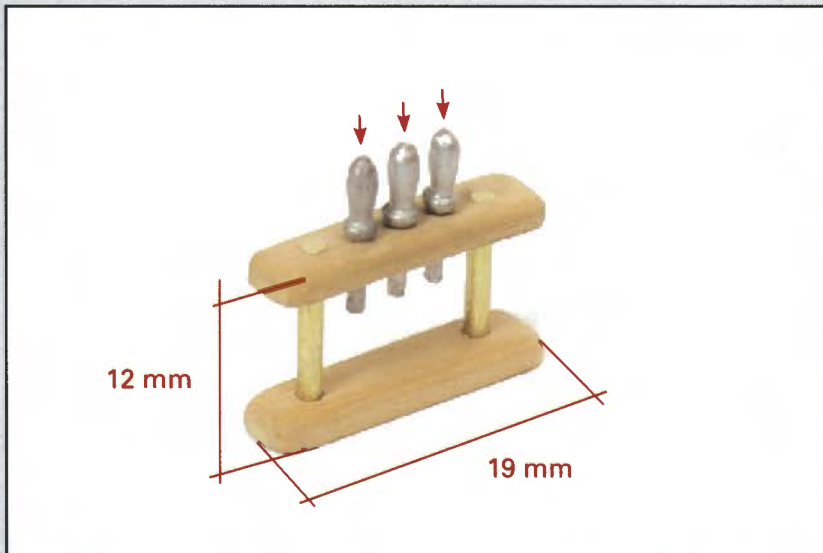

96 I

Coupez deux morceaux de baguette d'ayous de 2 x 5 x 19 mm et arrondissez leurs extrémités avec du papier de verre.

Ensuite coupez deux morceaux de fil de laiton de \varnothing 1,5 x 12 mm de long.

Réalisez deux trous de \varnothing 1,5 mm pour réunir les deux baguettes avec le fil de laiton. Faites aussi trois trous pour recevoir trois cabillots. Ne collez pas encore ces pièces.

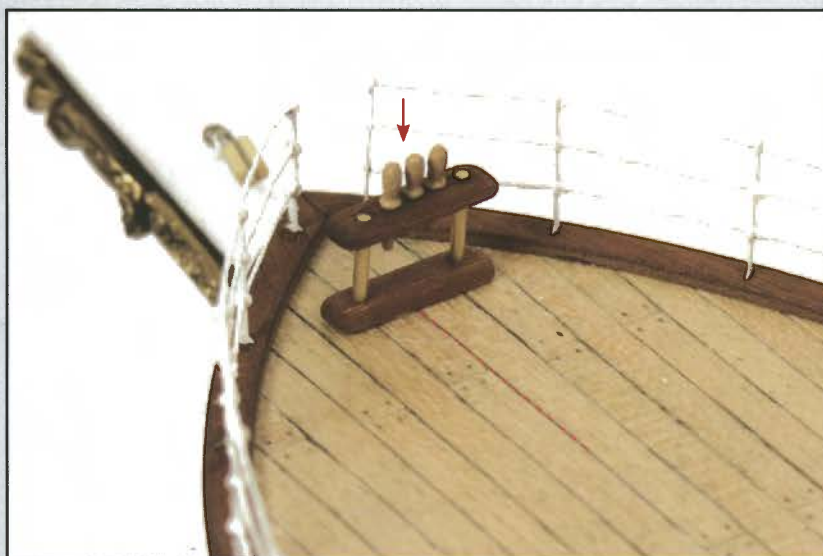

96 J

Teintez les deux morceaux de baguette en couleur sapelli ou similaire.

Teintez les trois cabillots en couleur bois.

Assemblez les baguettes, les fils de laiton et les cabillots.

Collez l'ensemble obtenu à la partie avant du gaillard d'avant, disposé comme le montre la photo.

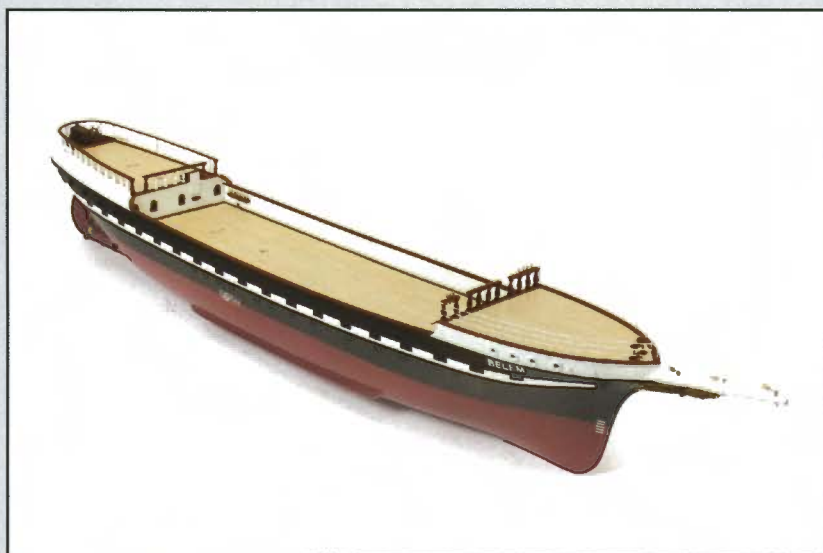

Voici l'aspect de l'ensemble réalisé après cette phase de montage. Mettez de côté les matériaux en excédent pour une utilisation ultérieure.