

PIÈCES FOURNIES

1. Plats-bords de dunette
2. Baguette d'ayous de 2 x 5 x 300 mm
3. Claire-voie de pont principal de poupe
4. Capot de descente de la claire-voie

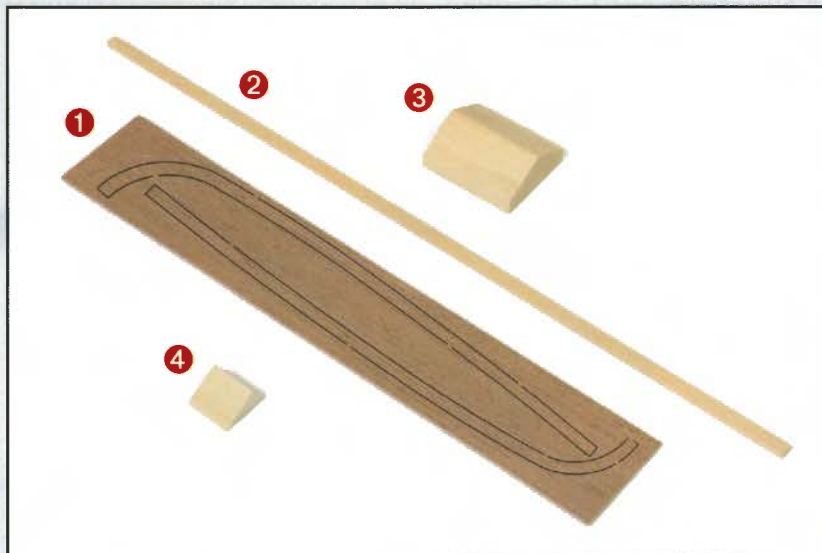

49 A

Prenez les pièces 3 et 4 et poncez-les avec du papier de verre à grain fin.

Évitez d'arrondir les arêtes.

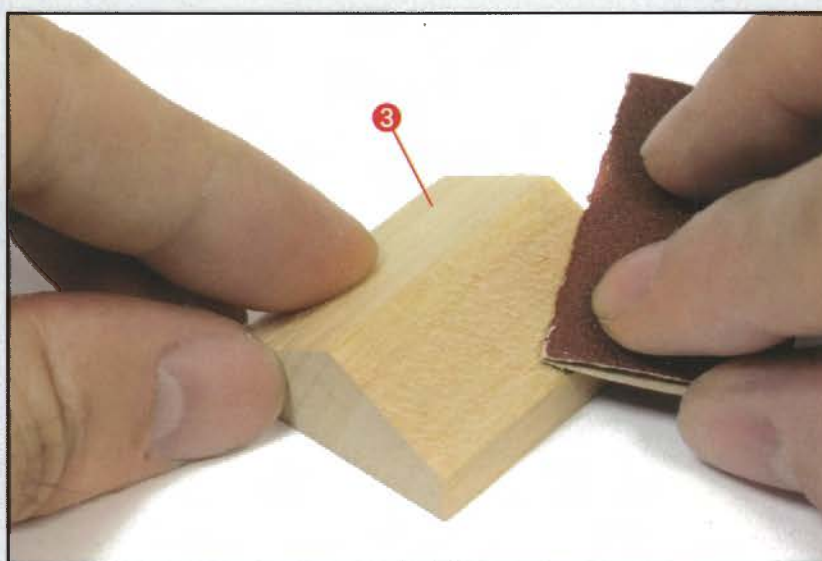

49 B

Teintez ces deux pièces avec une lasure à l'eau d'un ton marron rougeâtre (couleur sapelli) puis mettez-les de côté pour le séchage.

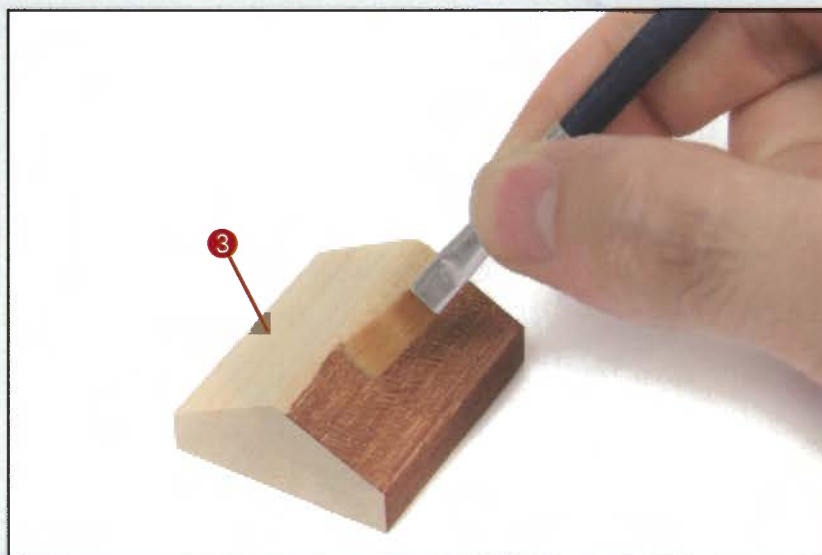

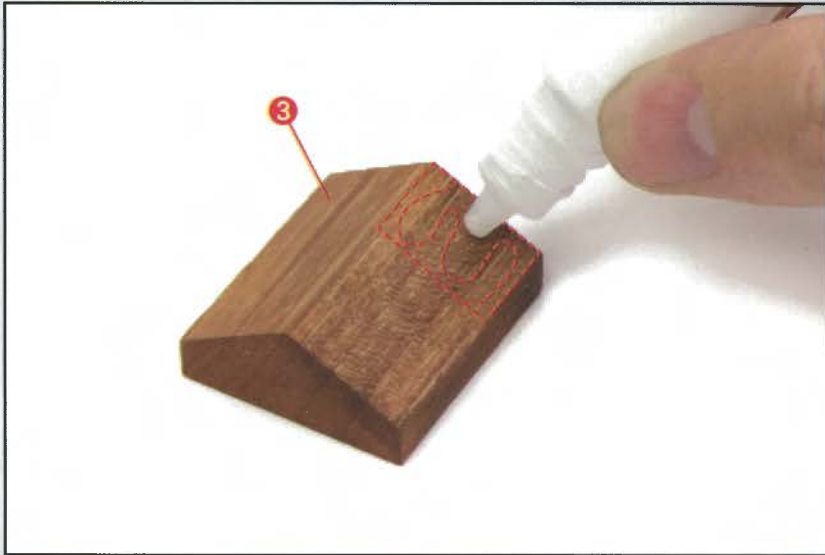

49 C

Observez attentivement les étapes suivantes puis appliquez de la colle sur la partie de la claire-voie (pièce 3) où sera collé son capot (pièce 4).

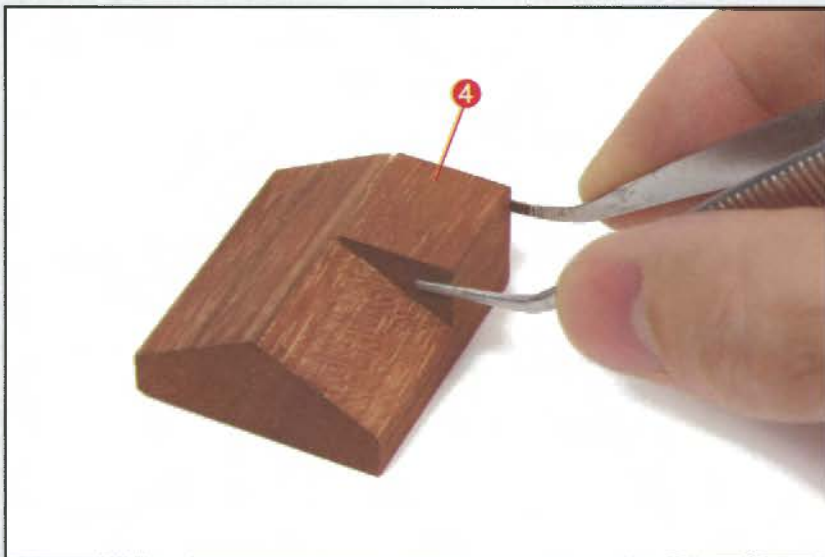

49 D

Collez le capot de descente (pièce 4) sur la partie encollée.

Immobilisez les deux pièces jusqu'au séchage complet.



49 E

Observez sur la photo comment ajuster parfaitement les deux pièces qui composent la claire-voie de poupe.

49 F

Récupérez une baguette d'ayous de 2 x 7 x 300 mm fournie avec le n° 38 et coupez un morceau de 12 mm de long.

Poncez-le puis collez-le sur le capot comme sur la photo.

Teintez-le ensuite dans la même teinte que le capot.

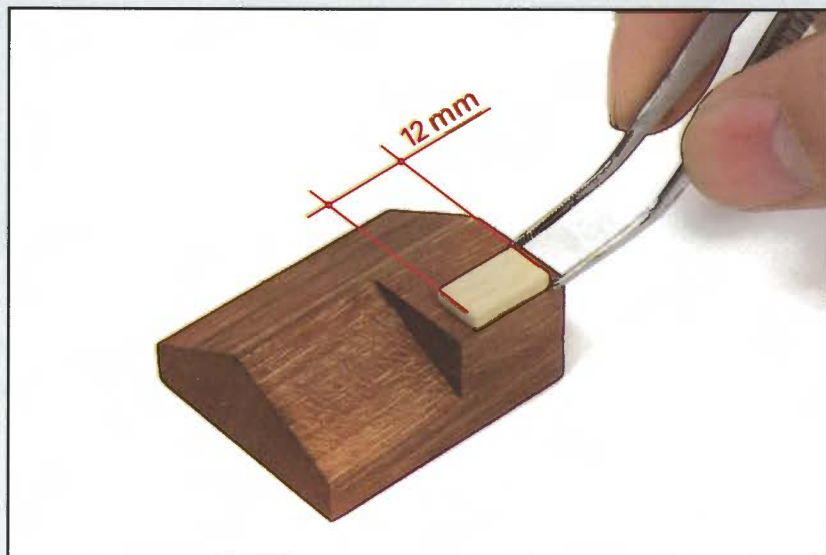

49 G

Coupez deux morceaux d'une baguette de 0,6 x 5 x 200 mm fournie avec le n° 42.

Collez-les sur la façade du capot, répartis comme le montre la photo.

Teintez-les ensuite en couleur sapelli.

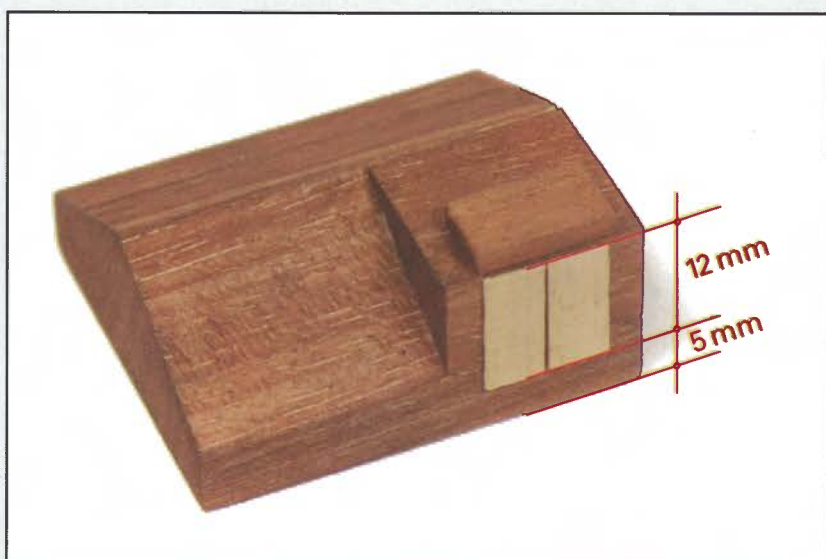

49 H

Dans cette même baguette utilisée, coupez deux autres morceaux de 10 mm chacun.

Avec un cutter, donnez-leur ensuite la forme montrée sur la photo.

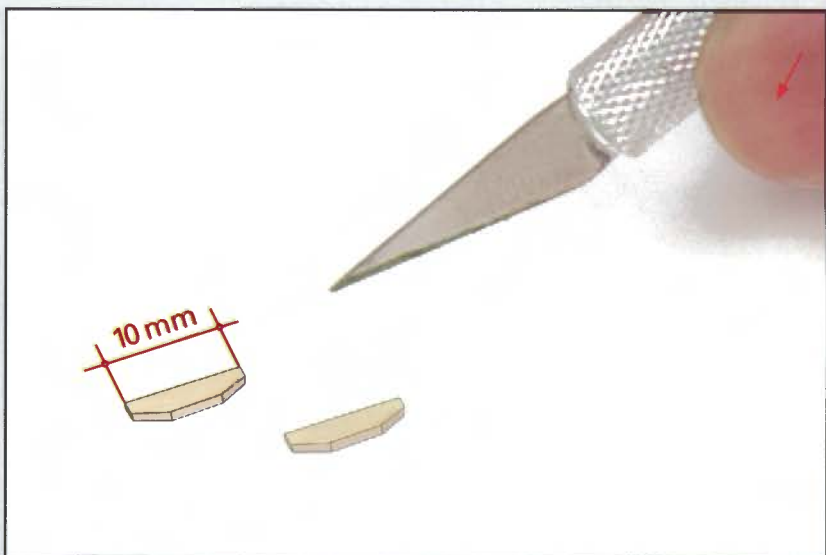



49 I

Collez ensuite ces deux morceaux de baguettes sur la façade du capot, répartis comme le montre la photo.

Puis teintez-les en couleur sapelli.



49 J

Vous allez réaliser les charnières des portes de la claire-voie : coupez quatre morceaux de 3 mm dans le fil de laiton de $\varnothing 1$ fourni au n° 46.

Collez ces charnières contre les portes.

Prenez deux pointes du n° 31 et mettez-les en place pour simuler les poignées des portes.



Voici l'aspect des pièces une fois cette phase de montage terminée.

Mettez de côté les matériaux en excédent pour une utilisation ultérieure.

PIÈCES FOURNIES

1. Caches de claires-voies
2. Fil de laiton \varnothing 1 mm
3. Lamelles d'ayous de 1 x 10 x 300 mm
4. Baguettes d'ayous de 2 x 2 x 300 mm
5. Ridoirs



50 A

Récupérez les lamelles d'ayous de 0,6 x 7 x 300 mm que vous avez utilisées pour le bordage de la coque.

Ajustez et mettez en place une lamelle à la poupe du navire.

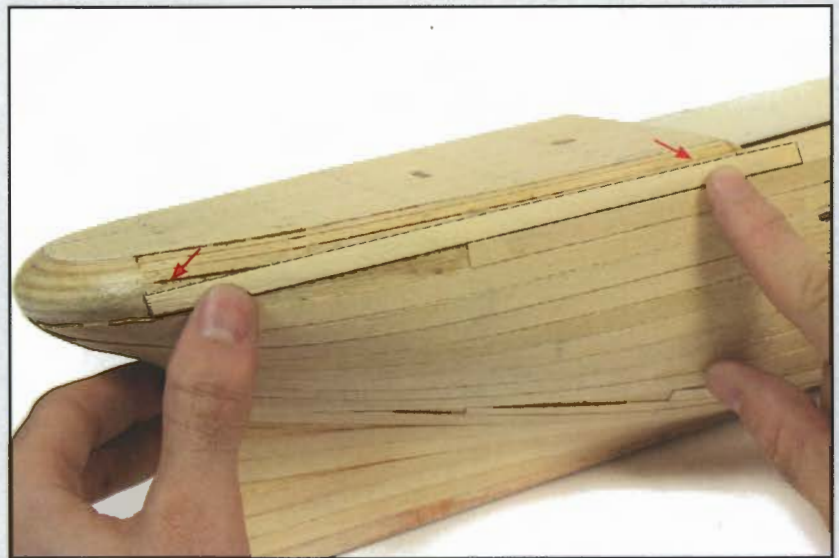

50 B

Frottez la lamelle avec le manche en bois rond d'un outil pour qu'elle s'adapte parfaitement à la forme de la coque.

Puis mettez-la en place.

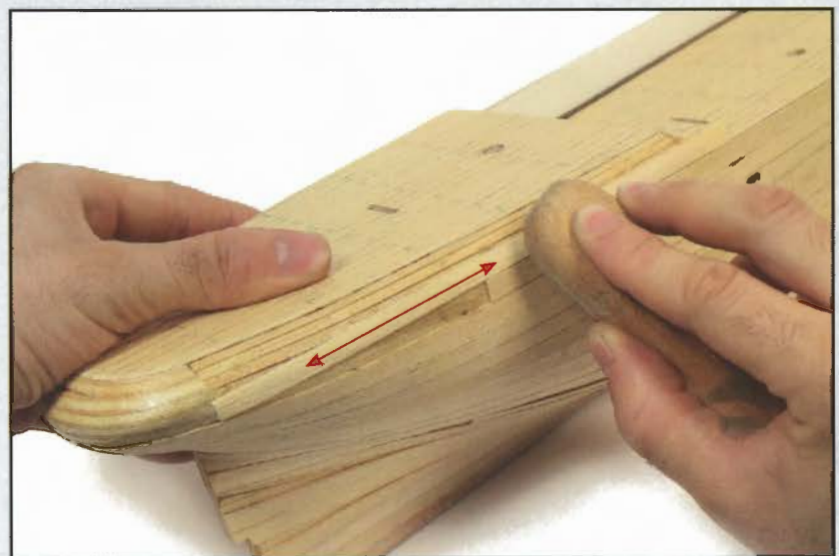

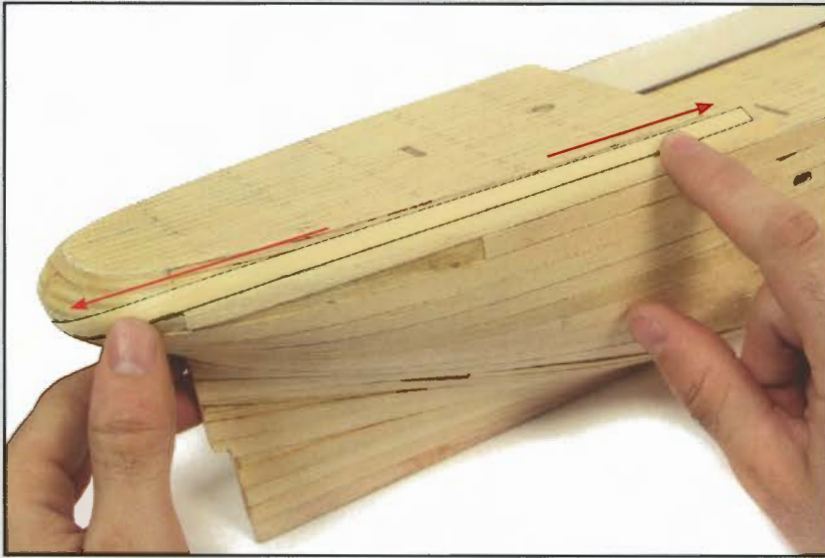

50 C

Au-dessus de la précédente, collez une autre lamelle pour compléter le bordé jusqu'au pont.

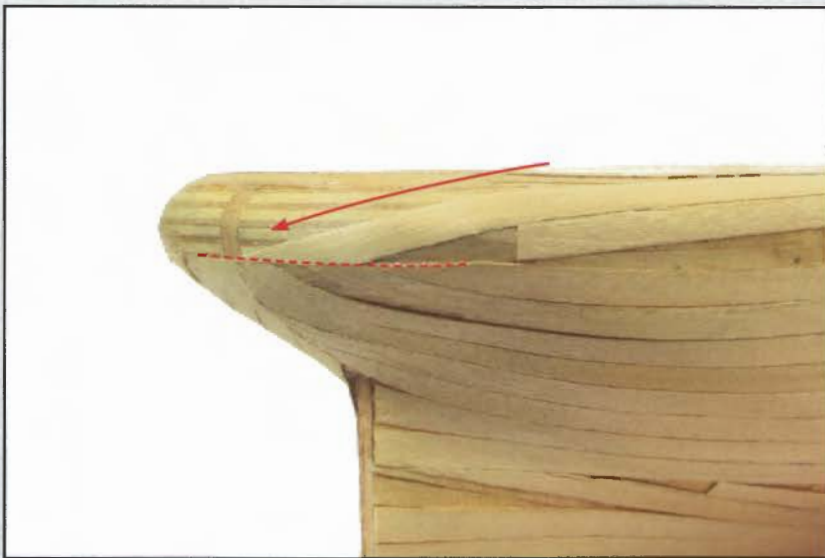

50 D

Coupez les lamelles à la bonne dimension pour qu'il n'y ait aucun chevauchement.



50 E

Avec un outil de coupe, coupez l'excédent des lamelles pour qu'elles s'adaptent à la forme de la muraille.

50 F

Avec une lime demi-ronde fine ajustez les extrémités des lamelles au profil de la muraille.

Réalisez les mêmes opérations sur l'autre flanc de la coque.

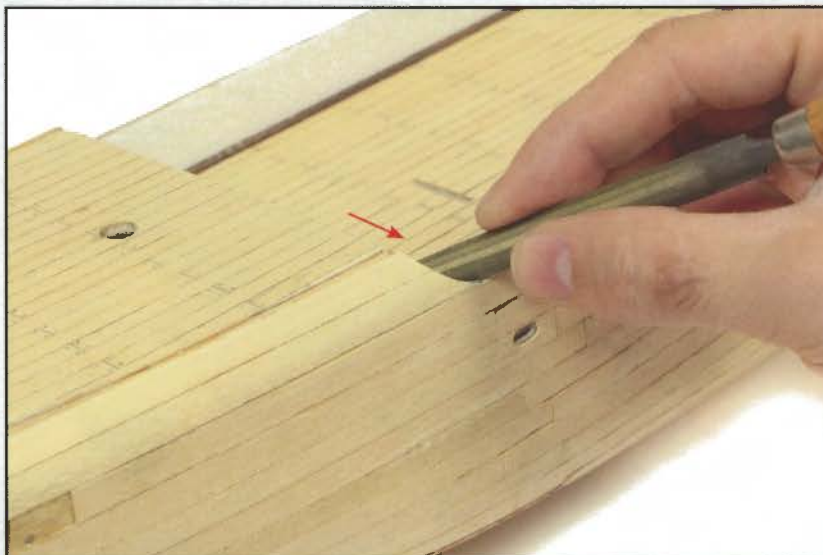

50 G

Coupez un morceau de lamelle et collez-le à la poupe dans la position montrée sur la photo.

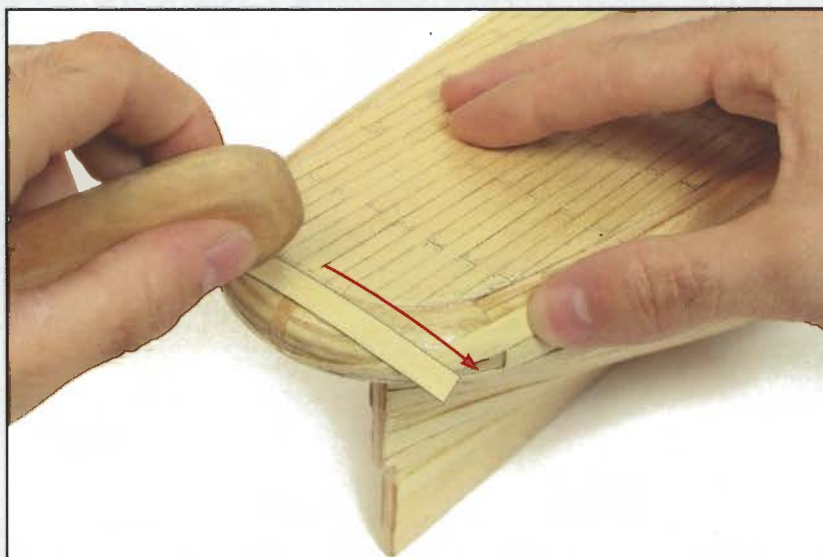

50 H

Coupez les excédents de la lamelle pour qu'elle s'adapte à celles déjà en place.

Il ne doit y avoir ni espace ni chevauchement.





50 I

Collez un autre morceau de lamelle sous la précédente de façon à ce qu'elle s'insère entre les lamelles des flancs de la coque.



50 J

Coupez à la bonne dimension deux autres lamelles et collez-les pour combler l'espace restant à la poupe.

Vous verrez plus tard comment terminer le bordé de la coque.



Voici l'aspect des pièces une fois cette phase de montage terminée.

Mettez de côté les matériaux en excédent pour une utilisation ultérieure.

PIÈCES FOURNIES

1. Embase d'abri de dunette
2. Claire-voie
3. Colonnnettes
4. Ridoirs
5. Anneaux ø 8 mm

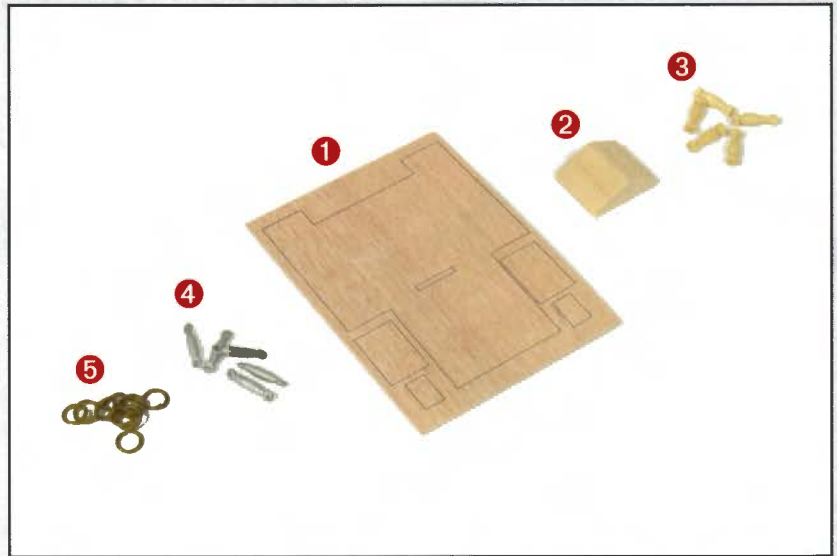

51 A

Prenez la planchette (pièce 1) et identifiez les pièces comme le montre la photo.

Ensuite, à l'aide d'un cutter, extrayez les pièces A et B.

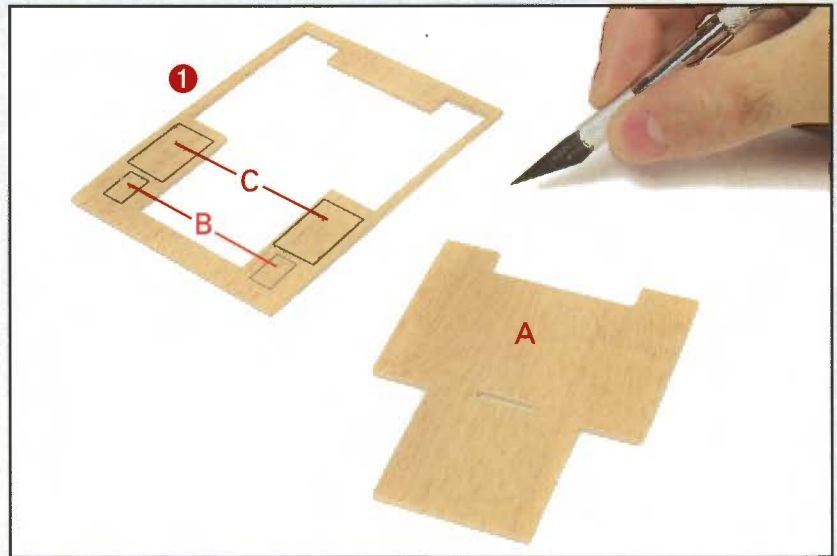

51 B

Poncez les pièces A et B avec du papier de verre à grain fin.

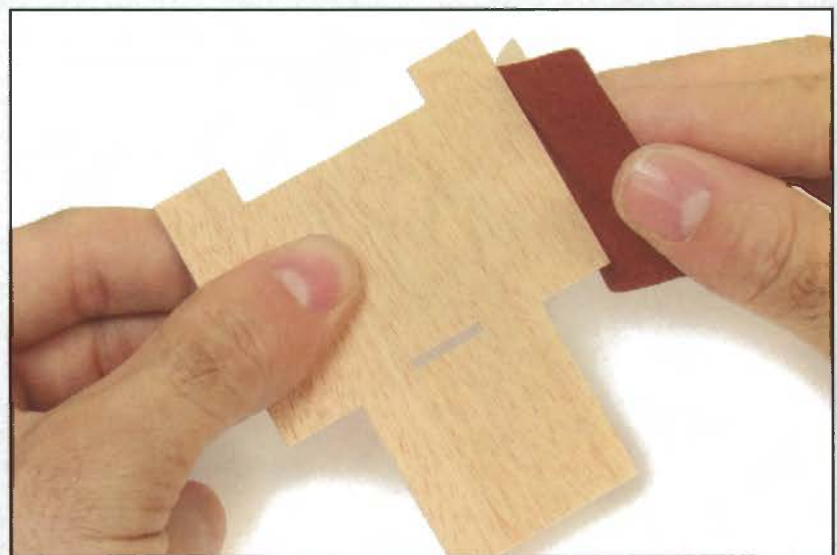

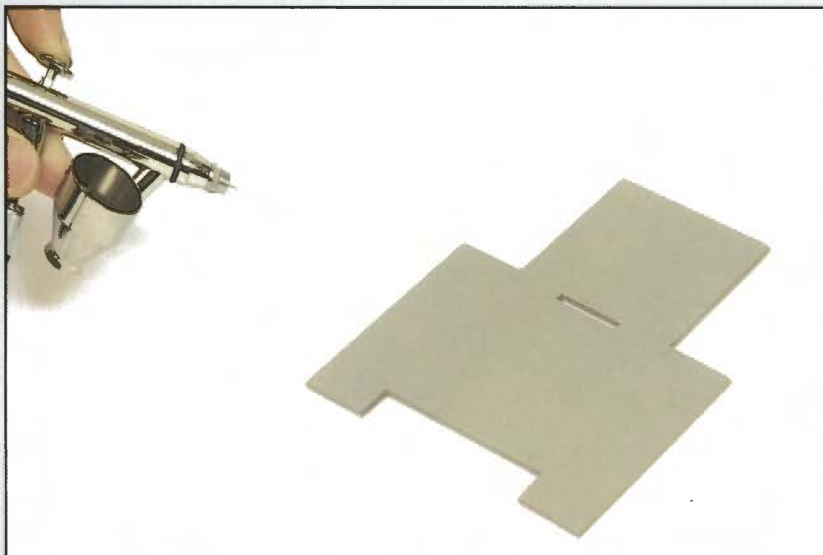

51 C

Appliquez une couche d'apprêt sur la pièce A et mettez-la de côté durant le séchage.

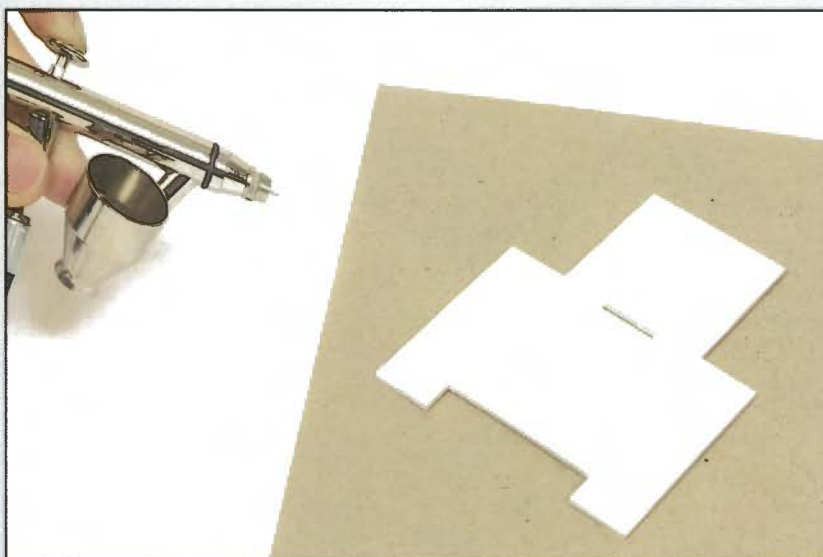

51 D

Peignez la pièce A de la même couleur blanche que celle utilisée pour l'abri de dunette. Puis mettez-la de côté durant le séchage.

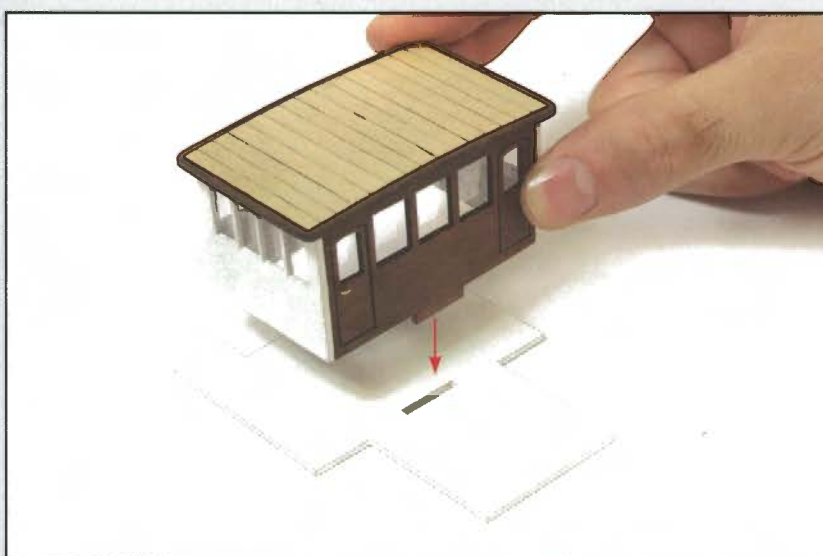

51 E

Prenez l'abri de dunette ; vérifiez, sans le coller, qu'il s'encastre bien dans la pièce A.

51 F

Prenez la baguette d'ayous de 5 x 5 x 300 mm fournie avec le n° 43.

Coupez deux morceaux de 11 mm de long chacun, puis poncez-les et peignez-les en blanc.

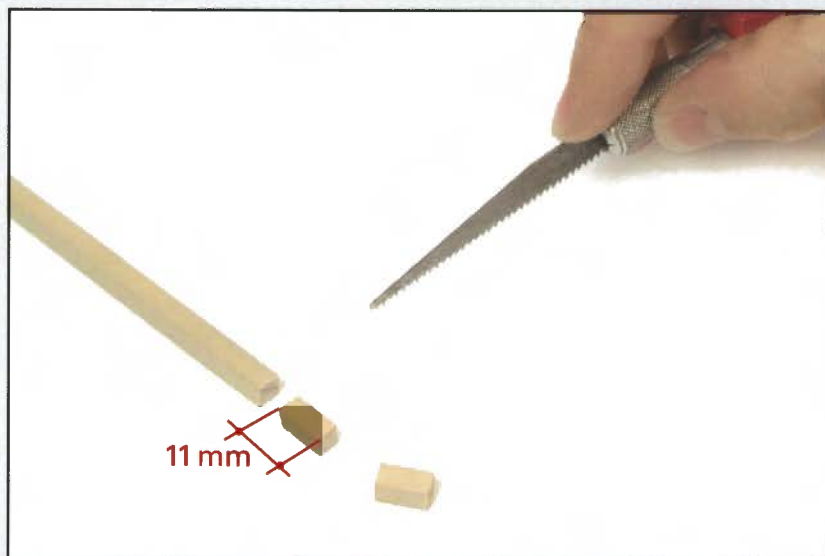

51 G

Récupérez les lamelles d'ayous de 0,6 x 5 x 200 mm restant du n° 22.

Coupez des morceaux à la bonne dimension et bordez les deux pièces B sur une de leur face.

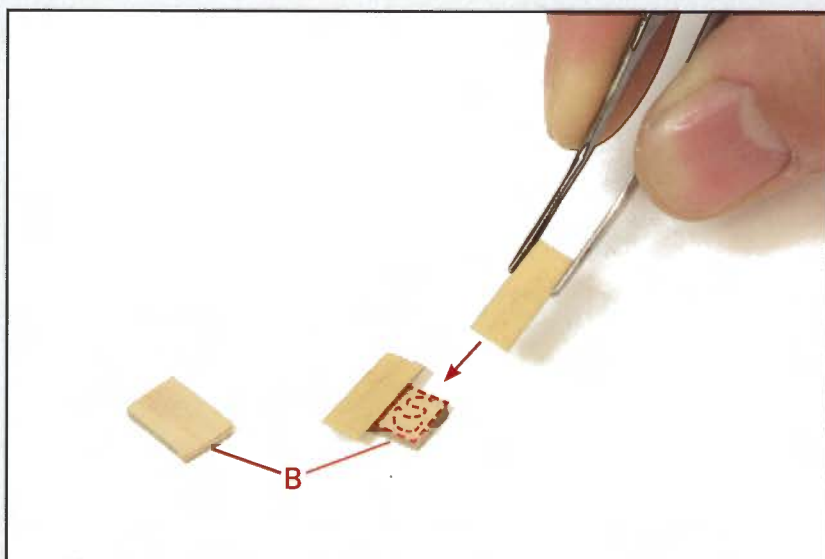

51 H

Collez les pièces B ainsi bordées sur les morceaux de baguette comme le montre la photo.

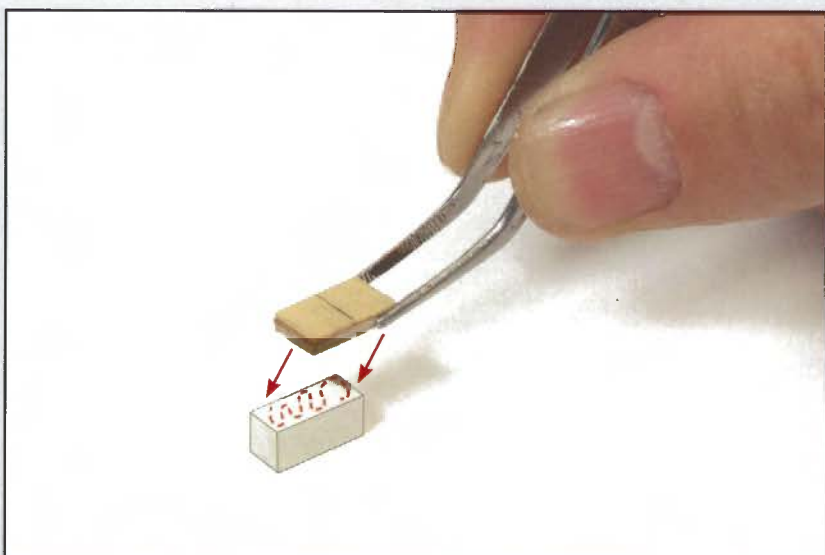



51 I

Collez l'abri de poupe sur la pièce A. Puis collez les deux pièces réalisées en H.

Appliquez du vernis bouche-pores incolore sur les lamelles que vous avez utilisées pour border les pièces B.



51 J

Ne le collez pas encore en place mais vérifiez que l'ensemble de l'abri de dunette s'adapte bien à la dunette du bateau.



Voici l'aspect des pièces une fois cette phase de montage terminée.

Mettez de côté les matériaux en excédent pour une utilisation ultérieure.

PIÈCES FOURNIES

1. Ridoirs
2. Colonnets
3. Bouées couronnes
4. Baguettes d'ayous de 2 x 3 x 300 mm

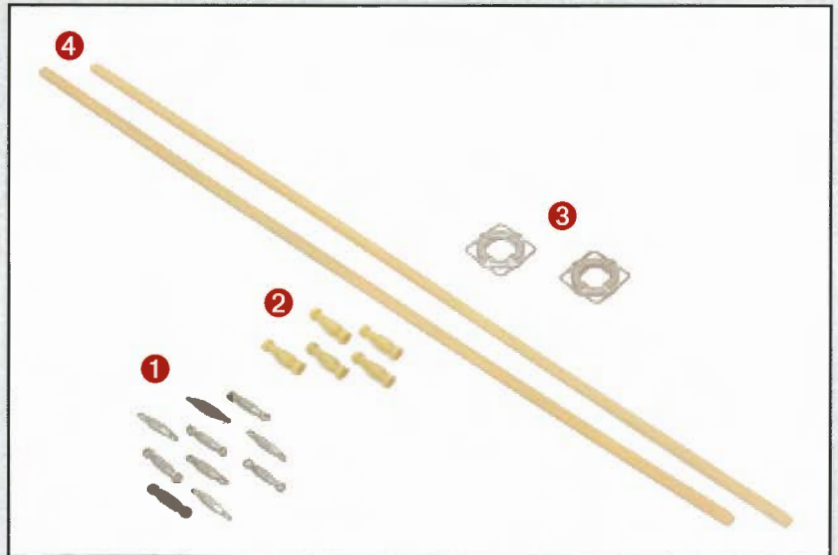

52 A

Vous allez réaliser des « coins » pour combler les espaces laissés par le second bordé de la coque.

Pour cela, présentez une lamelle de bordage, fournie avec le n° 36, sous l'espace à colmater et marquez la mesure.

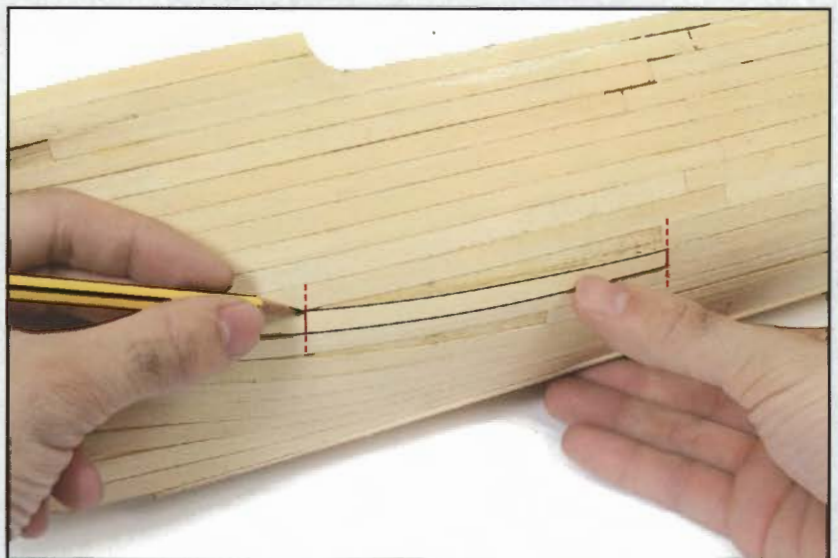

52 B

Avec une règle et un outil de coupe, découpez ce coin à la bonne dimension et à la forme adaptée.



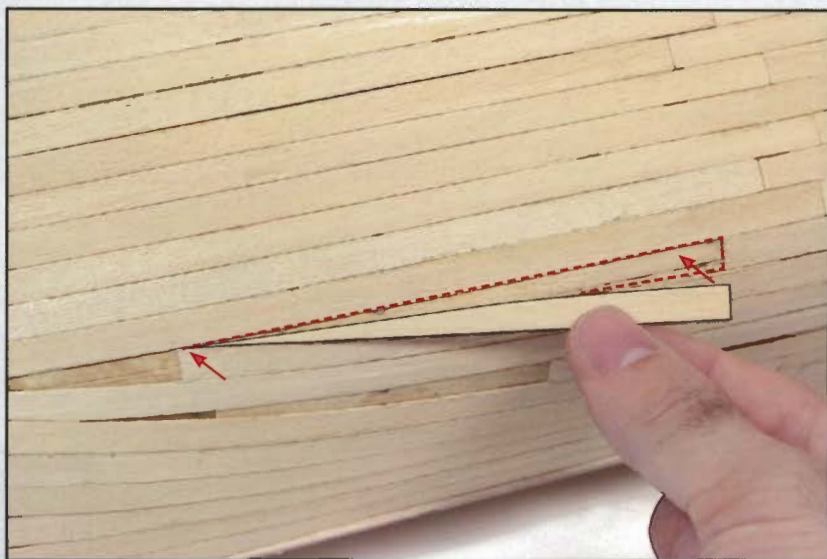

52 C

Présentez le coin sur l'espace à combler pour vérifier qu'il s'adapte correctement. Dans le cas contraire, ajustez-le.

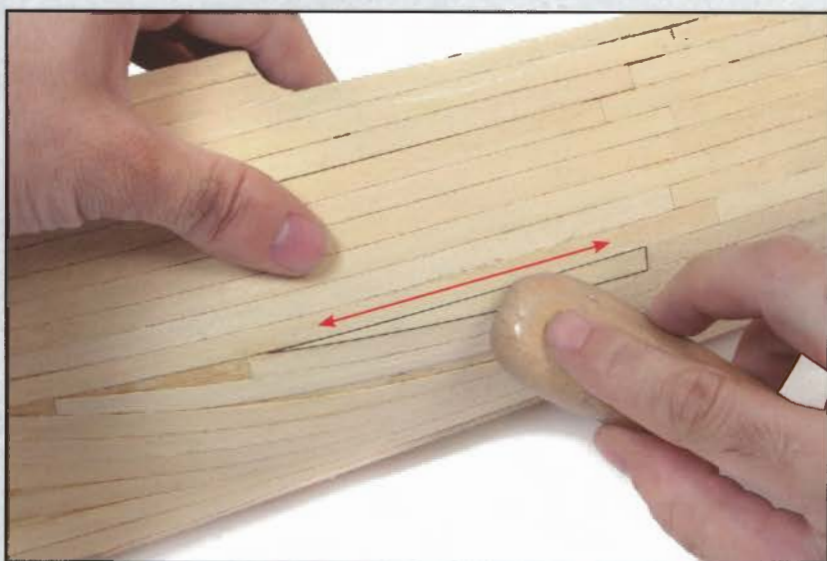

52 D

Appliquez de la colle contact sur la pièce et dans l'espace à combler, puis mettez-la en place.

Utilisez le manche en bois arrondi d'un outil pour frotter et appuyer dessus.

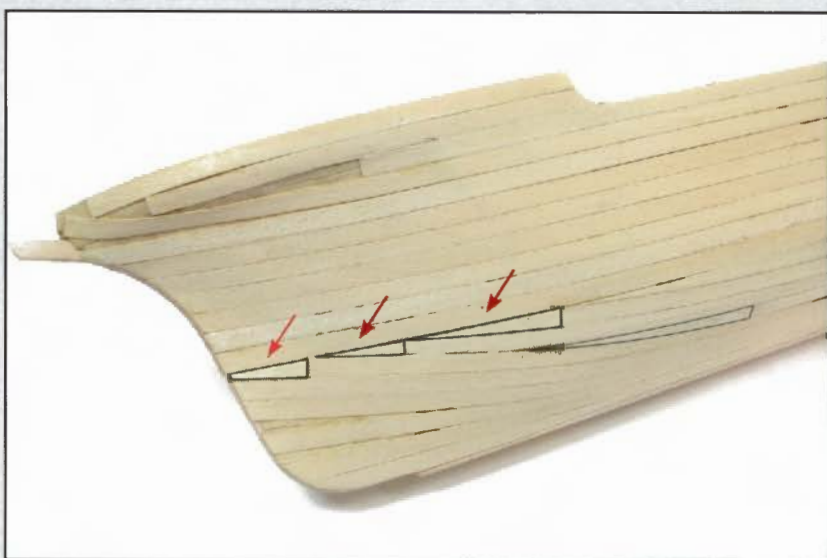

52 E

En suivant le même procédé, réalisez et collez les coins nécessaires pour combler la partie de la coque montrée sur la photo.

52 F

Effectuez les mêmes opérations pour réaliser les coins destinés à combler la partie avant de la coque.

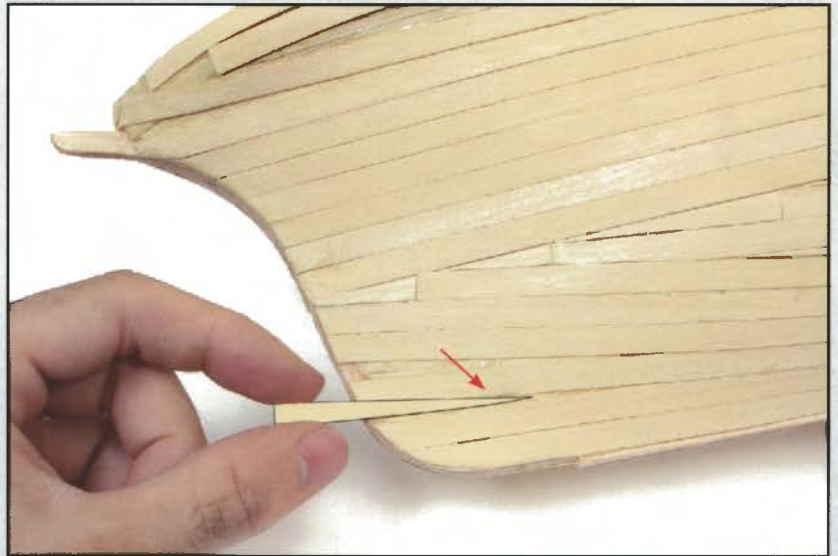

52 G

Ensuite coupez puis collez des morceaux de coins aux endroits nécessaires.

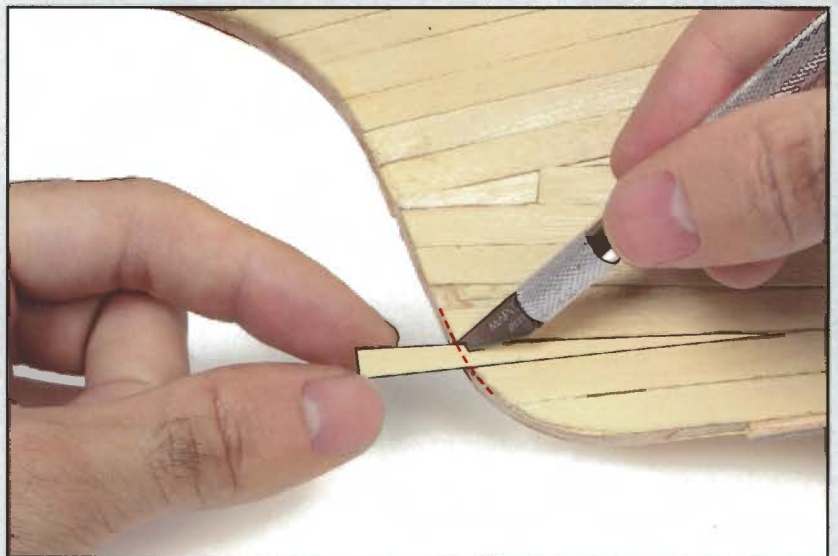

52 H

Réalisez et collez ces pièces pour colmater tous les espaces montrés sur la photo.



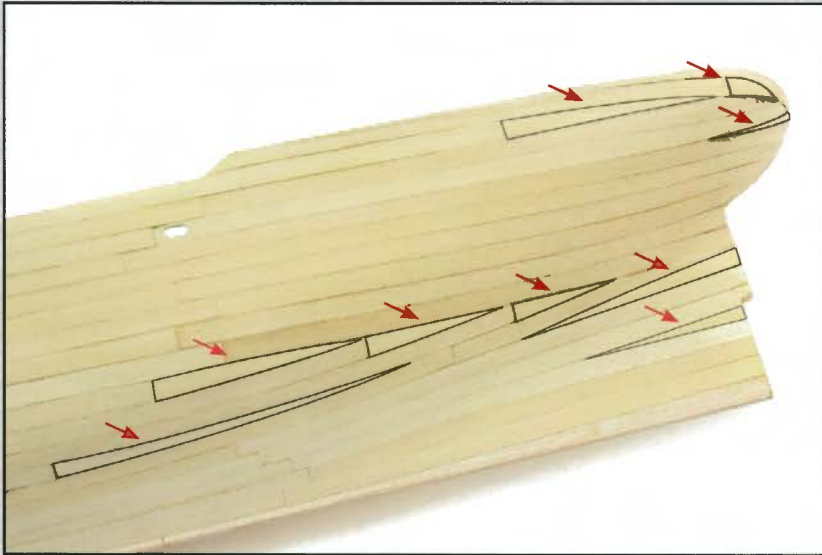

52 I

À la poupe de votre bateau, effectuez les mêmes opérations pour combler les espaces.

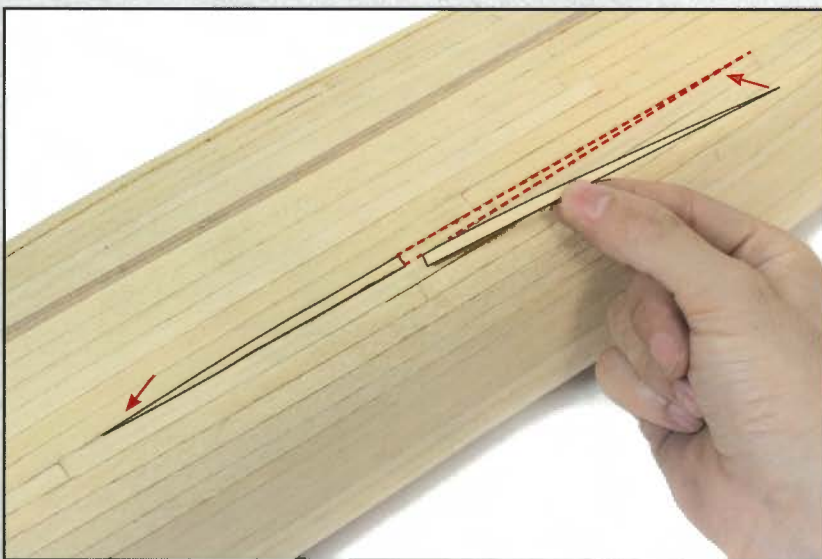

52 J

Quand l'espace à combler est important, vous pouvez réaliser un coin en deux ou trois morceaux qui seront plus faciles à mettre en place.

Faites les mêmes opérations pour combler les espaces situés de l'autre côté de la coque.



Voici comment se présentera l'ensemble des pièces une fois cette phase de montage terminée.

Mettez de côté les matériaux en excédent pour une utilisation ultérieure.

PIÈCES FOURNIES

- 1. Flasques de dévidoir de câbles
- 2. Colonnets
- 3. Ridoirs
- 4. Bittes double

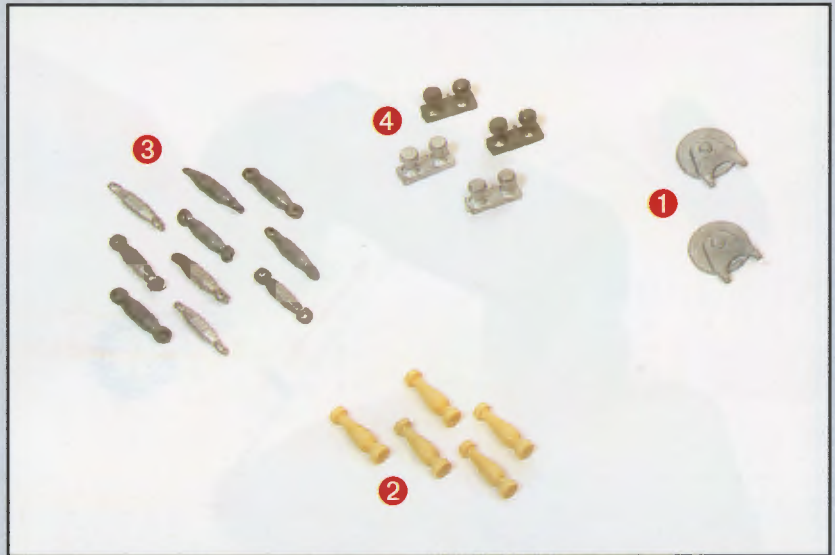

53 A

Récupérez les bouées couronnes du fascicule précédent.

Poncez-les, tout comme les flasques de dévidoir (pièces 1).

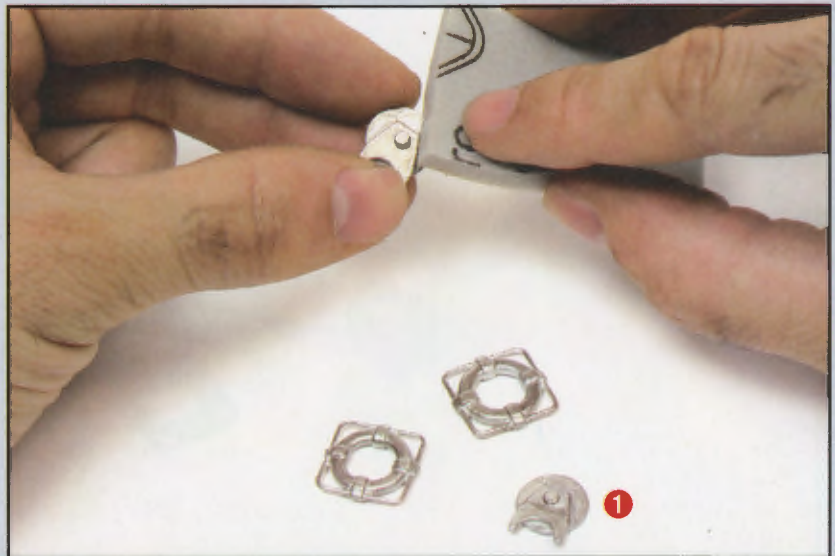

53 B

Prenez une tige de \varnothing 3 mm restant des montages précédents et coupez un morceau de 12 mm de long.

Appliquez de la colle et collez la tige dans le trou de la flasque de dévidoir.

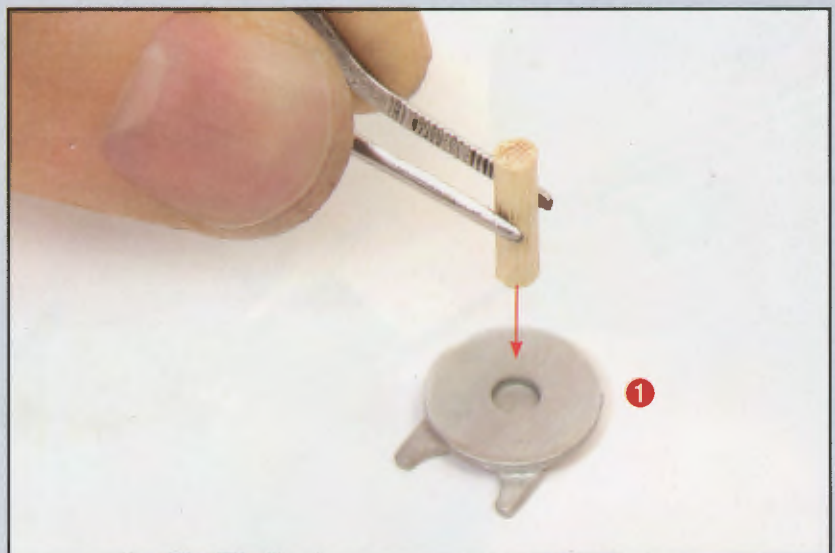

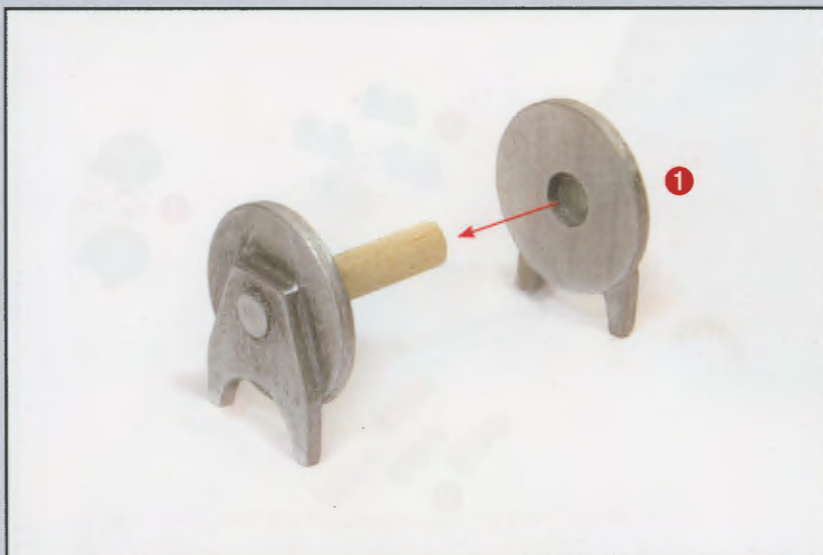

53 C

Collez l'autre flasque de dévidoir à l'extrémité libre de la tige.

Les deux flasques doivent être bien parallèles entre elles.



53 D

Appliquez une sous-couche au dévidoir obtenu et sur les deux bouées couronnes.



53 E

Appliquez ensuite de la peinture blanche sur le dévidoir comme celle utilisée précédemment.

Mettez les pièces de côté en attendant leur séchage.

53 F

Prenez la bobine de fil fournie avec le n° 40. Bloquez le fil avec un objet lourd posé dessus puis tendez-le avec la main.

Pour éliminer les barbes de fil, avec un pinceau appliquez dessus de la colle blanche diluée avec de l'eau.

Puis lissez le fil en le pinçant et en le faisant glisser entre deux doigts ; il aura ainsi un aspect plus uniforme.

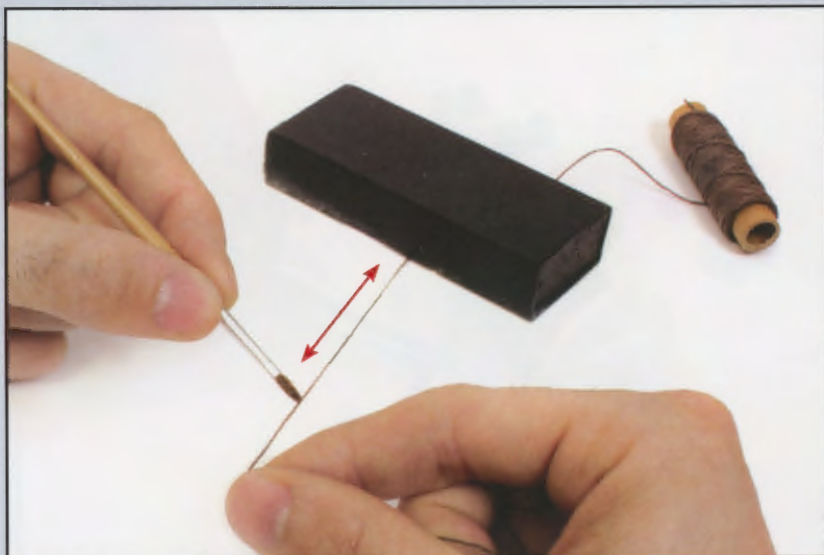

53 G

Avec de la colle à prise rapide, collez l'extrémité du fil sur l'axe du dévidoir.

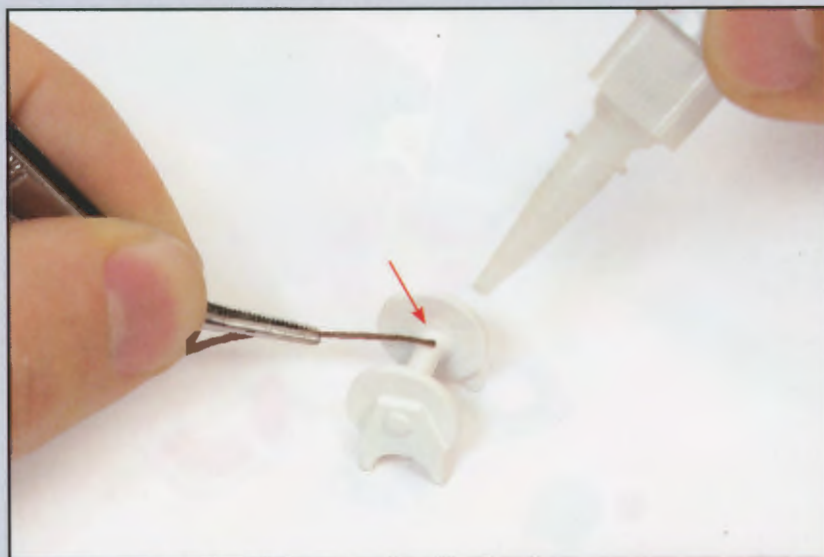

53 H

Enroulez le fil sur l'axe du dévidoir en partant d'une des flasques et en allant vers l'autre.

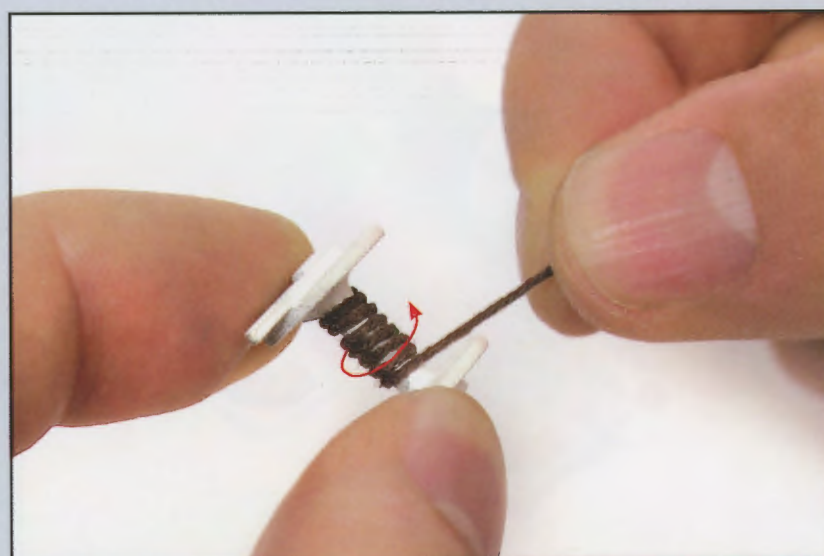



53 I

Quand le dévidoir est presque plein (comme sur la photo), appliquez une pointe de colle et coupez le fil en excédent.

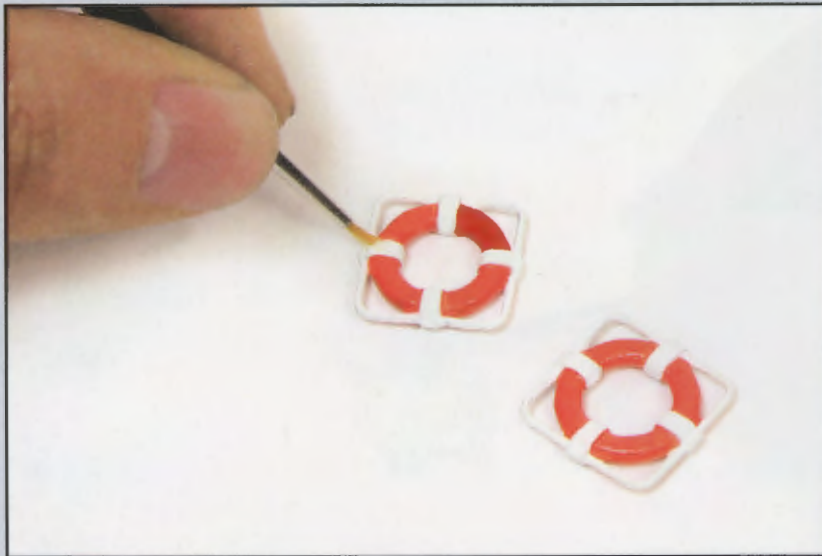

53 J

Peignez les bouées couronnes en rouge et mettez-les de côté.

Utilisez un pinceau fin pour peindre en blanc les fixations des bouées.



Voici l'aspect des pièces une fois cette phase de montage terminée.

Mettez de côté les matériaux en excédent pour une utilisation ultérieure.

PIÈCES FOURNIES

1. Capots de claire-voies
2. Baguette d'ayous de 2 x 5 x 300 mm
3. Caps-de-mouton
4. Rivets
5. Colonnets

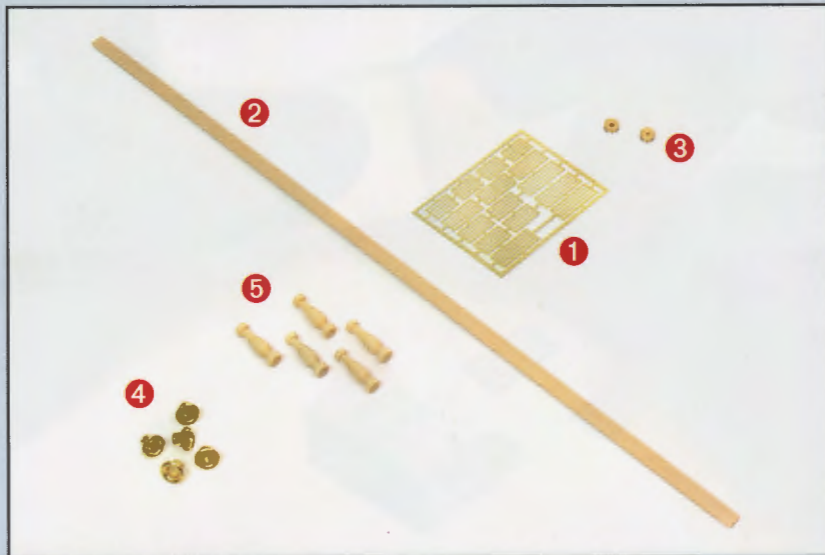

54 A

Récupérez une lamelle de bois de 1 x 10 mm fournie avec le n° 50 et coupez deux morceaux de 27 mm de long chacun.

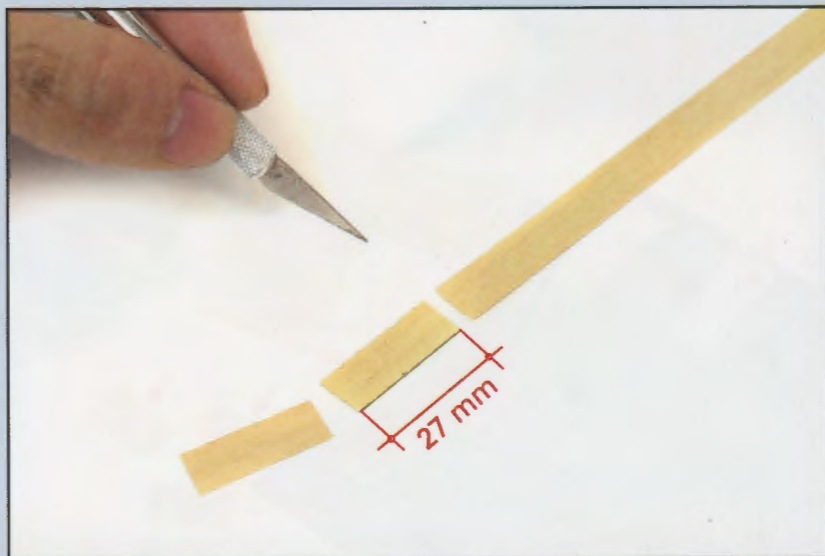

54 B

Poncez les deux morceaux de lamelle avec du papier de verre à grain fin et ôtez la sciure produite.

Puis teintez-les en couleur sapelli (marron rougeâtre).

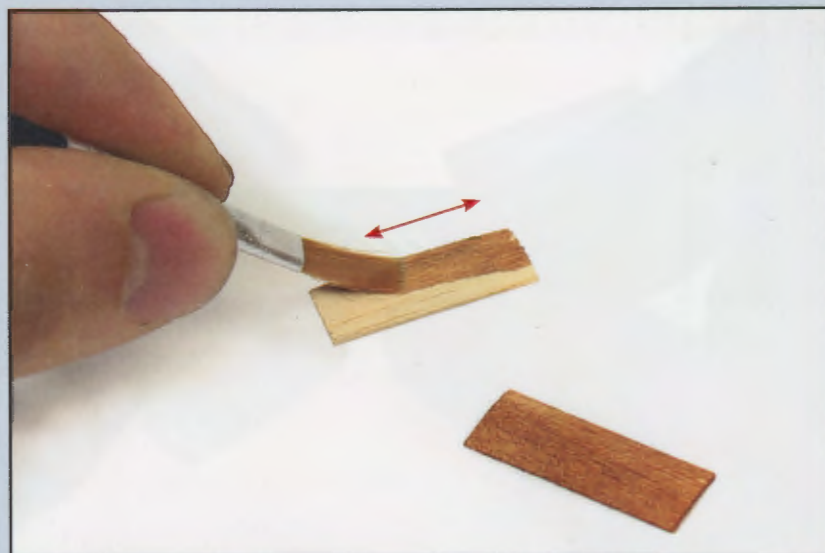

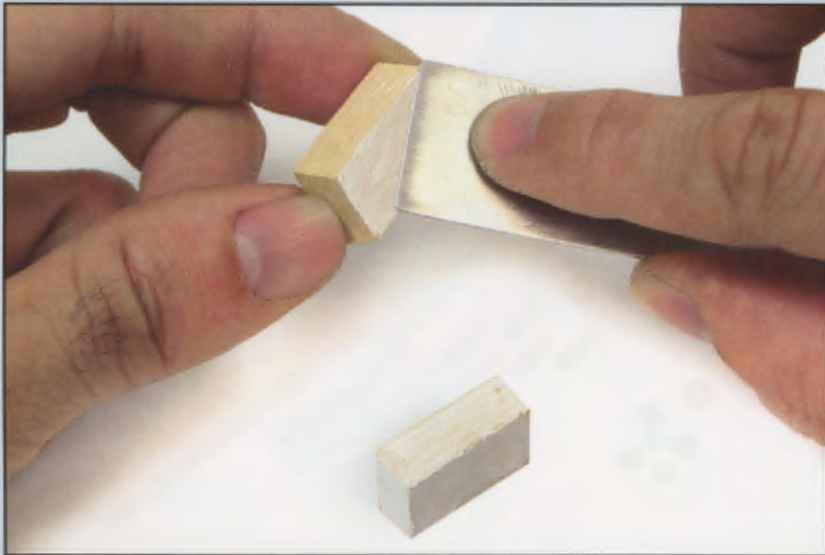

54 C

Prenez les deux claire-voies de 8 x 14 x 25 mm fournies avec le n° 45. Appliquez dessus un mastic à bois pour combler les éventuels défauts.

Quand le mastic est sec, poncez ces pièces avec du papier de verre à grain fin.

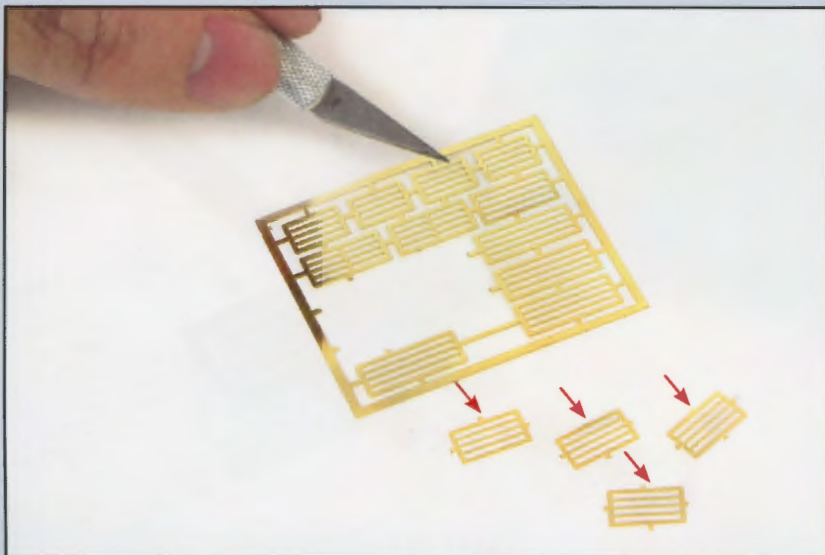

54 D

Prenez la planche des capots de claire-voies (pièce 1) et, avec un outil de coupe, extrayez les quatre pièces montrées sur la photo.

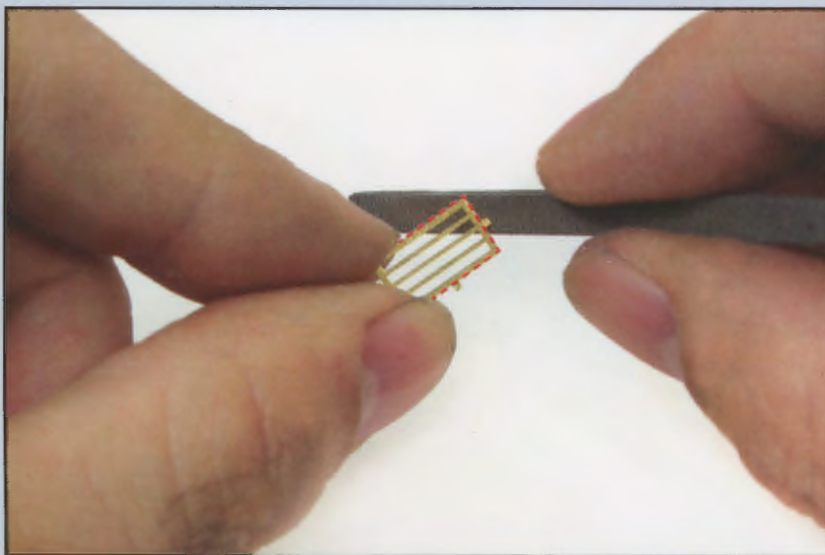

54 E

Utilisez une petite lime ou une lime à ongle retournée pour éliminer les imperfections laissées par les liaisons entre les pièces.

54 F

Appliquez une sous-couche sur les quatre capots et les deux claire-voies.

Vous pouvez l'appliquer au pinceau, à la bombe ou à l'aérographe.

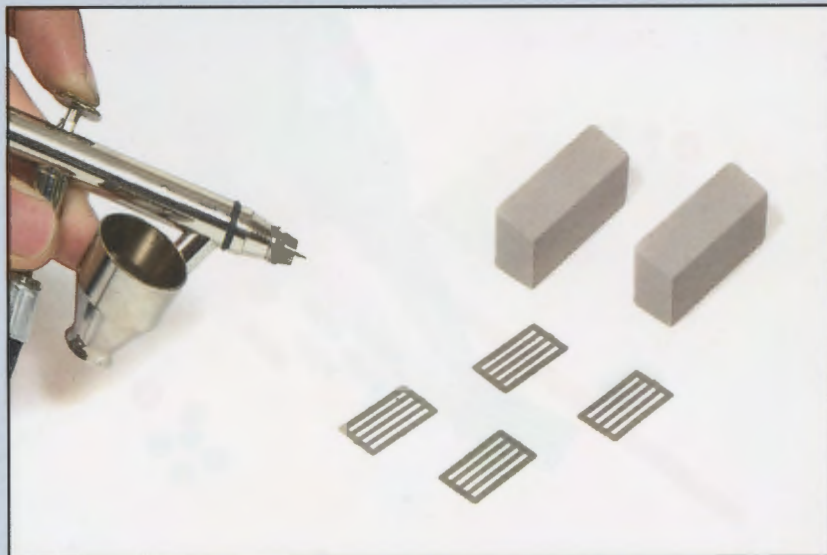

54 G

Peignez ensuite les six pièces avec la même peinture blanche que celle utilisée pour le roof central (montage n° 15).

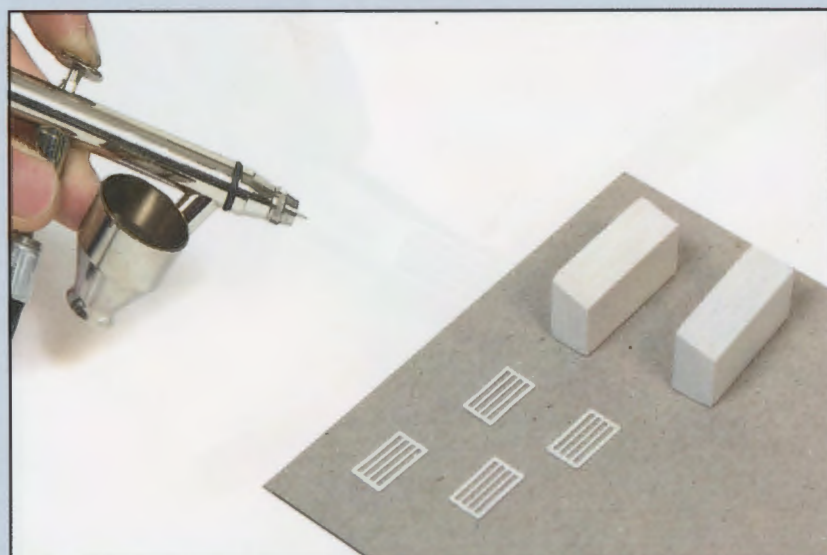

54 H

Appliquez de la colle à prise rapide et collez les lamelles teintes sur les claire-voies.

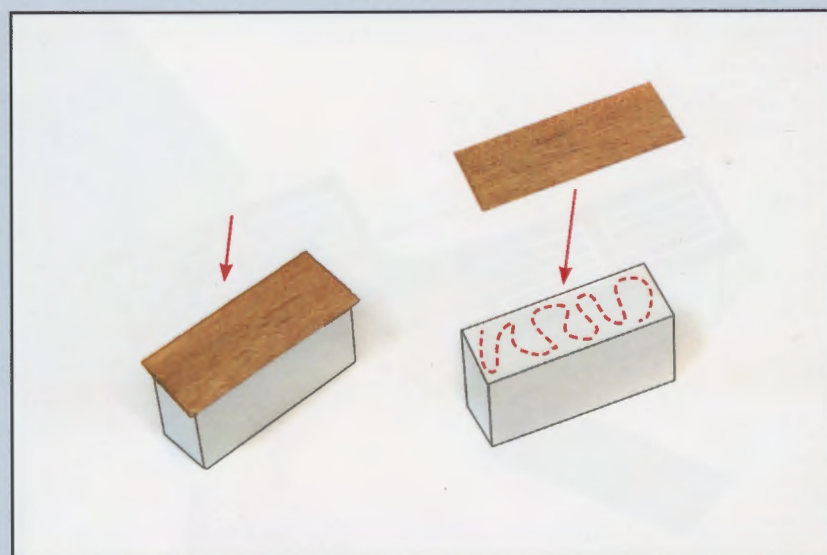



54 I

Avec une spatule très fine ou un cure-dent en bois, appliquez de la colle sur l'un des capots de claire-voies.

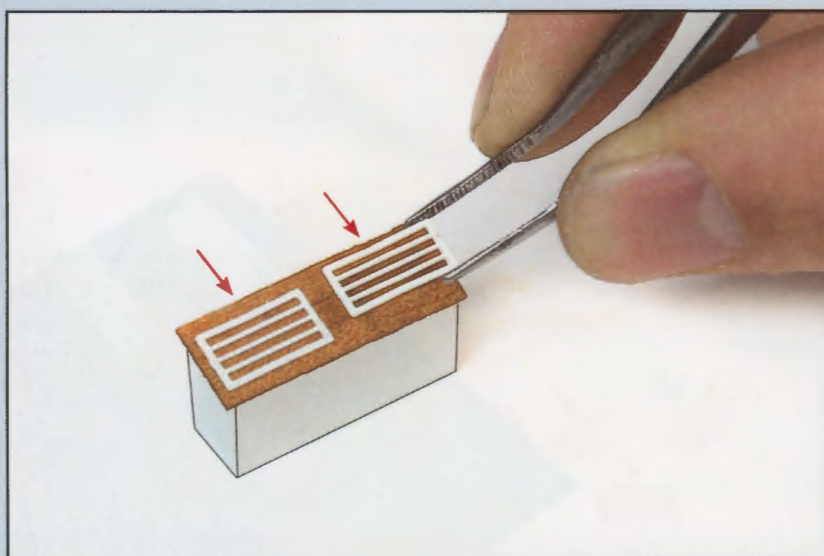

54 J

Collez les capots sur les lamelles du dessus des claire-voies, répartis et centrés comme le montre la photo.

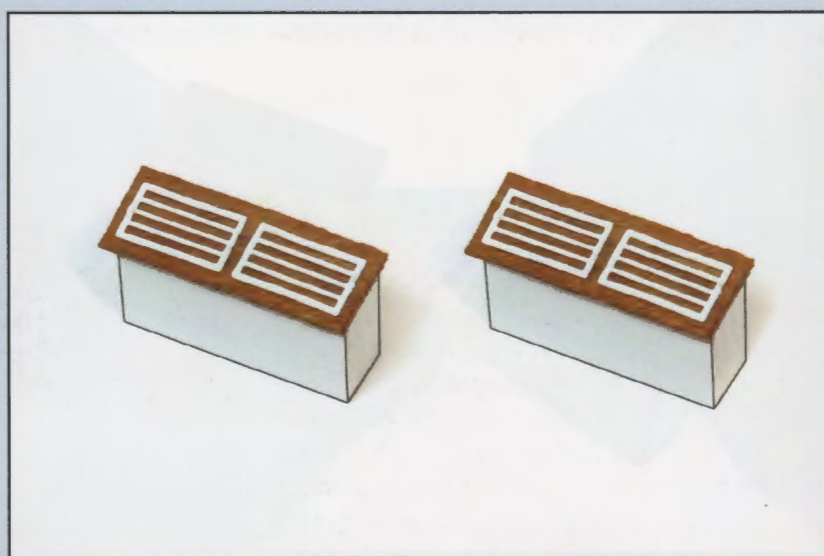

Voici l'aspect des pièces une fois cette phase de montage terminée.

Mettez de côté les matériaux en excédent pour une utilisation ultérieure.

PIÈCES FOURNIES

1. Cabestan
2. Ridoirs
3. Anneaux
4. Colonnnettes

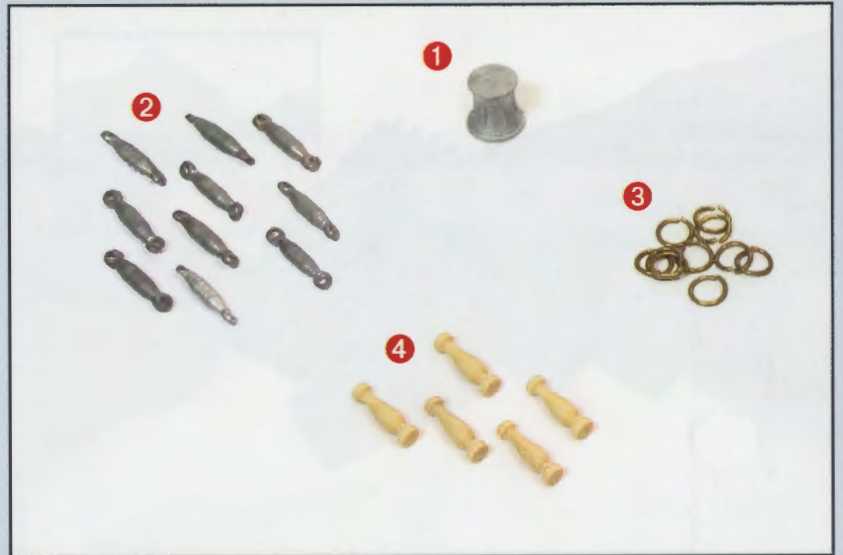

55 A

Récupérez les caillebotis fournis avec le n° 44. Puis observez les étapes suivantes pour vérifier comment s'assemblent les pièces entre elles.

Séparez les éléments puis teintez-les dans une teinte marron rougeâtre (ton sapelli).

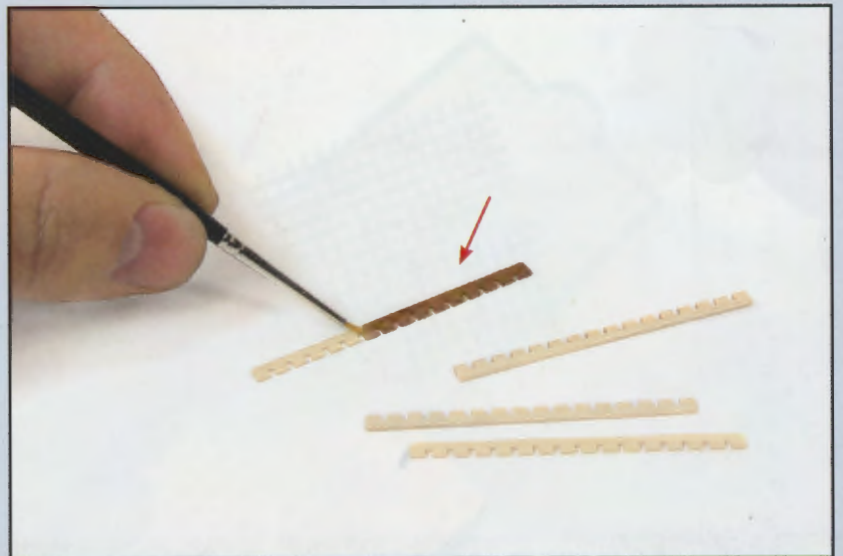

55 B

Quand elles sont sèches, assemblez les pièces les unes dans les autres, comme le montre la photo mais ne les collez pas.

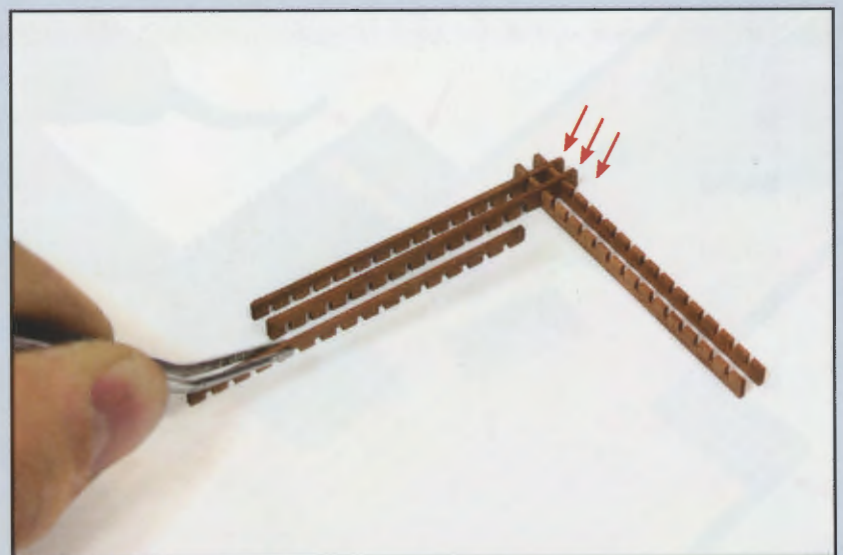

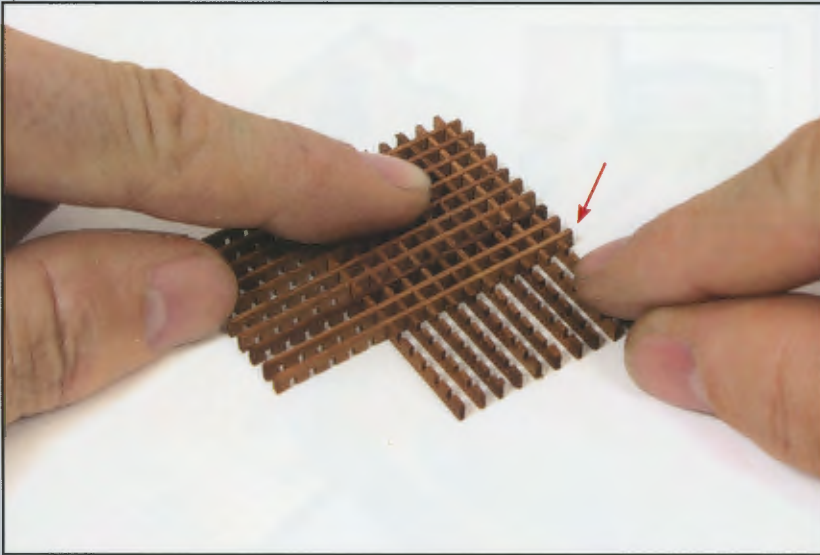

55 C

Continuez l'assemblage des pièces jusqu'à obtenir une grille carrée.

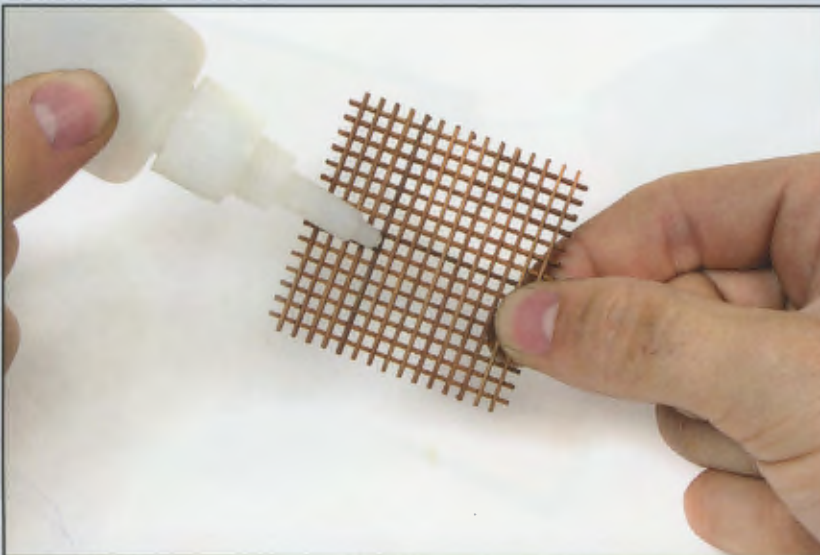

55 D

Appuyez bien sur les pièces pour qu'elles s'encastrent correctement. Appliquez ensuite de la colle à prise rapide sur leurs points de jonction.

Pour réaliser cette opération d'encollage utilisez une épingle ou un cure-dent effilé pour éviter d'appliquer trop de colle.

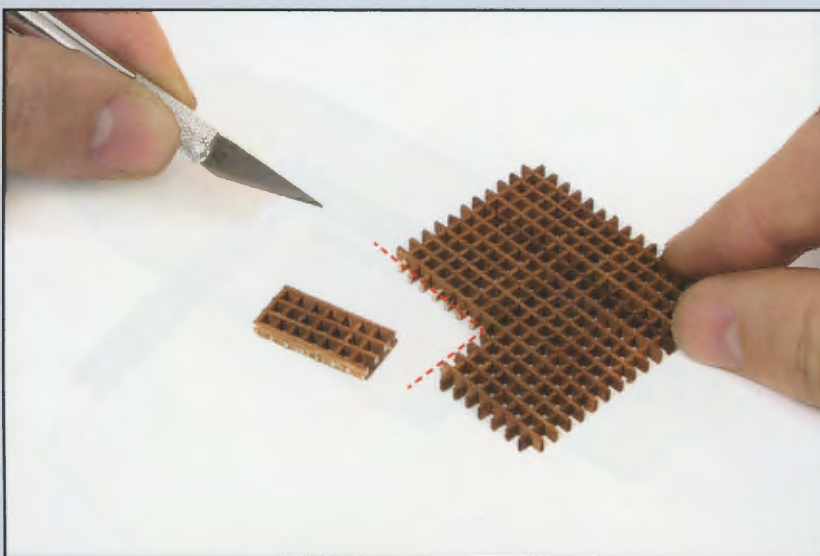

55 E

Utilisez un outil de découpe pour couper deux pièces égales comme celles montrées à l'étape F.

Pour déterminer leurs dimensions, comptez le nombre de trous (7 x 3).

55F

Avec une cale à poncer, égalisez les côtés des deux pièces.

Teintez de nouveau les parties des pièces où la couleur a été éliminée par le ponçage.

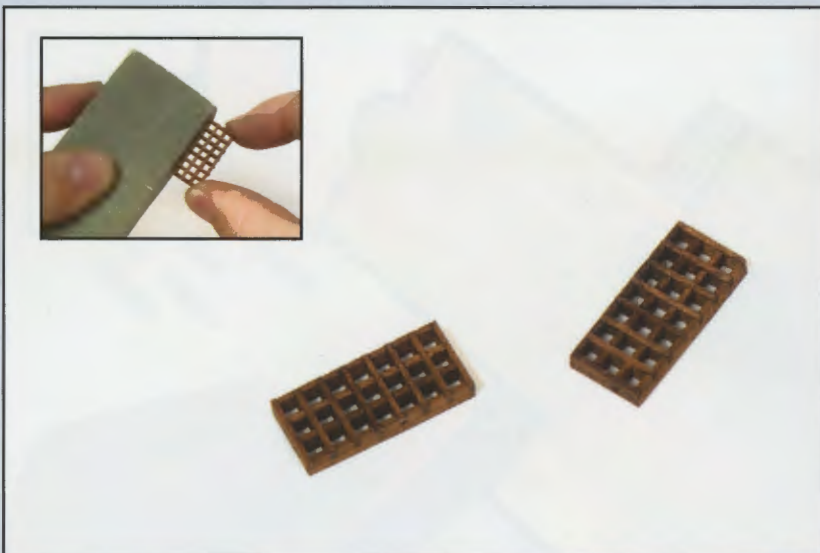

55 G

Appliquez de la colle à prise rapide et collez les deux grilles dans les zones du pont d'embarcations montrées sur la photo, au ras de la partie supérieure du pont.

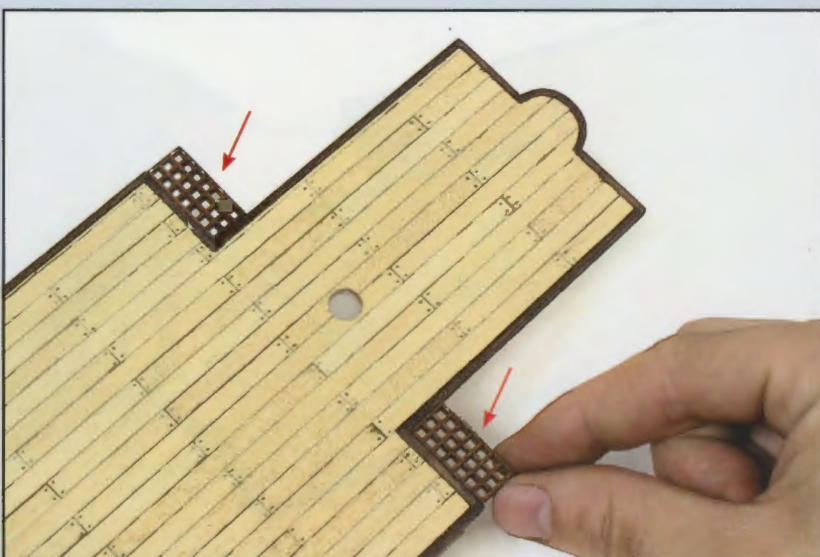

55H

Coupez deux morceaux dans une baguette d'ayous de 2 x 4 x 25 mm fournie au n° 27.

Collez ces deux morceaux contre les grilles.

Pour compléter le recouvrement des côtés des grilles, coupez à la bonne dimension deux morceaux de la baguette d'ayous de 1 x 4 restants du montage n° 27.

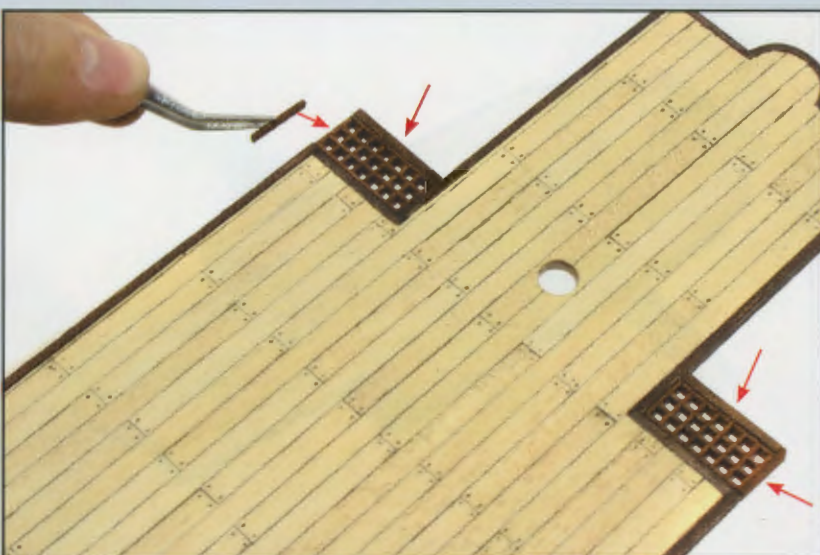

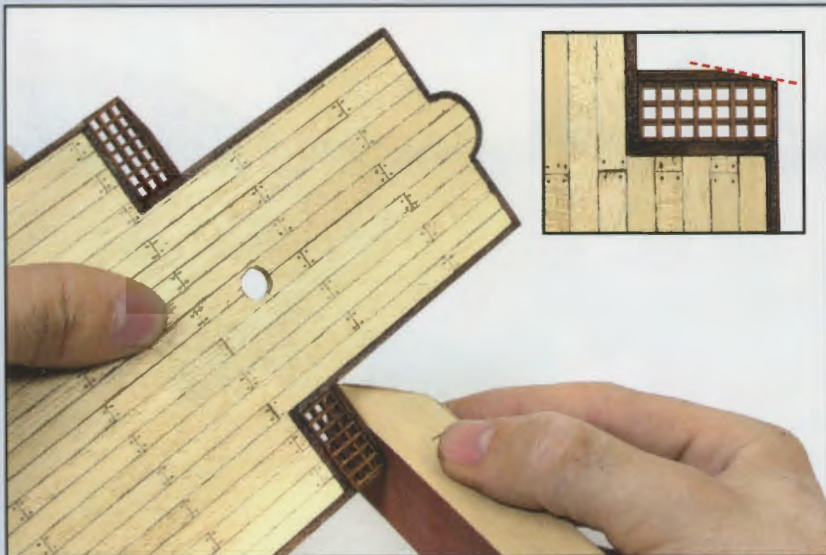

55 I

Avec une cale à poncer ou une lime plate, réalisez un biseautage sur les morceaux de baguette de 1 x 4 mm collés à l'étape H.

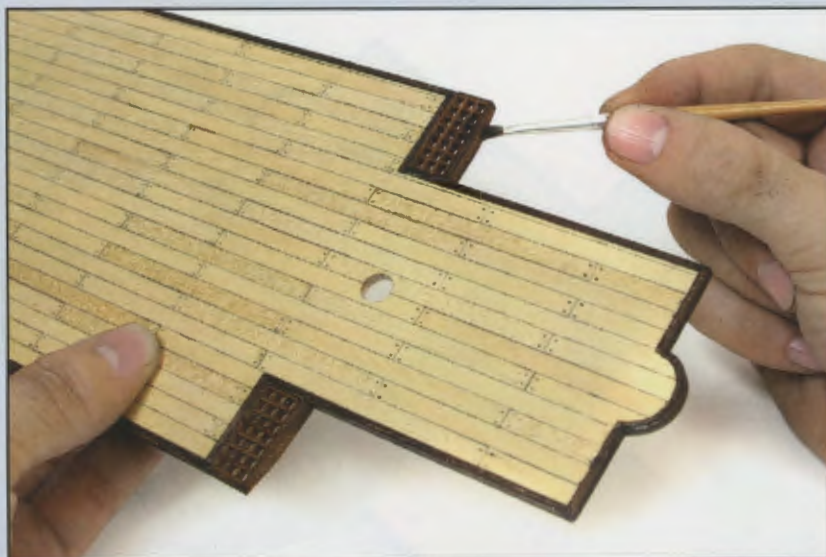

55 J

Reprenez la couleur marron rougeâtre (ton sapelli) des parties des baguettes ou des grilles où elle a été éliminée par le ponçage.

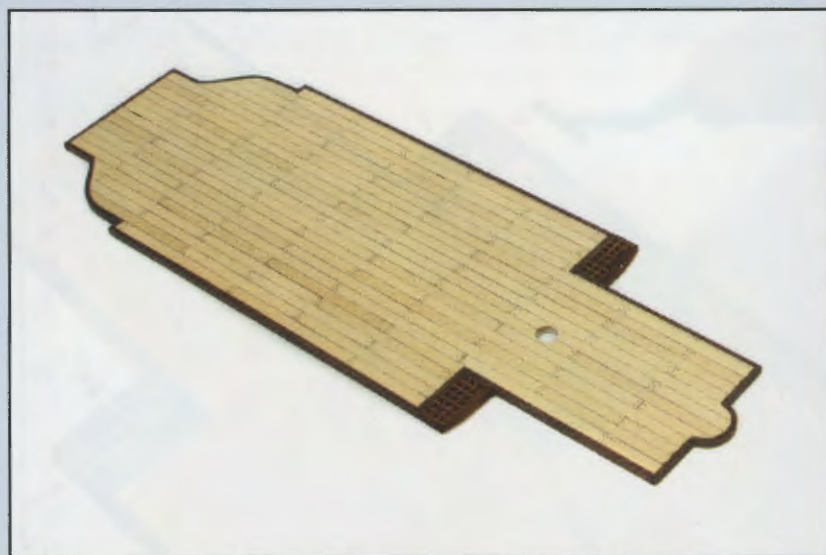

Voici l'aspect des pièces une fois cette phase de montage terminée.

Conservez les matériaux en excédent pour une utilisation ultérieure.

PIÈCES FOURNIES

1. Mains courantes et passerelle
2. Baguettes d'ayous de 2 x 5 x 300 mm
3. Anneaux
4. Claire-voie de 12 x 28 x 35 mm
5. Baguette d'ayous de 4 x 4 x 300 mm

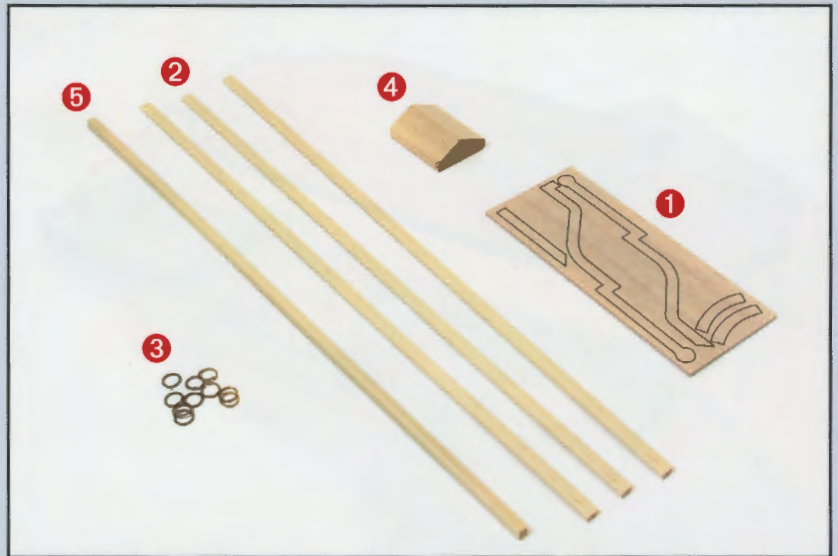

56 A

Prenez le pont des embarcations et peignez le dessous de la même couleur blanche que celle utilisée pour le roof central.

Mettez la pièce de côté en attendant le séchage.

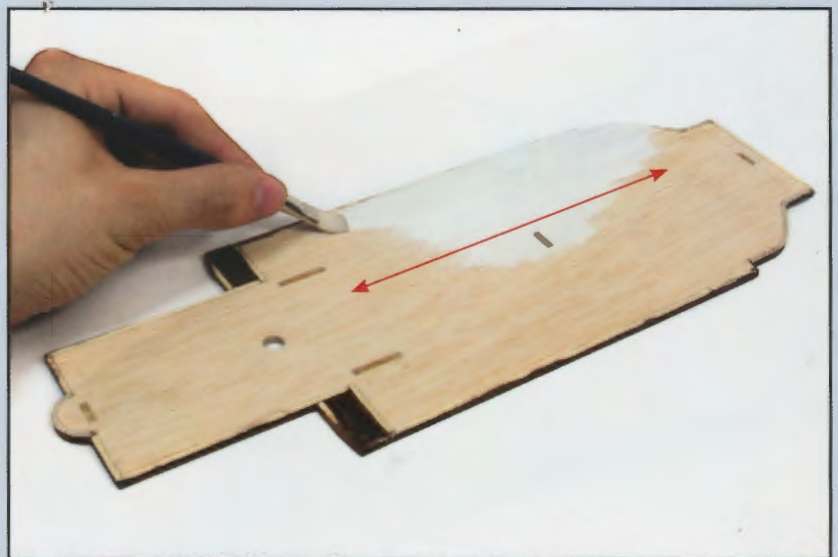

56 B

Récupérez le roof central et vérifiez que le pont des embarcations s'encastre correctement sur celui-ci. Ajustez les tenons pour qu'ils s'encastrent parfaitement.

Appliquez ensuite sur les parties du pont et du roof qui seront en contact de la colle à prise rapide.

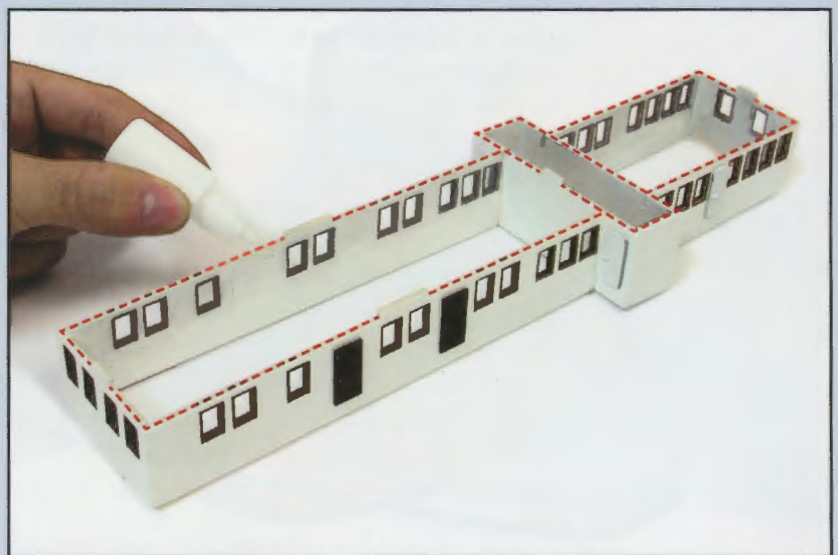

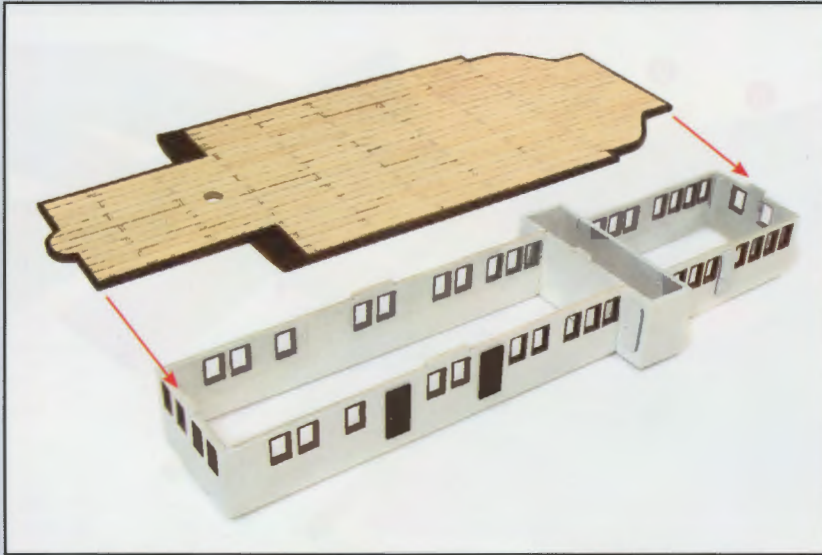

56 C

Mettez en place le pont des embarcations sur le roof central et exercez une pression pour que les deux pièces adhèrent bien entre elles.

Immobilisez-les durant la prise de la colle.

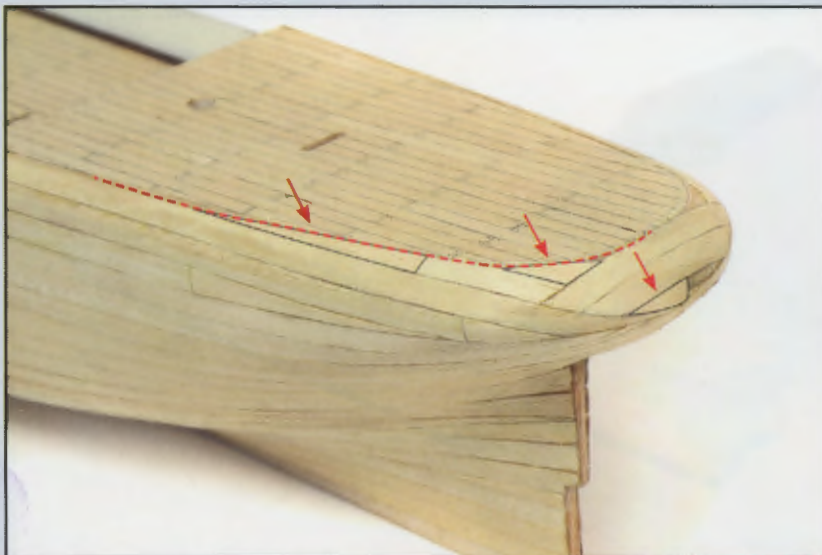

56 D

Prenez la coque du bateau pour continuer la mise en place du bordage.

Coupez à la bonne dimension des morceaux de baguette de 0,6 x 7 mm et mettez-les en place dans les parties de la poupe montrées sur la photo.



56 E

Découpez à la bonne dimension une pièce s'adaptant à la base de l'étambot. Collez-la et faites-la adhérer en exerçant une pression avec le manche en bois d'un outil.

Sur le même principe, comblez les autres emplacements creux qui peuvent apparaître dans la coque.

56 F

Avec une cale à poncer à grain fin, poncez maintenant toute la surface de la coque. Attention à ne pas endommager le bordé qui est très fin.

Ce ponçage léger permet de préparer les surfaces pour y appliquer ensuite un mastic de finition.

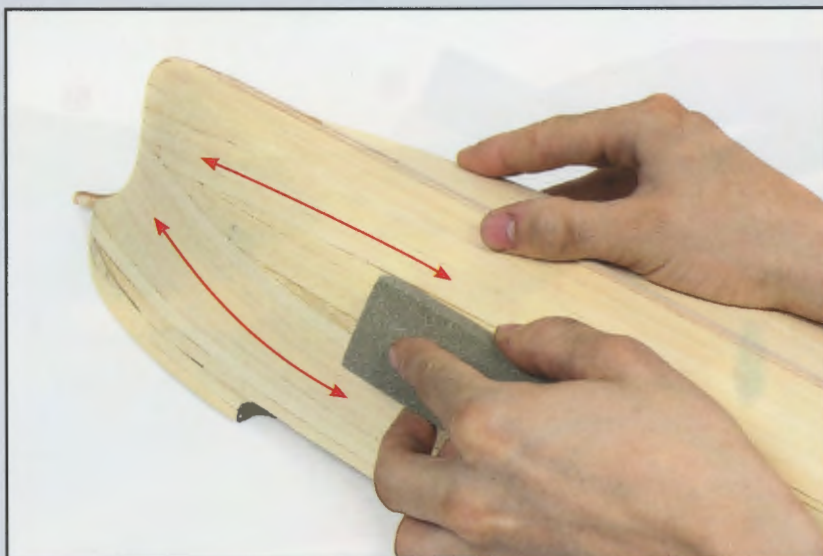

56 G

À la proue, au pont gaillard avant, vous devez conserver une hauteur d'environ 12 mm.

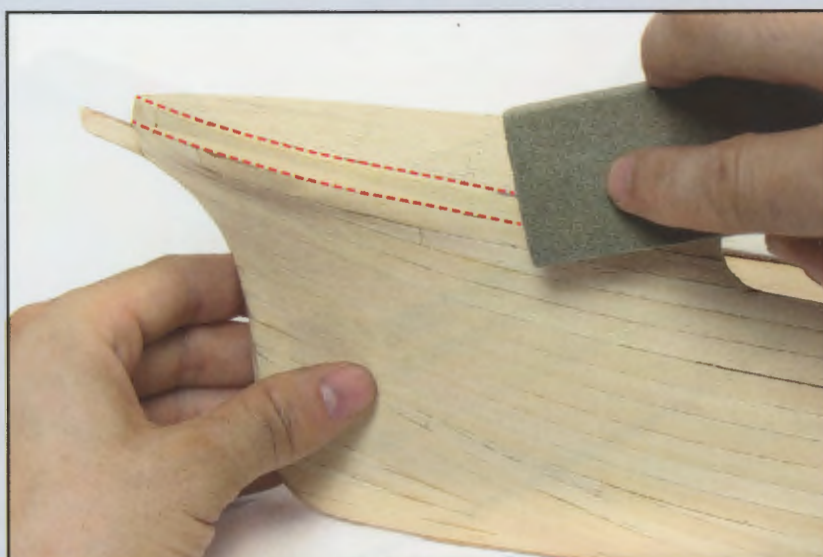

56 H

Utilisez une lime à grain moyen pour ajuster l'épaisseur du bordé à la fausse quille.

Il ne doit y avoir ni dénivelé, ni décrochage dans les zones de liaison entre le bordé et la fausse quille.

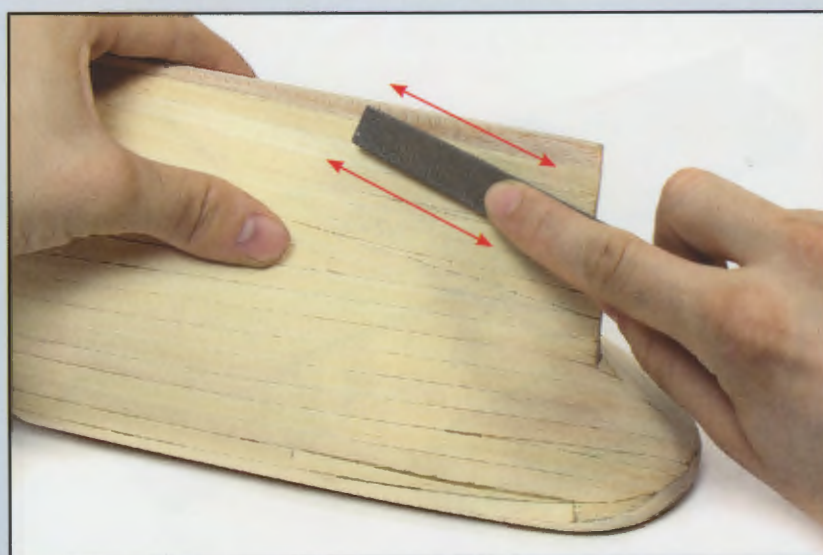

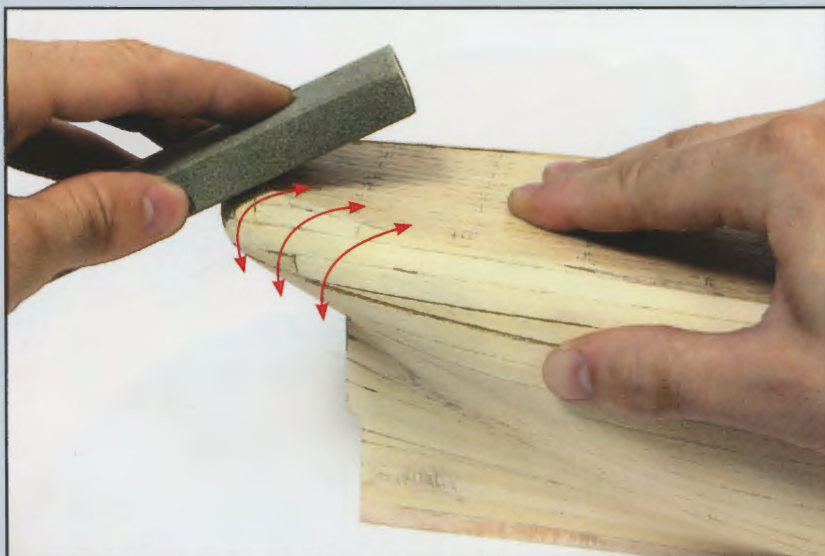

56 I

Adoucissez aussi le bordage dans la zone de la dunette. Il ne doit pas y avoir de décrochement entre le bordé et le pont.

Faites attention à ne pas endommager le pont.

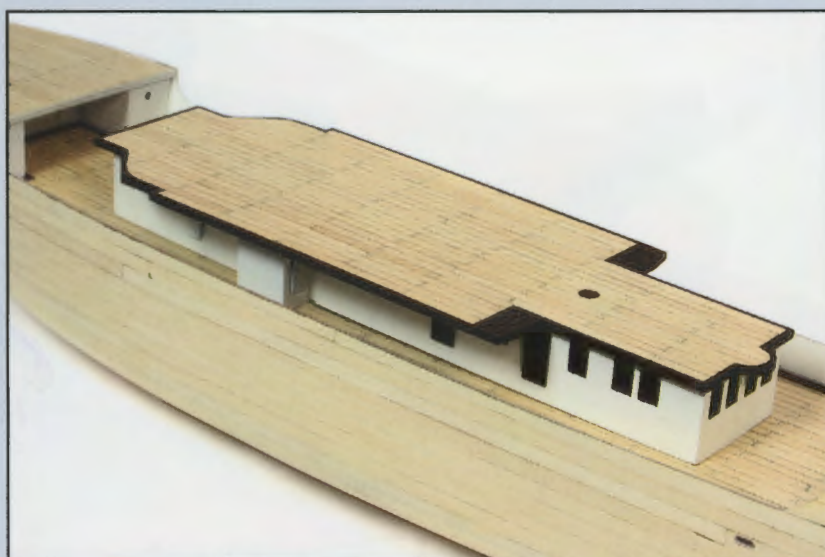

56 J

Ensuite, avec un pinceau sec, éliminez la poussière laissée par le ponçage.

Vérifiez que le roof central s'adapte bien au pont principal mais vous ne devez pas encore le coller.

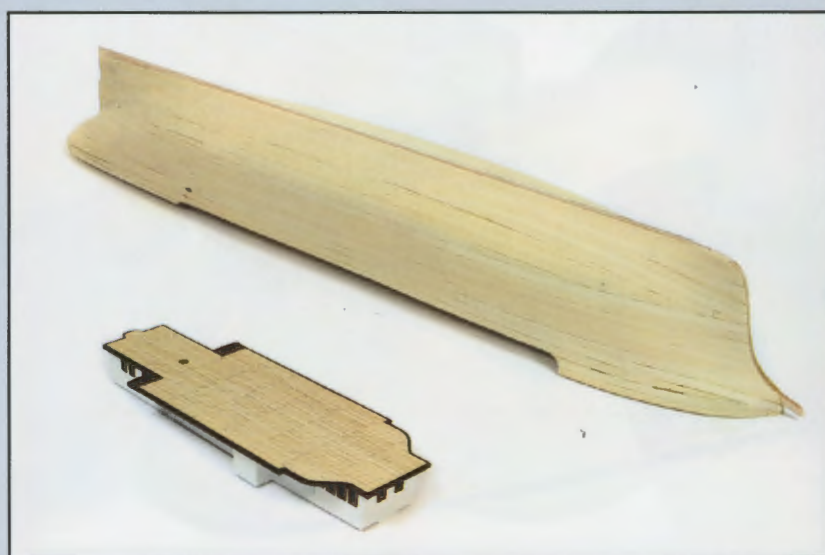

Voici l'aspect des pièces une fois cette phase de montage terminée.

Mettez de côté les matériaux en excédent pour une utilisation ultérieure.

PIÈCES FOURNIES

1. Ridoirs
2. Colonnets
3. Anneaux
4. Claire-voie de 10 x 25 x 35 mm

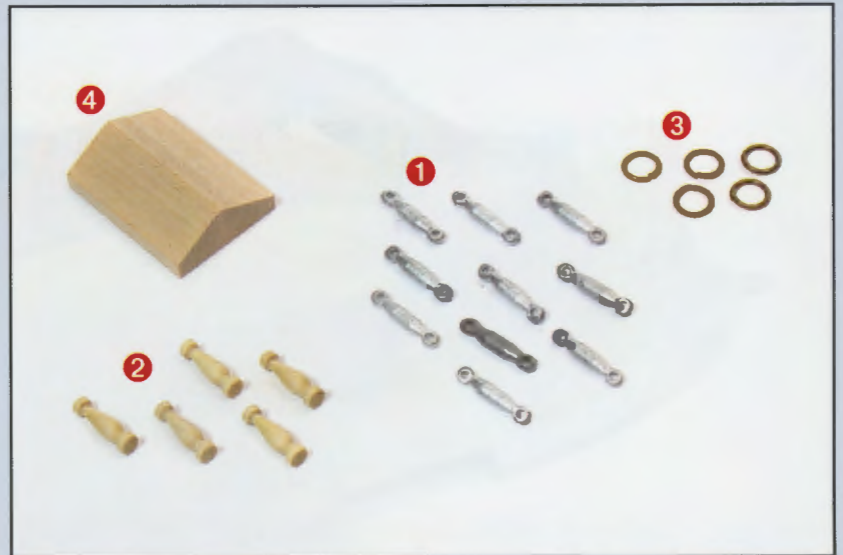

57 A

Avec une spatule, appliquez une couche fine et homogène d'un enduit de finition à l'eau sur toute la surface de la coque, afin de combler totalement les jointures entre les baguettes de bordage et les liaisons entre les pièces à l'étambot.

Veillez à ne pas déborder sur les ponts et à ne pas occulter les orifices normaux des murailles.



57 B

Effectuez cette opération sur toute la surface de la coque, de la proue à la poupe.

Ensuite mettez-la de côté en attente de séchage de l'enduit.



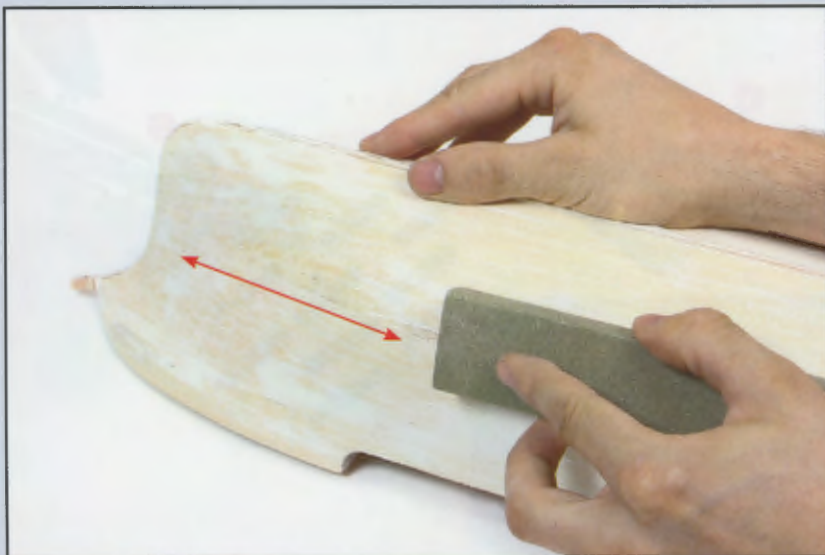

57 C

Avec une cale à poncer ou du papier de verre à grain fin, poncez toute la coque. Vous devez obtenir une surface lisse et douce au toucher sans dénivelés ni marques.

Cette opération de masticage et de polissage peut être répétée autant de fois que nécessaire jusqu'à obtenir une finition parfaite.

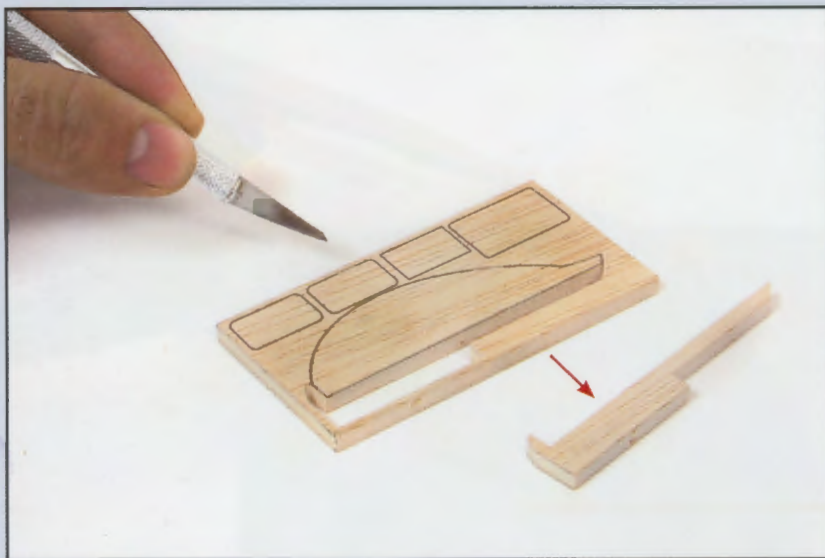

57 D

Récupérez maintenant la planchette de gouvernail et d'étambot fournie avec le n° 37. Avec un outil de coupe, détachez l'étambot puis poncez-le avec du papier de verre à grain fin.



57 E

Présentez l'étambot à la poupe du navire comme sur la photo. Faites les ajustements nécessaires pour qu'il s'adapte parfaitement, puis collez-le définitivement.

Vérifiez qu'à la poupe, il y a bien les plans indiqués sur la photo suivante. Si ce n'est pas le cas, faites par ponçage les ajustements nécessaires.

57 F

Voyez ici comment doivent se présenter les plans réalisés à la poupe du navire.

Si nécessaire, remettez de l'enduit et poncez à nouveau jusqu'à obtenir le profil montré sur la photo.

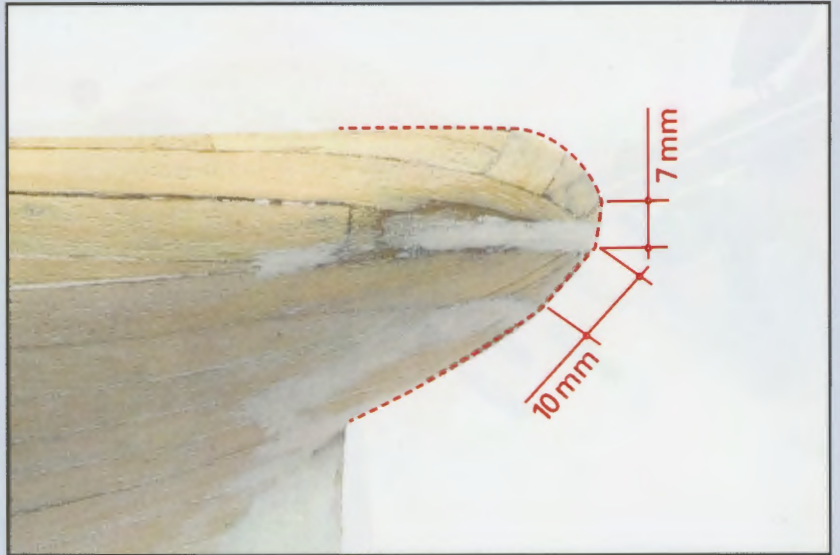

57 G

Récupérez le cabestan fourni avec le n° 55 et poncez-le avec une éponge à récurer à grain très très fin.

Nettoyez ensuite la pièce avec de l'alcool ou du dissolvant.

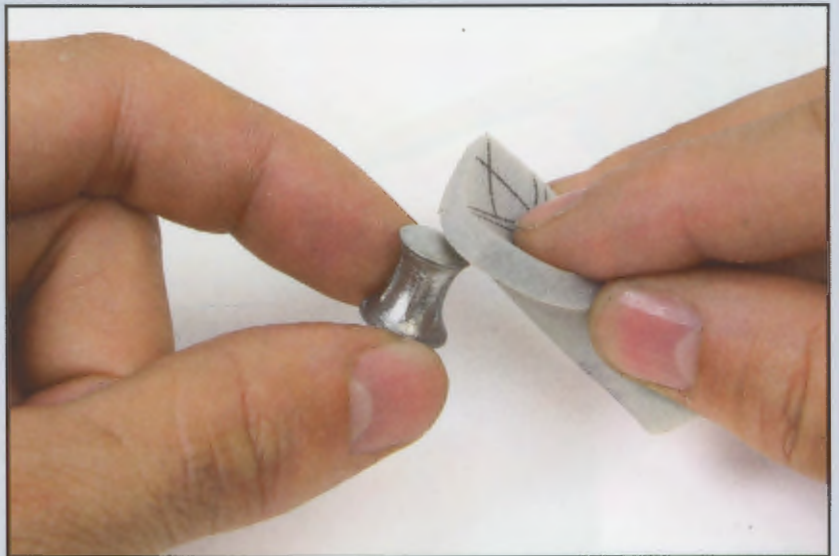

57 H

Appliquez une couche d'enduit pour métal sur toute la surface de la pièce.

Ce produit peut être appliqué au pinceau, à la bombe ou à l'aérographe.





57 I

Peignez ensuite la pièce de la même couleur blanche que celle utilisée pour les toits du bateau.

Mettez-le de côté en attente de séchage.

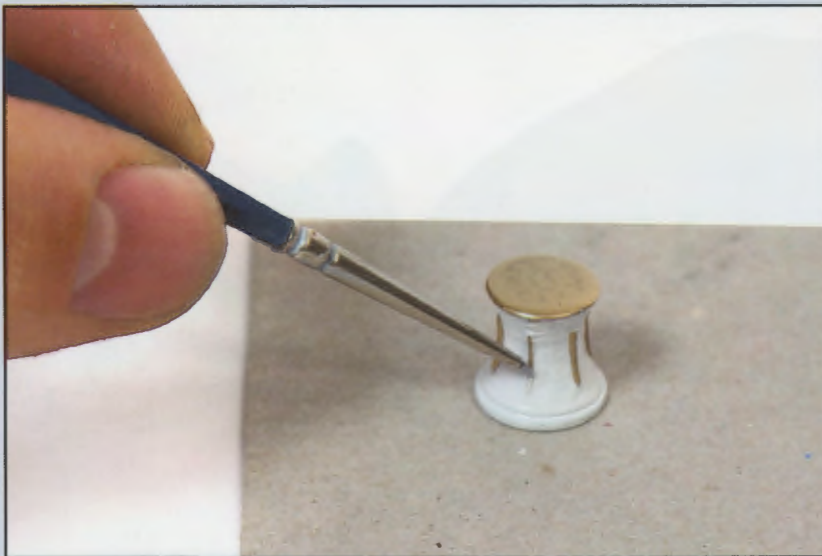

57 J

Utilisez un pinceau très fin pour peindre les reliefs des taquets de cabestan et sa partie supérieure en couleur or.



Voici l'aspect des pièces une fois cette phase de montage terminée.

Conservez les matériaux en excédent pour une utilisation ultérieure.

PIÈCES FOURNIES

1. Ridoirs
2. Anneaux
3. Colonnets
4. Poulies 4 mm
5. Baguette d'ayous de 2 x 2 x 300 mm

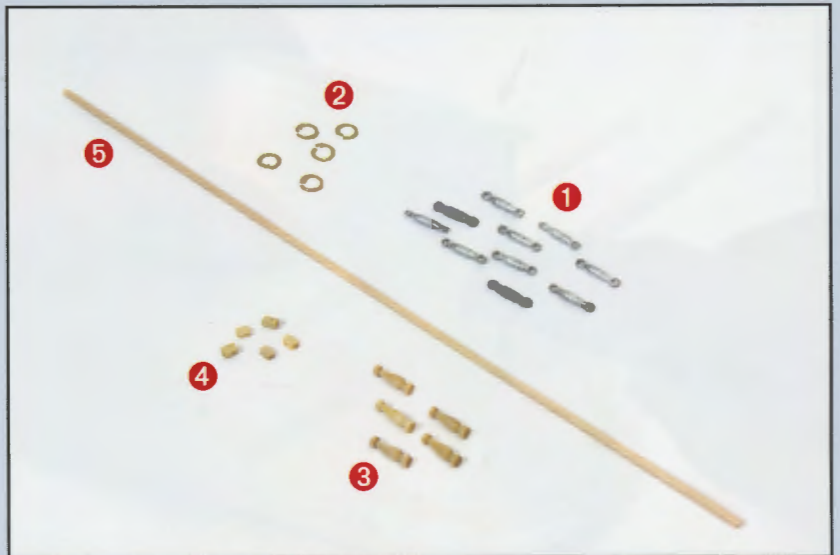

58 A

Avec une cale à poncer amenez au même niveau la fausse quille et l'extrémité inférieure de l'étambot, monté lors de la phase de montage précédente.

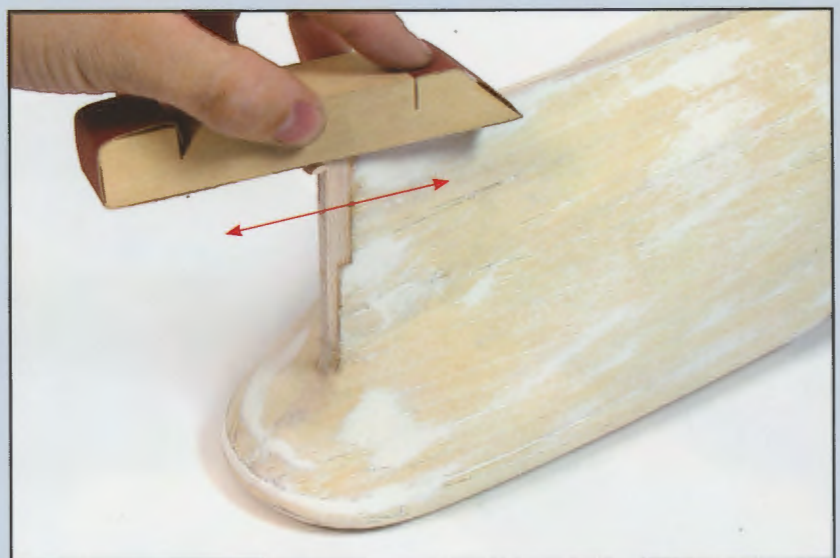

58 B

Égalisez l'épaisseur de l'étambot pour l'amener au niveau de celle de la fausse quille et du bordé de la poupe du navire.

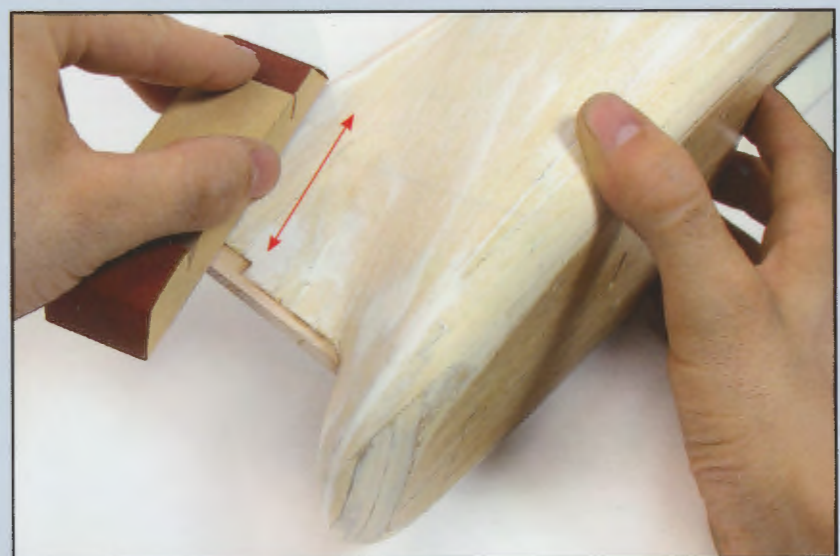



58 C

Reprenez à la pâte à bois les liaisons entre l'étambot et la coque, là où c'est nécessaire.

Quand la pâte à bois est sèche, poncez à nouveau la surface.

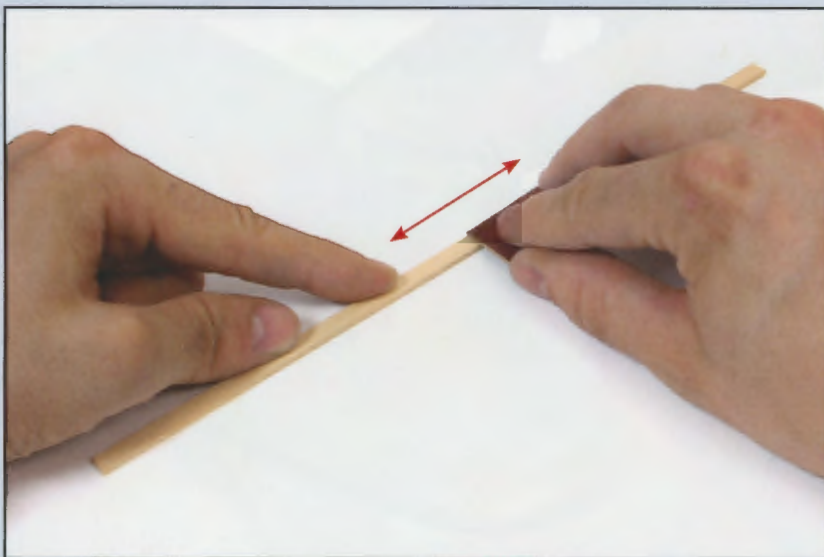

58 D

Prenez deux baguettes de 2 x 7 x 300 mm fournies pour border la coque et coupez deux morceaux de 270 mm de long chacun.

Vous les utiliserez pour réaliser les stabilisateurs de coque.

Poncez-les ensuite sur toutes leurs faces avec du papier de verre à grain fin.

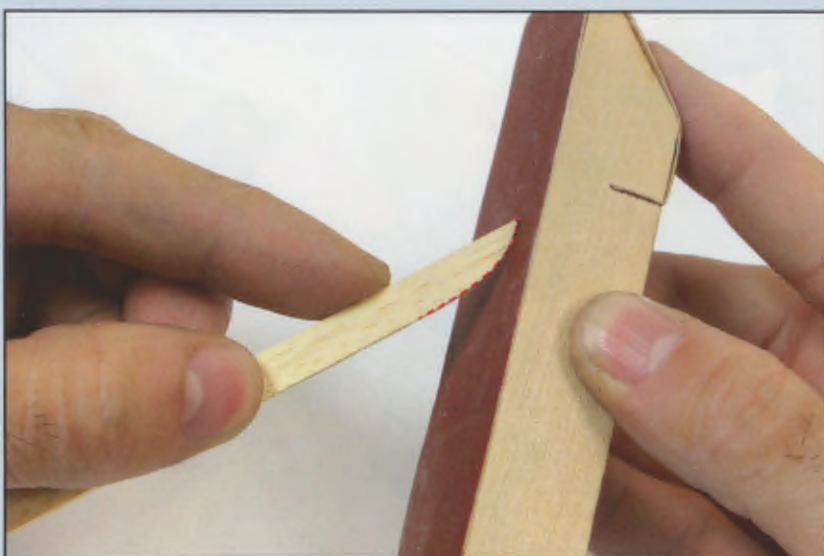

58 E

Avec une cale à poncer, arrondissez chaque extrémité des morceaux de baguette à l'un de leurs chants, comme le montre l'étape F.

58 F

Observez ici comment doivent se présenter les stabilisateurs une fois terminés.



58 G

Utilisez un bout de fil ou un mètre de couturière pour mesurer les distances indiquées sur la photo.

Les stabilisateurs sont situés, à la proue, à 70 mm en arrière de l'aplomb du gaillard d'avant pour aller vers la poupe ; l'écart latéral entre les deux stabilisateurs de chaque côté de la coque est de 80 mm.

Repérez par un léger trait de crayon ces différents points de référence.

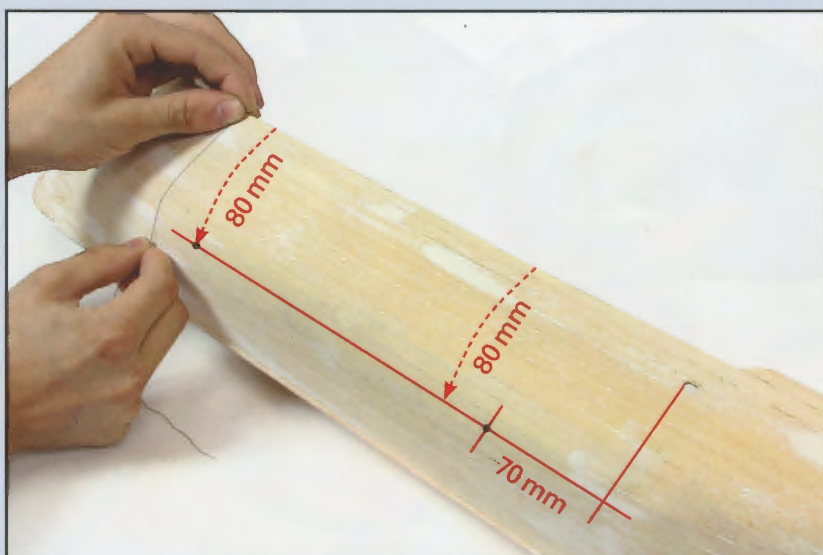

58 H

Appliquez de la colle à prise rapide et fixez un stabilisateur sur un des côtés de la coque comme sur la photo.

Immobilisez-le durant le temps de séchage.

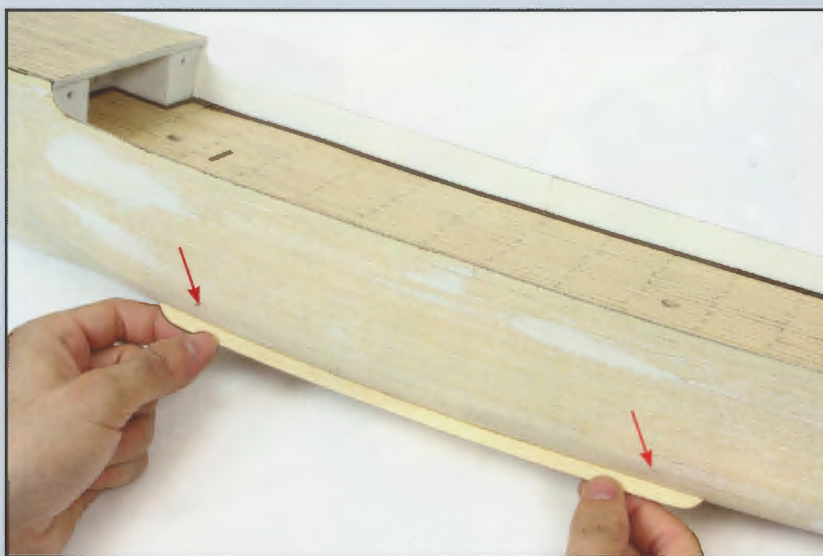

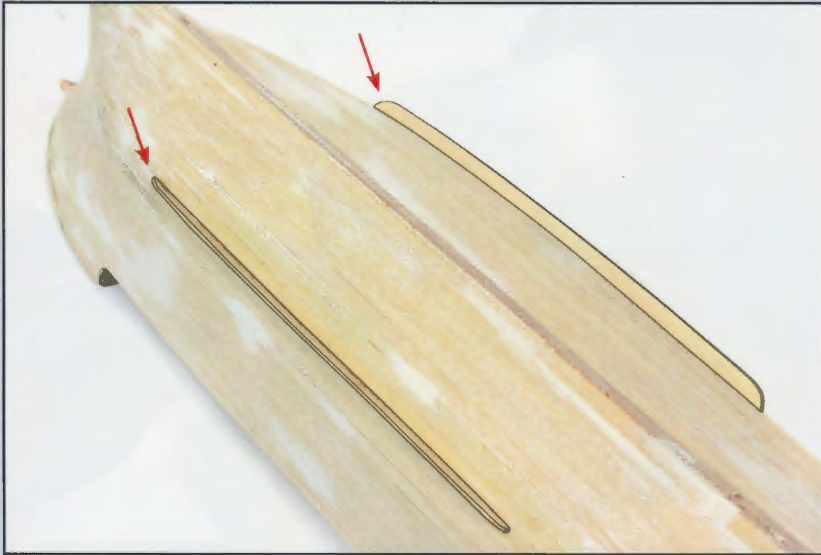

58 I

Puis effectuez les mêmes opérations pour mettre en place l'autre stabilisateur sur l'autre côté de la coque.

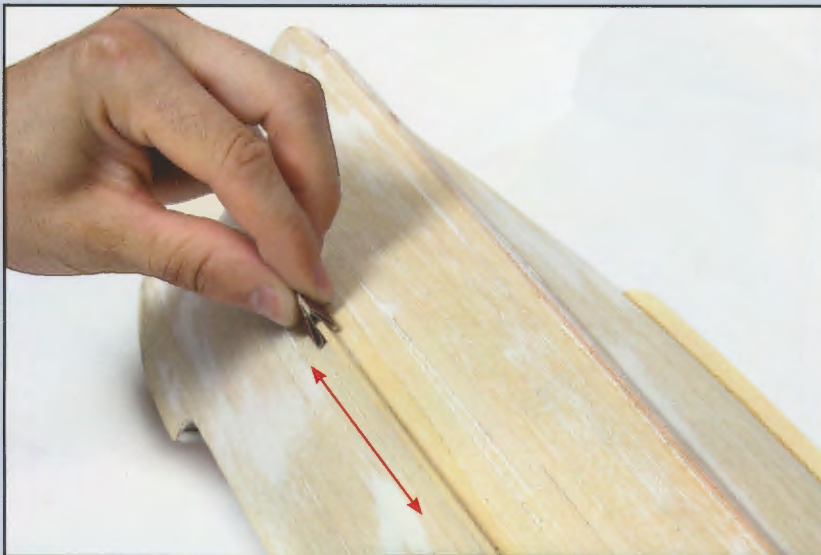

58 J

Avec du papier de verre à grain fin, effilez sur toute sa longueur le chant des stabilisateurs.



Voici l'aspect des pièces une fois cette phase de montage terminée.

Conservez les matériaux en excédent pour une utilisation ultérieure.

PIÈCES FOURNIES

1. Montants du petit dévidoir
2. Roues
3. Fil de laiton de $\varnothing 1,5 \times 100$ mm
4. Flasques de dévidoir
5. Baguette d'ayous de $3 \times 5 \times 300$ mm

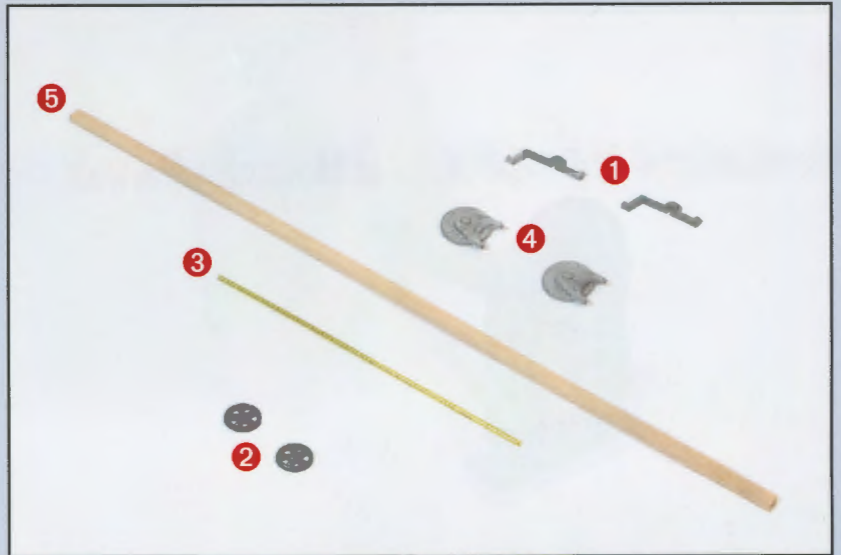

59 A

Récupérez les bittes fournies avec le n° 53 et poncez-les avec une éponge à récurer de cuisine à grain fin, ainsi que les flasques du dévidoir (pièces 4).

Nettoyez ensuite ces pièces avec de l'alcool ou du dissolvant.

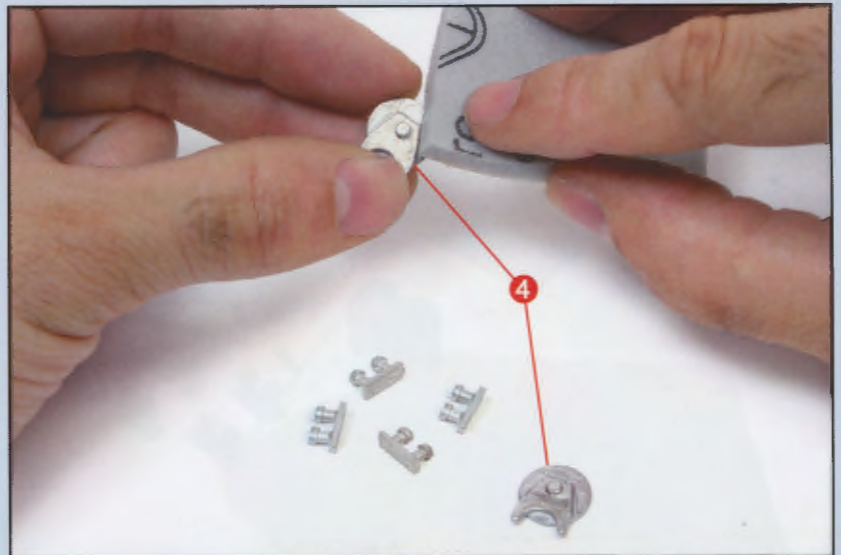

59 B

Prenez une tige de $\varnothing 3$ mm issue des fascicules précédents. Coupez un morceau de 12 mm de long et poncez-le avec du papier de verre à grain fin.

Appliquez de la colle et mettez-le en place dans le trou de la flasque de dévidoir.

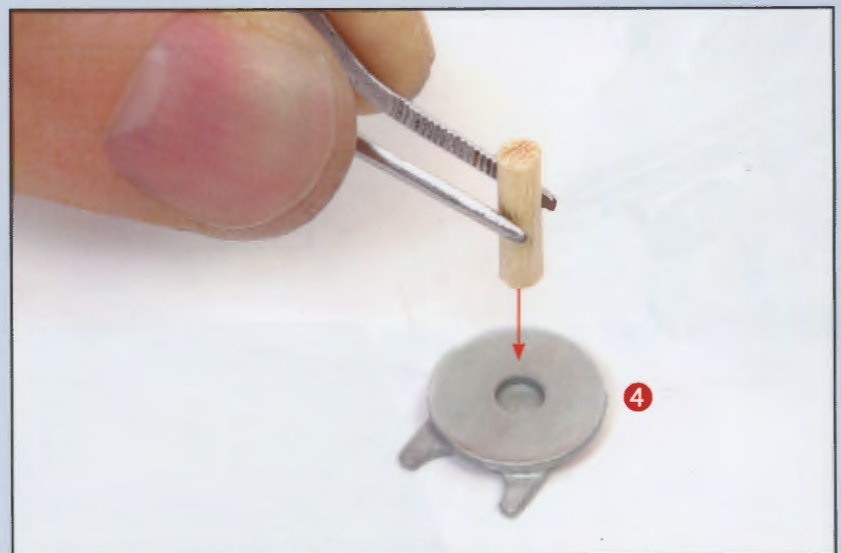

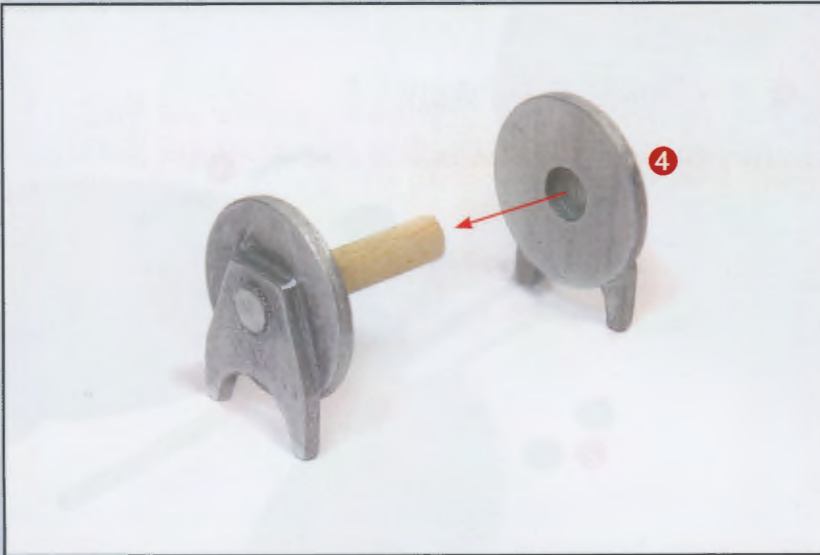

59 C

Collez l'autre flasque du dévidoir à l'autre extrémité de la tige.

Les deux flasques doivent être parfaitement parallèles entre elles.



59 D

Appliquez une couche d'enduit d'accrochage sur le dévidoir obtenu à l'étape C et sur les bittes.



59 E

Appliquez ensuite sur le dévidoir une couche de peinture blanche, la même que celle utilisée précédemment.

Peignez aussi les bittes de couleur noire, la même que celle utilisée dans les phases de montage précédentes.

59F

Utilisez un pinceau fin pour peindre en couleur or la partie supérieure des bittes.

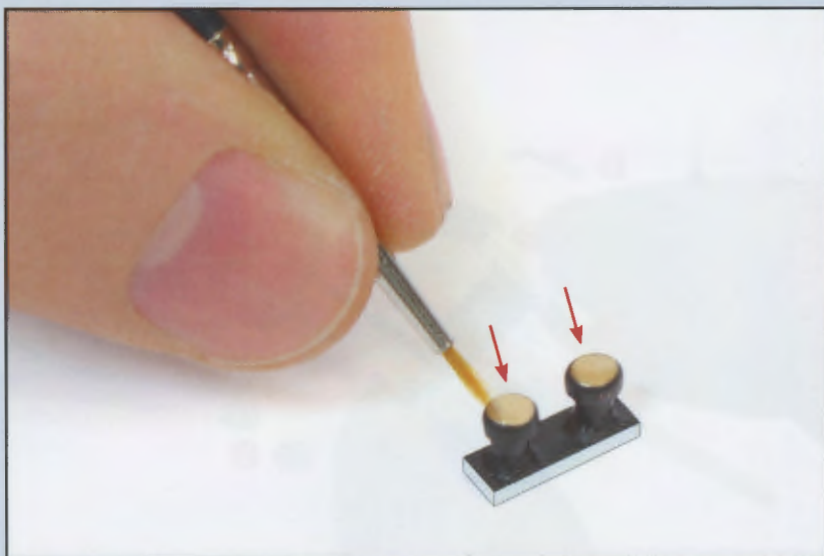

59 G

Récupérez la bobine de fil fournie avec le n° 40. Immobilisez une extrémité du fil avec un objet et tendez-le à la main.

Pour éliminer les éventuelles barbes, appliquez dessus au pinceau de la colle à bois diluée dans de l'eau et lissez-le ensuite entre vos doigts dans un seul sens.

Le fil aura ainsi un plus bel aspect.

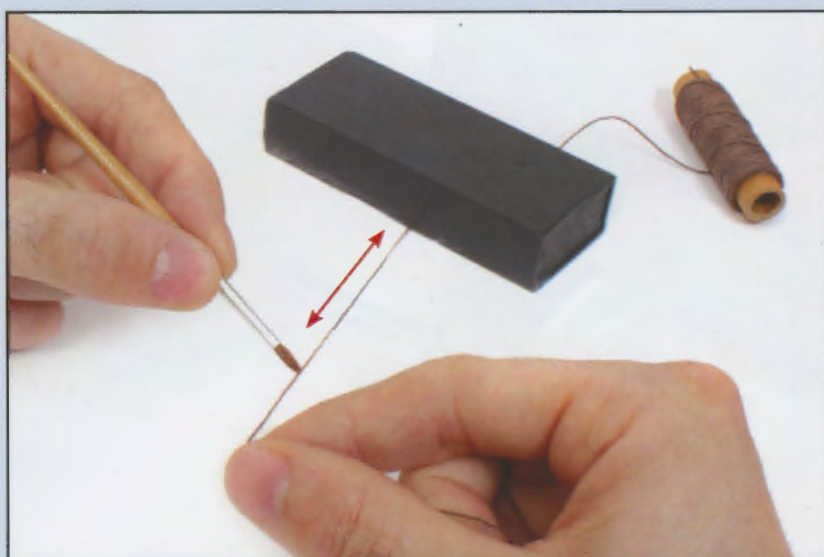

59H

Collez l'extrémité du fil sur le tambour du dévidoir, près d'une flasque, avec de la colle à prise rapide.

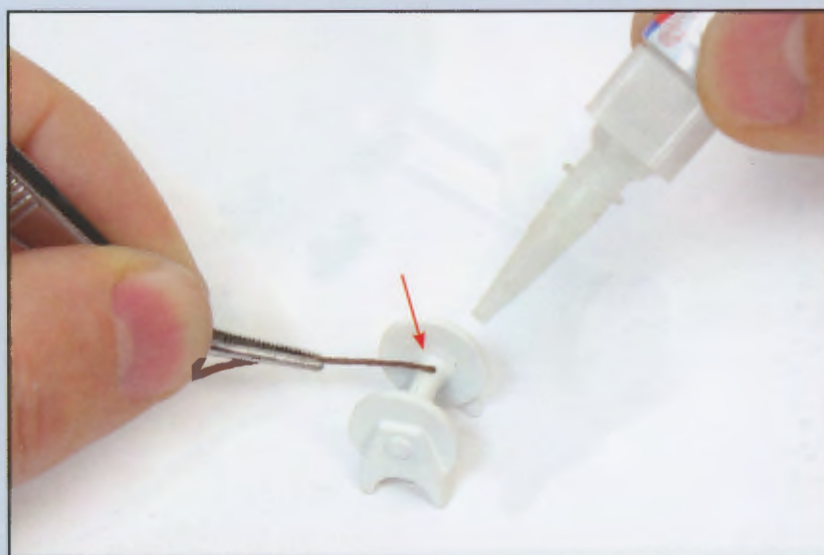

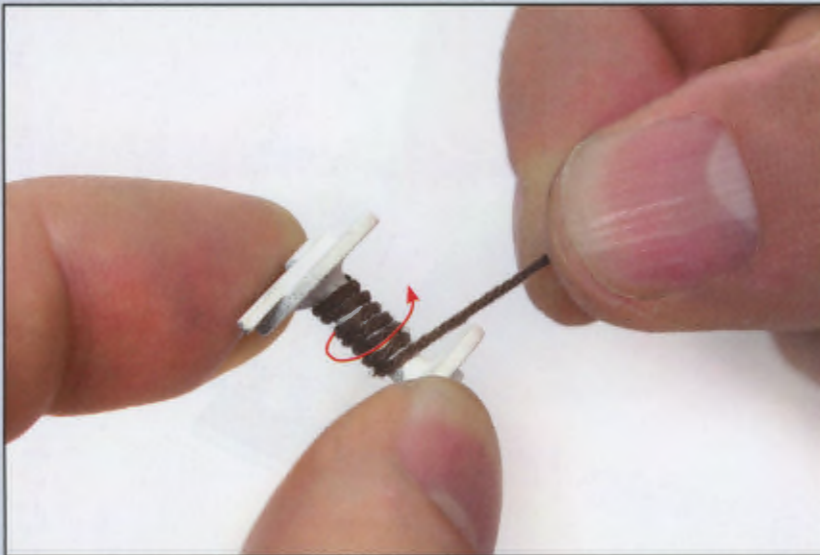

59 I

Enroulez le fil sur le tambour du dévidoir en partant de la flasque pour aller vers l'autre.



59 J

Quand le dévidoir se présente quasiment comme sur la photo, appliquez un point de colle à prise rapide et coupez le fil en excédent.



Voici l'aspect des pièces une fois cette phase de montage terminée.

Conservez les matériaux en excédent pour une utilisation ultérieure.

PIÈCES FOURNIES

- 1. Manchons d'axe
- 2. Lames de laiton de 3 x 100 mm

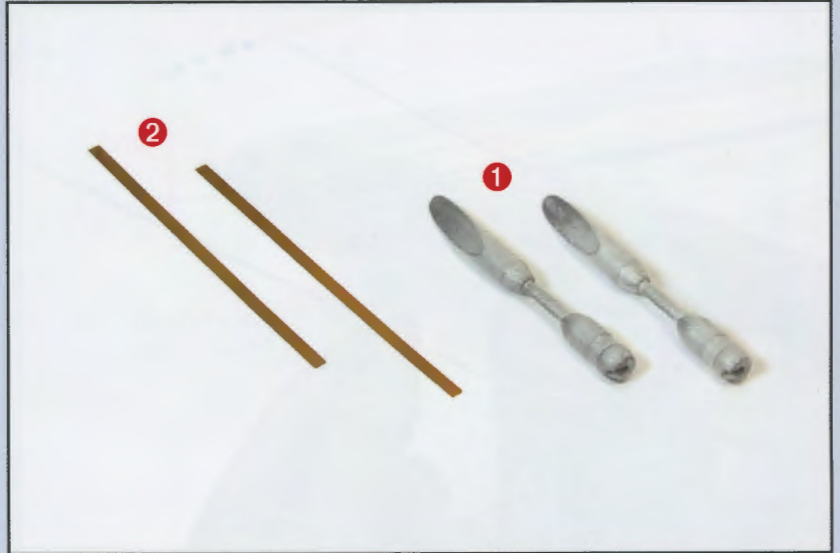

60 A

Prenez le rouleau de fil de laiton de \varnothing 1 mm fourni au n° 50.

Déroulez-le et étirez-le. Maintenez ensuite une des extrémités pour qu'il reste immobilisé comme, par exemple, à un bord de table avec un serre-joint.

Fixez l'autre extrémité dans le mandrin d'une perceuse comme s'il s'agissait d'un foret. Actionnez la perceuse tout en tendant le fil pour le faire tourner sur lui-même. Cette opération permet d'obtenir un fil bien droit.

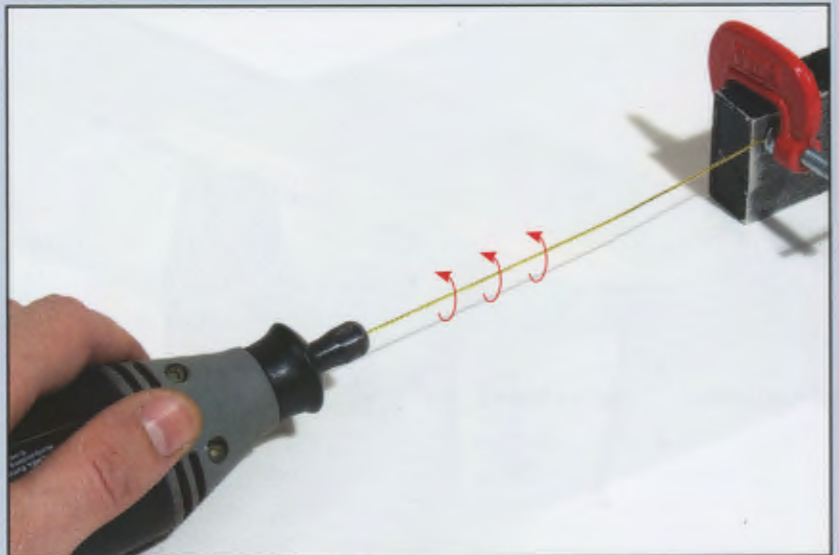

60 B

Avec une éponge à récurer synthétique de cuisine utilisée pour nettoyer les casseroles, polissez et nettoyez bien le fil.

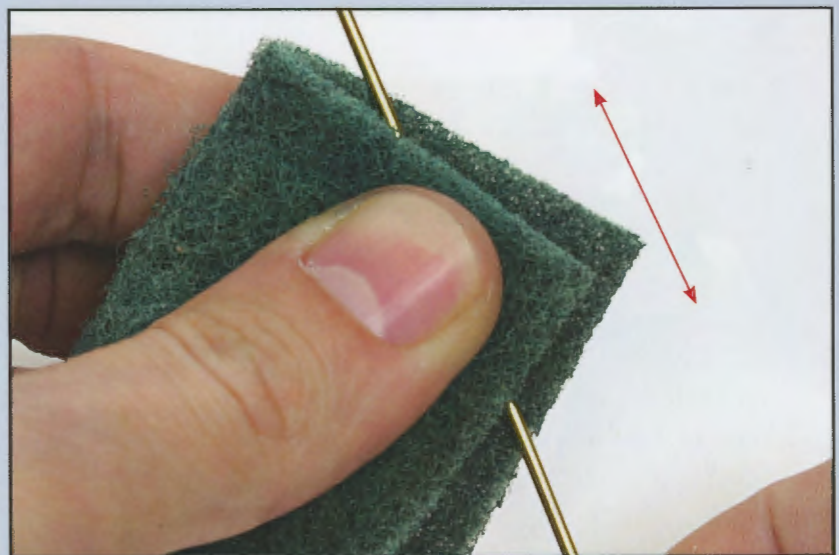



60 C

Coupez un morceau de fil de 500 mm de long.

En vous aidant d'un objet cylindrique d'environ 60 à 70 mm de diamètre, courbez-le à sa moitié comme le montre la photo.

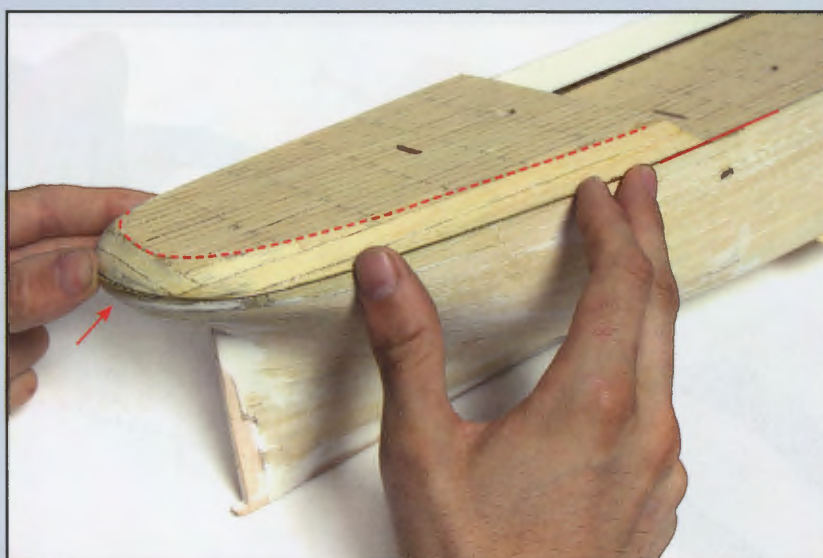

60 D

Ce morceau de fil sert à réaliser la ceinture supérieure de poupe du bateau.

Adaptez le fil à la forme de la poupe en vous assurant qu'il est bien parallèle au pont de dunette et au ras du profil supérieur du pavois.

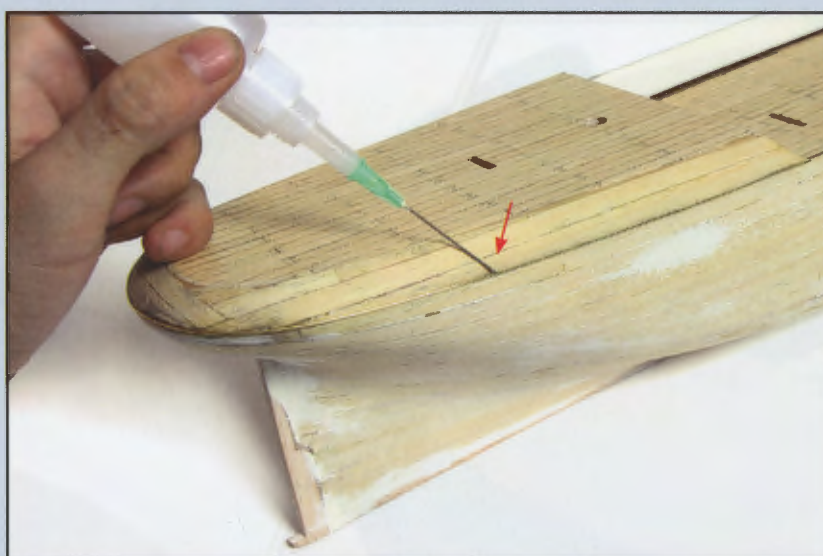

60 E

Quand la pièce épouse la forme et qu'elle est bien en place, appliquez des points de colle à prise rapide pour la fixer.

Vous pouvez utiliser pour cela une épingle ou une aiguille.

60F

Coupez un autre morceau de fil de laiton de $\varnothing 1 \times 150$ mm. Adaptez-le à la partie de la coque montrée sur la photo et collez-le.

Veillez qu'il y ait sur toute sa longueur un écart de 5 mm avec la ceinture supérieure.

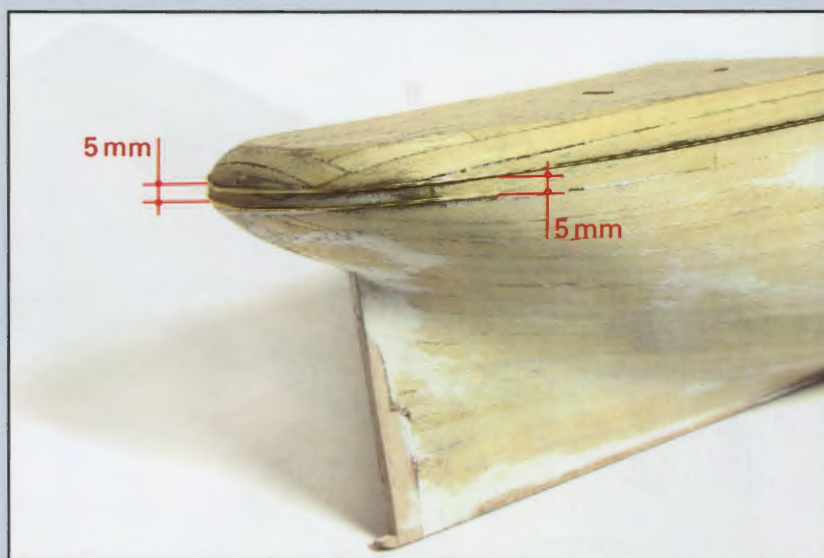

60G

Retournez la coque pour travailler plus commodément.

Réalisez ensuite une autre ceinture avec un fil de laiton de $\varnothing 1 \times 210$ mm et collez-le à la poupe du navire comme le montre la photo.



60H

Observez comment doivent se présenter les trois ceintures une fois en place à la poupe.

Pour obtenir une finition symétrique, veillez à positionner les pièces aux mêmes distances sur les deux côtés de la coque.



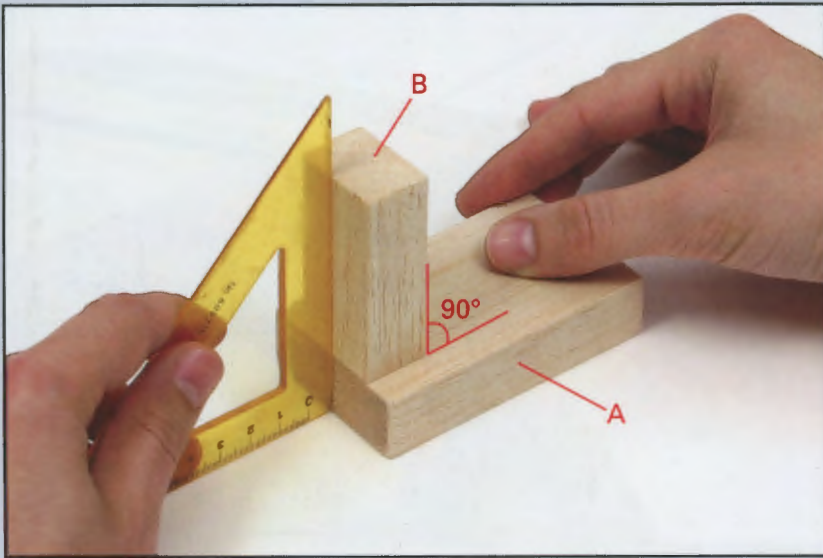

60 I

Pour tracer la limite entre la couleur noire et la couleur rouge de la coque, vous allez réaliser un ustensile qui fera office de trusquin.

Pour cela, il faut deux pièces de bois : une pièce A de 50 x 20 x 90 mm et une pièce B de 30 x 20 x 60 mm.

Collez ensuite ces deux pièces ajustées comme le montre la photo.

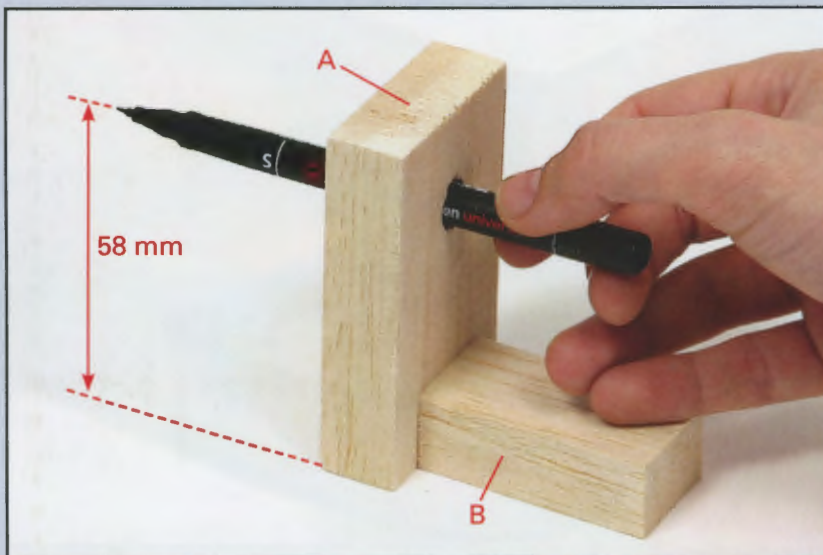

60 J

Positionnez l'objet ainsi obtenu dans la position montrée sur la photo.

Faites ensuite de part en part un trou dans lequel vous pouvez introduire un marqueur à pointe fine à encre permanente.

Le marqueur devra rester constamment parallèle au plan de travail et sa pointe située à 58 mm de hauteur.

Mettez ensuite ce trusquin de côté pour une utilisation ultérieure.



Voici l'aspect des pièces une fois cette phase de montage terminée.

Conservez les matériaux en excédent pour une utilisation ultérieure.

PIÈCES FOURNIES

1. Manchons d'écubiers
2. Montants d'échelles
3. Baguettes d'ayous de 1 x 4 x 100 mm
4. Auvents de claire-voies de proue

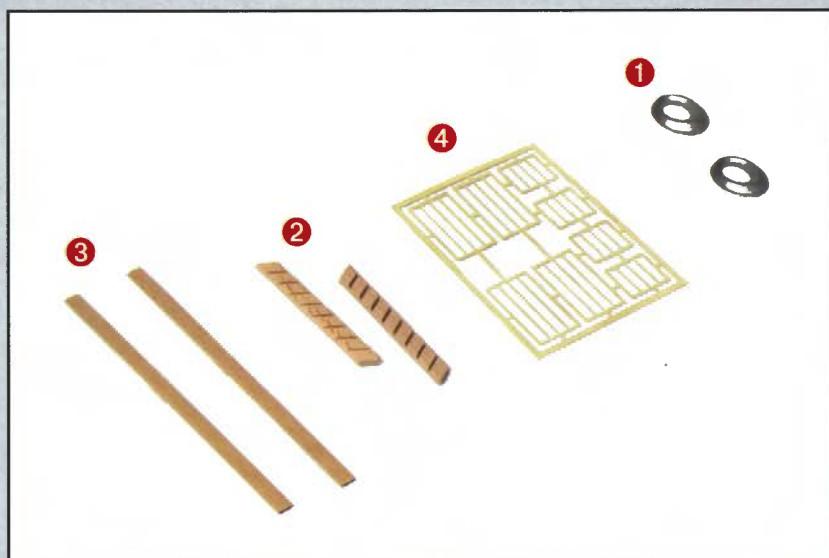

61 A

Prenez la baguette d'ayous de 3 x 5 mm fournie avec le n° 59 et poncez-la avec du papier de verre à grain fin.

Plongez-la ensuite dans de l'eau tiède durant une demi-heure pour la rendre flexible.

Puis utilisez un objet cylindrique pour la courber afin qu'elle s'adapte à la fausse quille de proue comme le montrent les photos suivantes.



61 B

Retournez la coque et présentez la baguette à la proue pour vérifier son ajustement.

Veillez à ce qu'elle ne se casse pas, pour cela vous devez la préformer petit à petit.

Collez-la ensuite avec de la colle à prise rapide.



61 F

Récupérez le fil de laiton utilisé pour réaliser les ceintures de poupe. Coupez un morceau à la bonne dimension et collez-le dans la zone du château de poupe.

Il doit se situer à 12 mm sous le pont gaillard et être à la hauteur du pavois.

Réalisez les mêmes opérations sur l'autre flanc de la coque.



61 G

Prenez les montants d'échelle et la baguette de 1 x 4 mm fournis avec ce fascicule.

Il est conseillé de teinter en couleur sapelli (marron rougeâtre) toutes les pièces qui constitueront l'échelle avant de procéder à leur collage définitif.

Pour réaliser les marches de l'échelle, coupez neuf morceaux de baguette de 10 mm de long chacun.

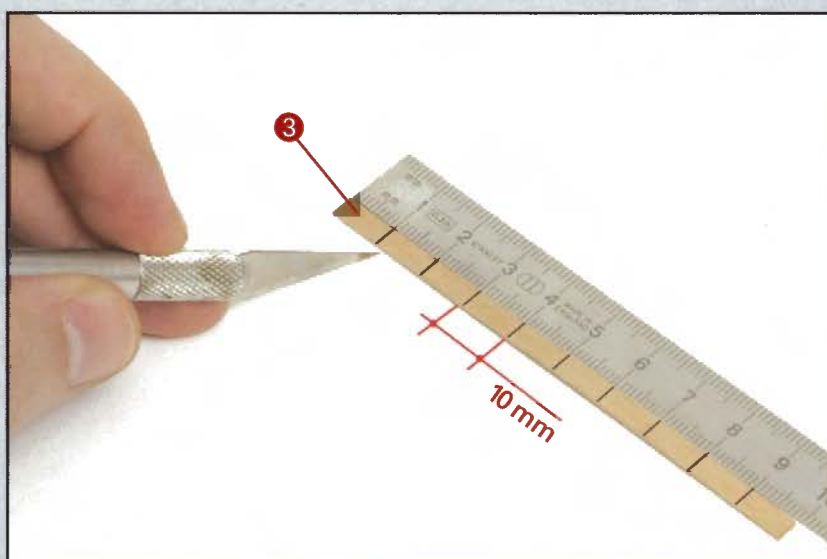

61 H

Collez une marche dans la première rainure et une autre dans la dernière d'un des montants.

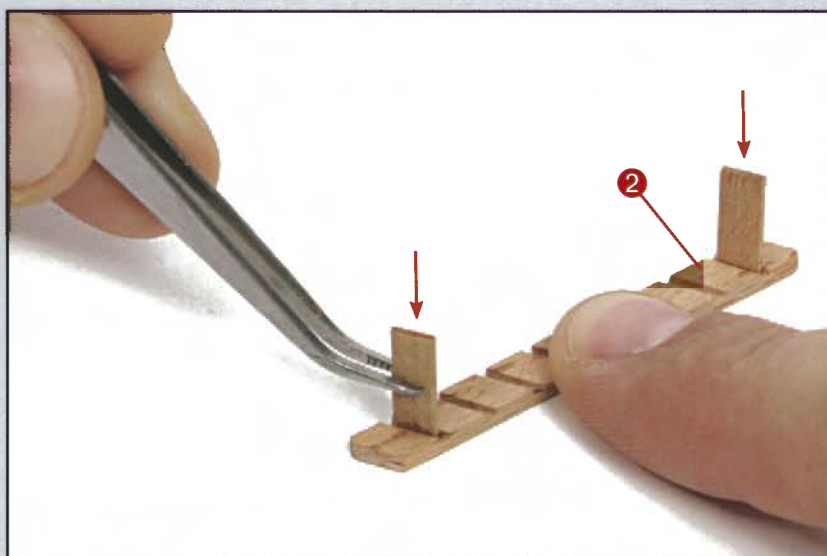

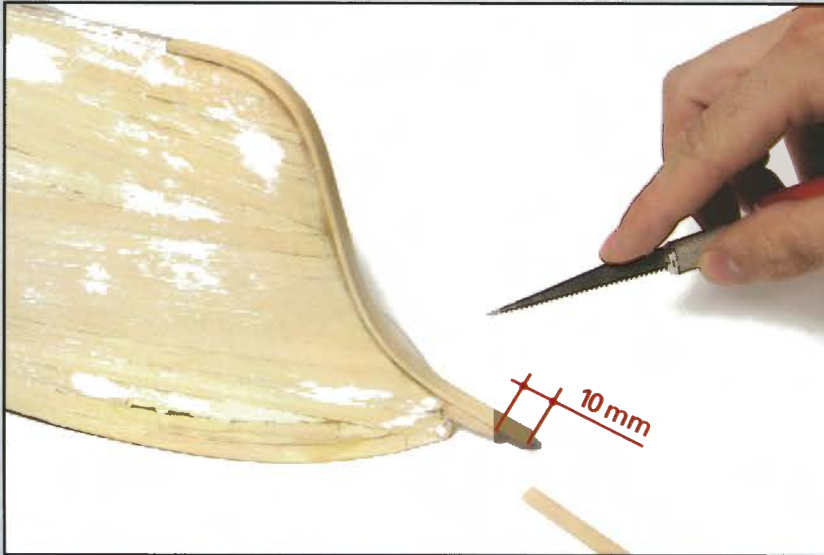

61 C

Coupez l'excédent de baguette en laissant dépasser un morceau d'environ 10 mm de l'étrave.

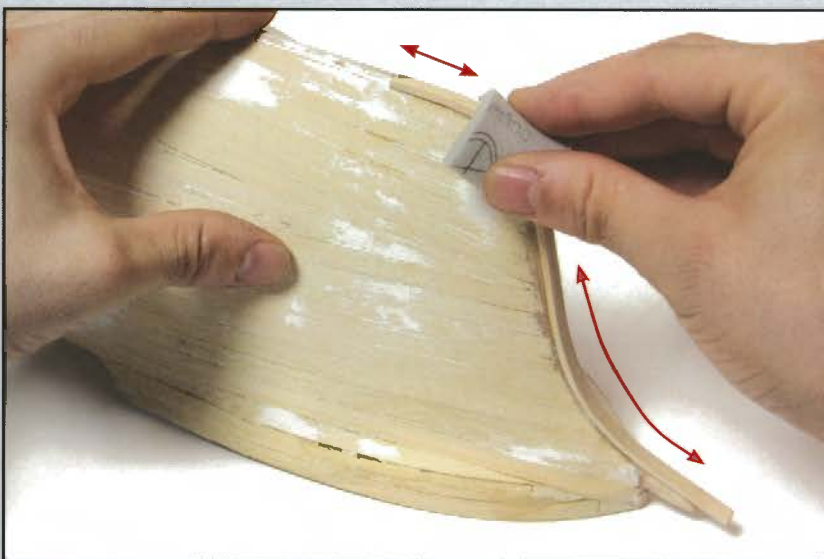

61 D

Poncez de nouveau la baguette pour éliminer les défauts et la rendre douce au toucher.

Vous pouvez utiliser du papier de ponçage ou une éponge à lissier à grain fin.



61 E

Appliquez du mastic sur la jointure entre la coque et la baguette pour éliminer tout creux ou trou éventuels.

Poncez ensuite à nouveau cette zone pour unifier les surfaces.

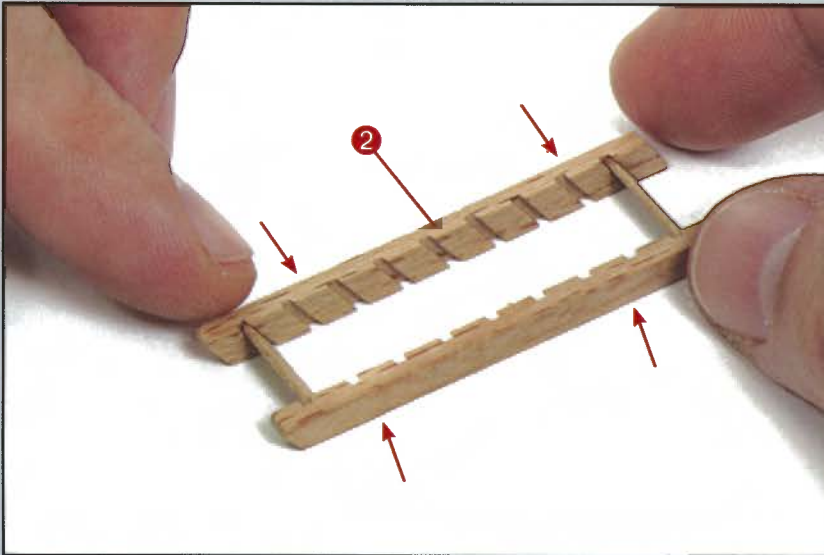

61 I

Collez ensuite l'autre montant sur l'extrémité libre des marches.

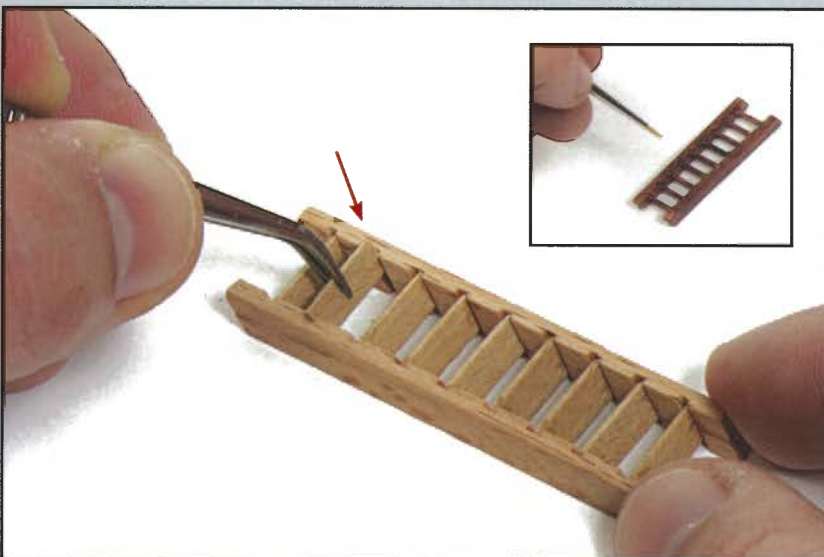

61 J

Pour insérer les autres marches dans les rainures des montants utilisez une pince.

Quand elles sont toutes bien placées, appliquez de la colle à prise rapide.

Retouchez avec un pinceau les éventuelles parties de l'échelle qui n'auraient pas été teintes.



Voici l'aspect des pièces une fois cette phase de montage terminée.

Mettez de côté les matériaux en excédent pour une utilisation ultérieure.

PIÈCES FOURNIES

1. Pitons
2. Claire-voie de 10 x 25 x 14 mm
3. Baguette d'ayous de 2 x 2 x 300 mm
4. Auvents de claire-voies de poupe

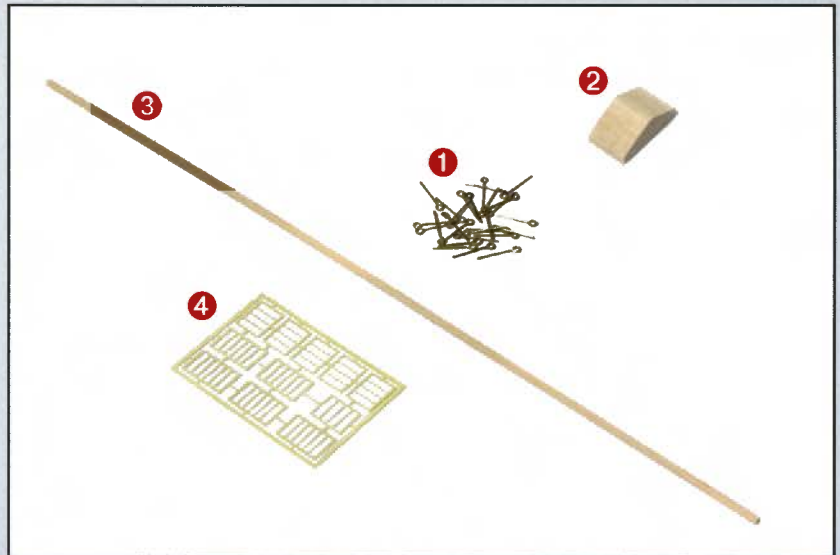

62 A

Prenez les petits montants, les petites roues et le fil de laiton fournis avec le n° 59.

Poncez les quatre pièces de métal avec une éponge à récurer à grain fin.

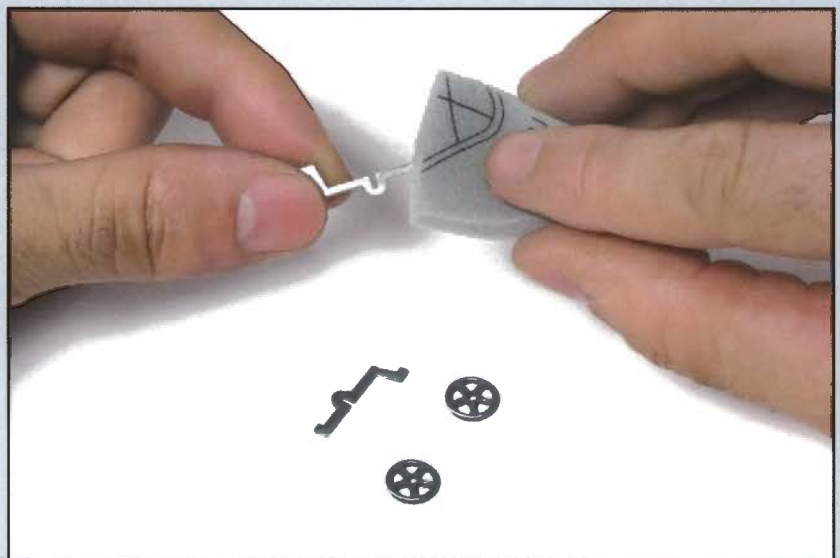

62 B

Coupez un morceau de fil de laiton de 12 mm de long.

Insérez une roue à chaque extrémité du fil comme le montre la photo, mais ne le collez pas.

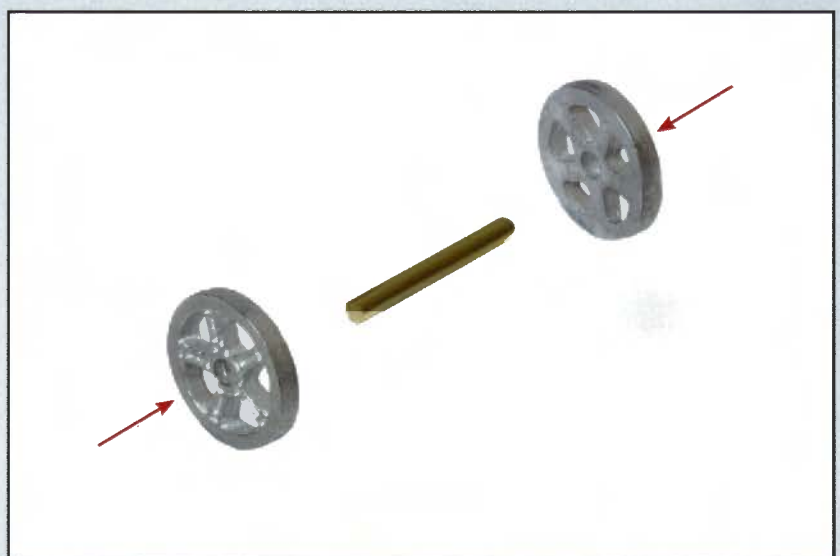



62 C

Appliquez un point de colle à prise rapide et collez un montant de dévidoir à chaque extrémité du fil de laiton, pour immobiliser ainsi les roues.

Observez les étapes suivantes avant de commencer.



62 D

Peignez en blanc l'ensemble obtenu.

Appliquez le même type de peinture que celle utilisée dans les phases précédentes.



62 E

Récupérez la bobine de fil fournie avec le n° 40.

Pour éliminer les éventuelles barbes de chanvre, appliquez au pinceau de la colle à bois diluée dans de l'eau puis lissez ensuite le fil entre vos doigts dans un seul sens.

Collez avec de la colle à prise rapide une extrémité du fil sur l'axe du dévidoir.

62 F

Enroulez le fil sur l'axe du dévidoir en commençant à partir d'une flasque et en allant vers l'autre.

Quand le dévidoir se présente à peu près comme sur la photo, appliquez un point de colle puis coupez l'excédent de fil.

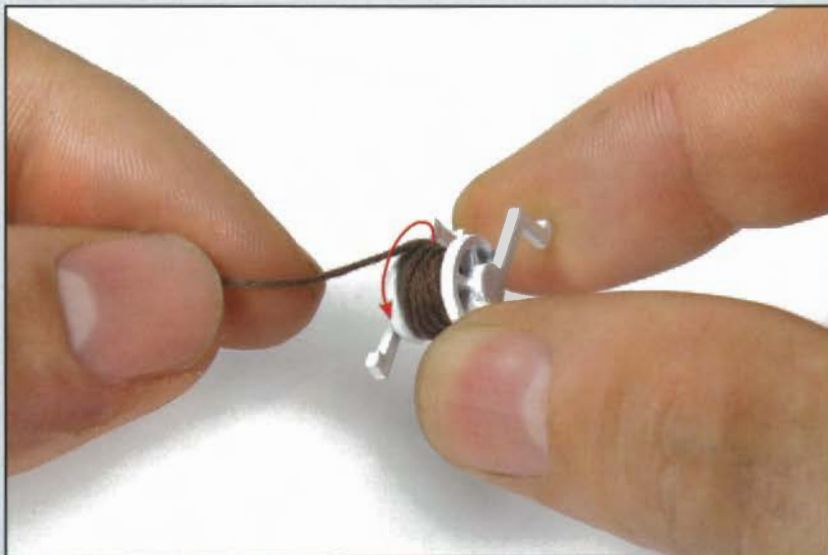

62 G

Récupérez la planchette qui contient le safran de gouvernail fournie avec le n° 37.

Avec un cutter, extrayez la pièce.

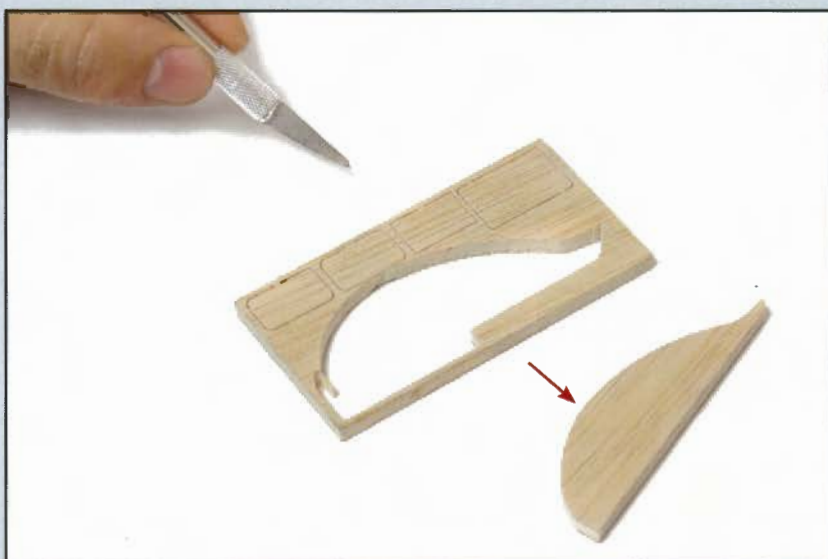

62 H

Avec une cale à poncer, arrondissez la partie courbe du safran en ponçant de l'intérieur vers l'extérieur.

Cette opération doit être effectuée sur toute la longueur de la courbe.

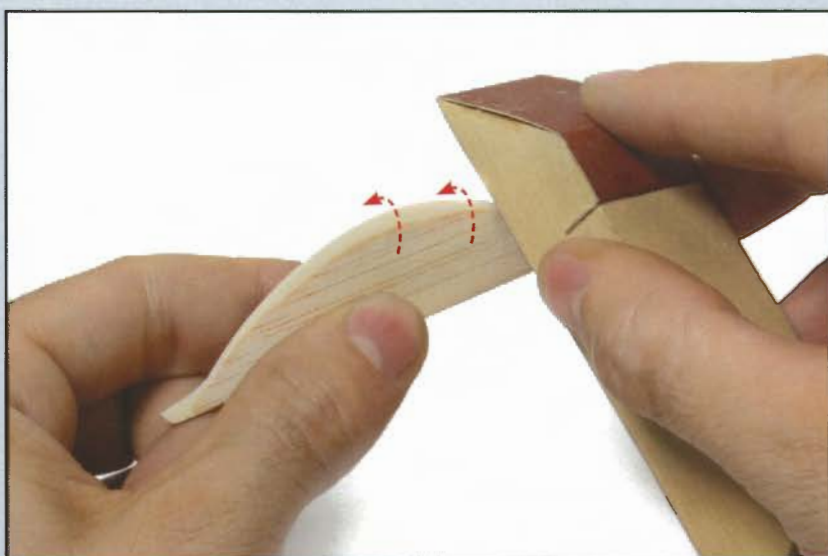

PIÈCES FOURNIES

1. Pitons
2. Claire-voie de 10 x 25 x 14 mm
3. Baguette d'ayous de 2 x 2 x 300 mm
4. Auvents de claire-voies de poupe

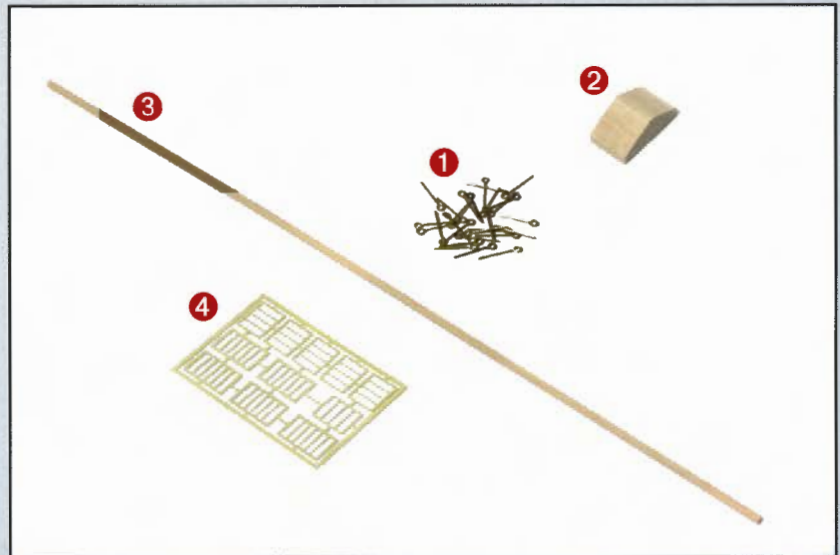

62 A

Prenez les petits montants, les petites roues et le fil de laiton fournis avec le n° 59.

Poncez les quatre pièces de métal avec une éponge à récurer à grain fin.

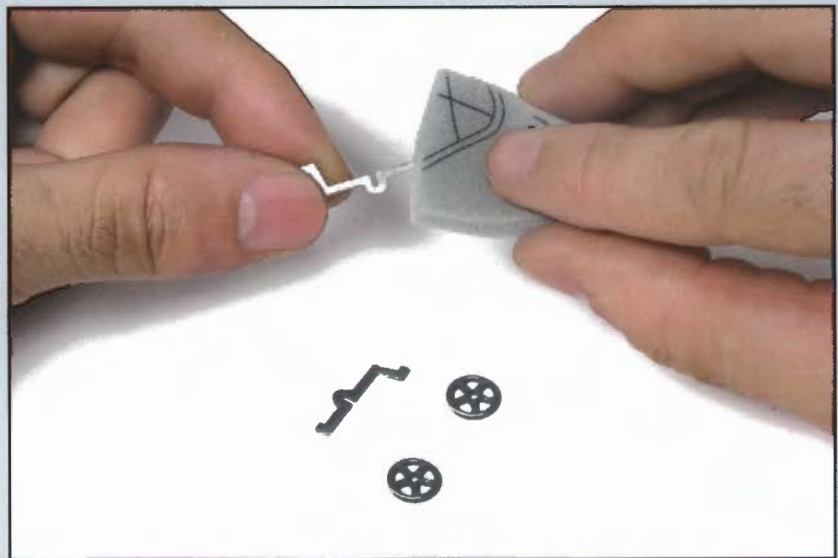

62 B

Coupez un morceau de fil de laiton de 12 mm de long.

Insérez une roue à chaque extrémité du fil comme le montre la photo, mais ne le collez pas.

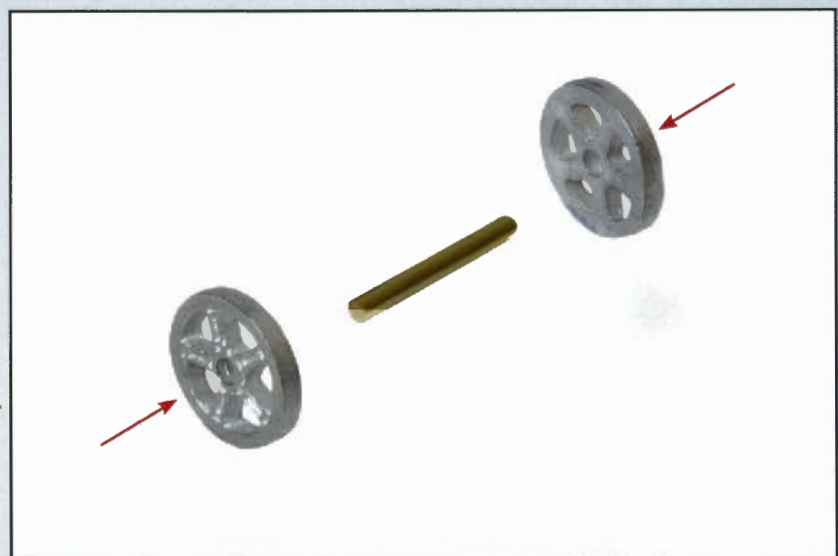

PIÈCES FOURNIES

1. Bourrelets d'étambrai
2. Manches à vent
3. Aérateur
4. Ridoirs
5. Cabillots de ratelier

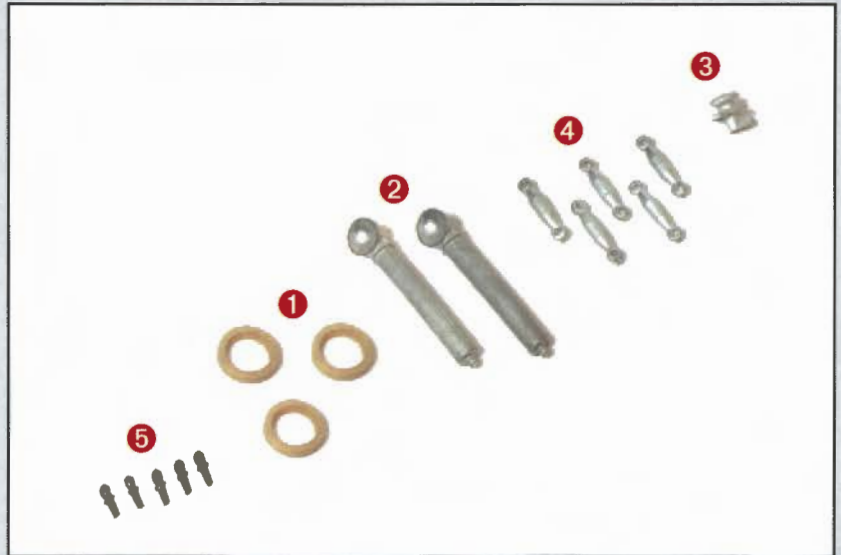

63 A

Prenez la planche des caches de claires-voies fournie avec le n° 50.

Avec un instrument de coupe, extrayez les deux pièces montrées sur la photo.

Poncez-les avec une éponge à récurer à grain fin.

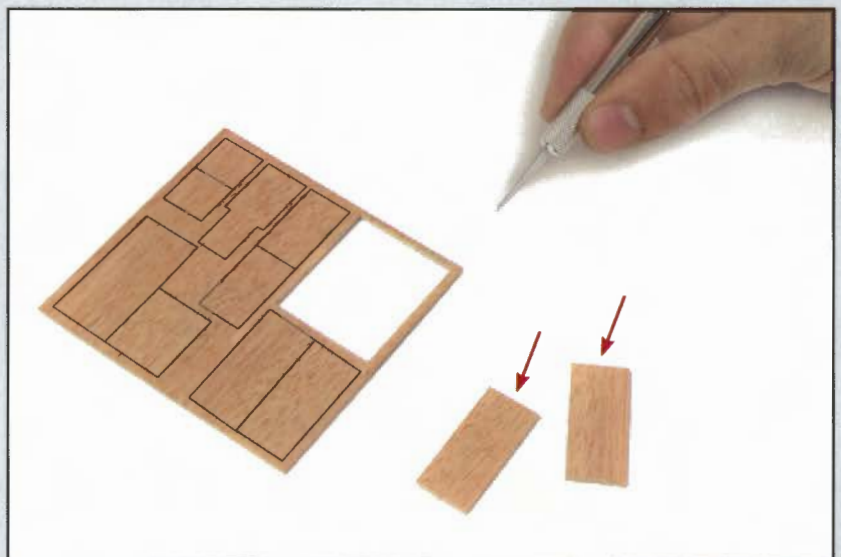

63 B

Récupérez la baguette d'ayous de 2 x 2 x 300 mm fournie avec le n° 62 et coupez un morceau de 35 mm de long.

Poncez-le ensuite avec du papier de verre à grain fin.

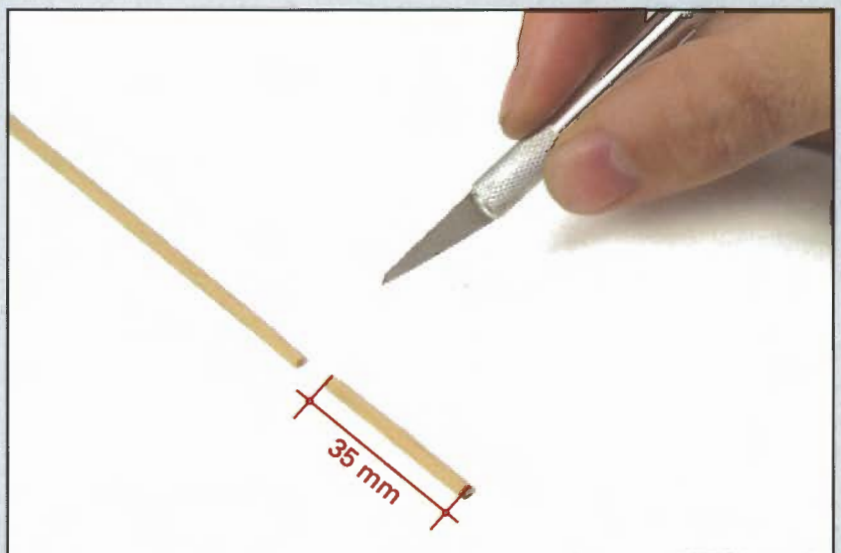



63 C

Teintez la baguette, les deux panneaux et la claire-voie, fournie avec le n° 56, de la même couleur que celle utilisée dans les phases précédentes.

Mettez ces pièces de côté durant le séchage.

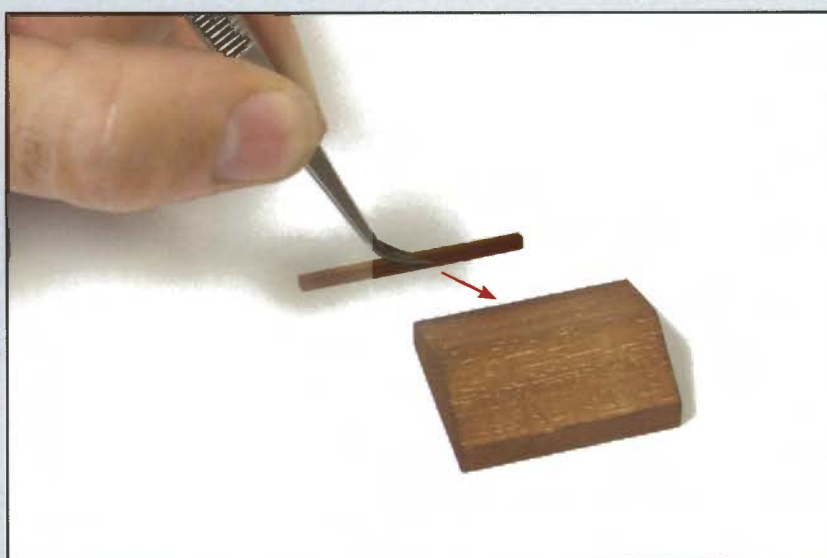

63 D

Appliquez de la colle et collez la baguette centrée sur la claire-voie.

Maintenez le tout immobilisé durant le séchage de la colle.

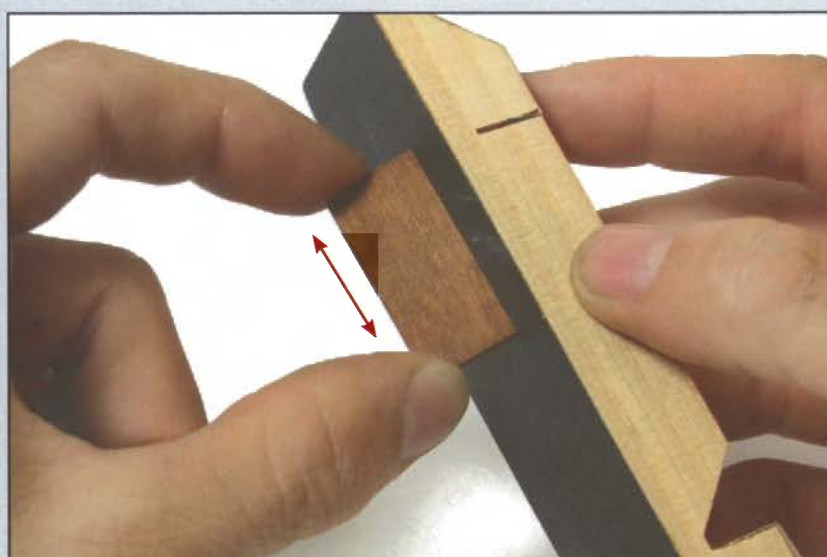

63 E

Prenez les deux panneaux teintés à l'étape C et, à l'aide d'une cale à poncer ou d'une lime plate, biseautez une de leurs longueurs.

63 F

Appliquez de la colle et collez un panneau de chaque côté de la baguette que vous avez collée à l'étape D.

Le chant biseauté des panneaux doit être au contact de la baguette.

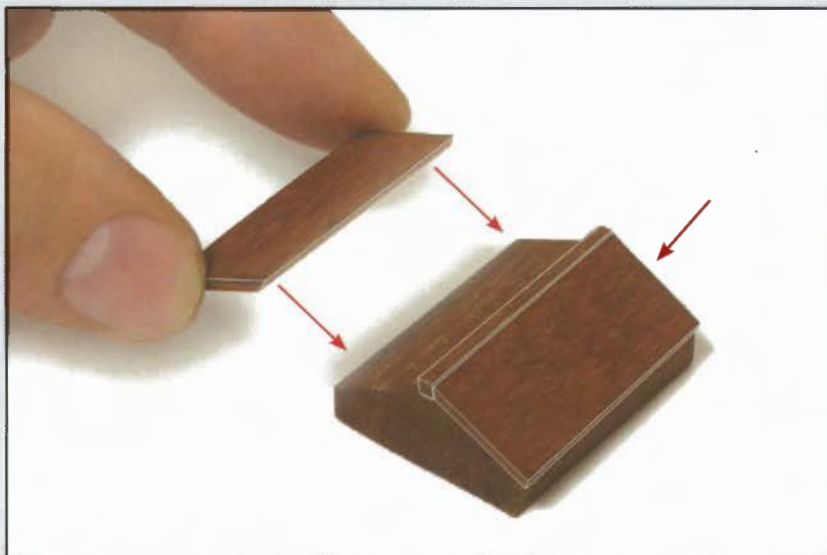

63 G

Prenez maintenant la planche d'auvents de claires-voies fournie avec le n° 61.

Avec un cutter, extrayez les six pièces présentées sur la photo.

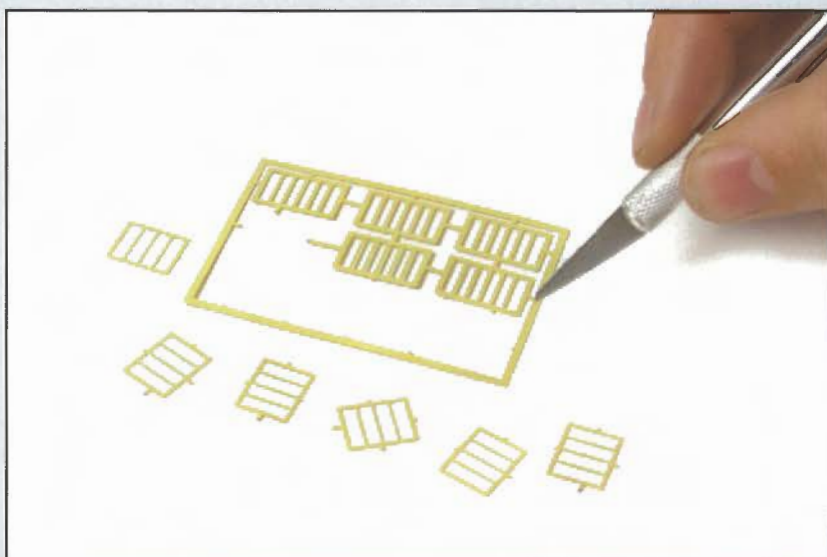

63 H

Utilisez une lime pour éliminer les résidus des nervures de liaison.

Peignez ensuite les auvents en blanc.



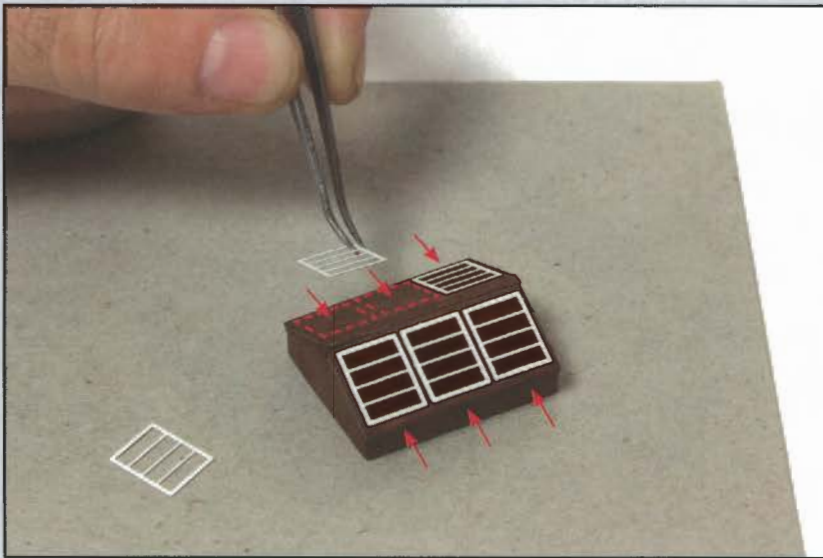

63 I

À l'aide de pinces et de colle à prise rapide, mettez en place les auvents sur la claire-voie, disposés comme sur la photo.

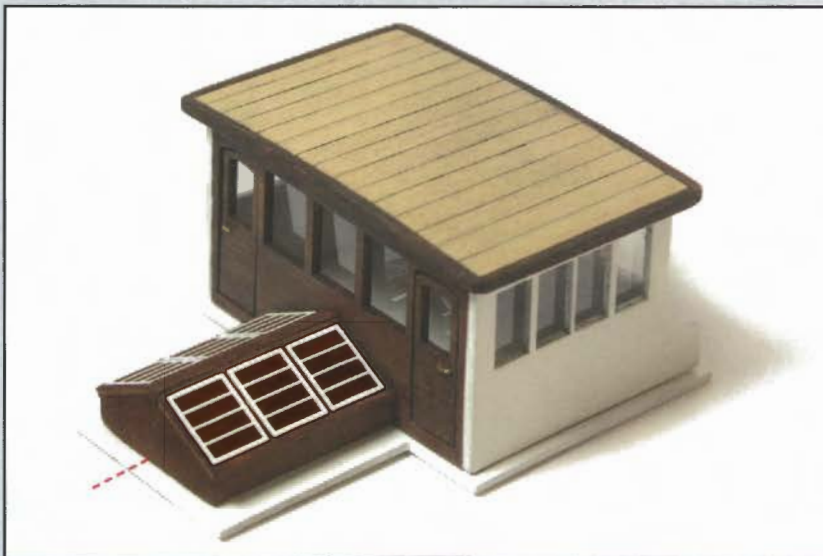

63 J

Même si vous ne devez pas encore la coller, observez sur la photo comment et où la claire-voie sera mise en place.



Voici l'aspect de la claire-voie une fois cette phase de montage terminée.

Conservez les matériaux en excédent pour une utilisation ultérieure.

PIÈCES FOURNIES

1. Passerelle de liaison et auvent de claire-voie
2. Baguettes d'ayous de 2 x 5 x 300 mm
3. Fil écreu de \varnothing 0,15 mm
4. Manches à vent
5. Cabillots

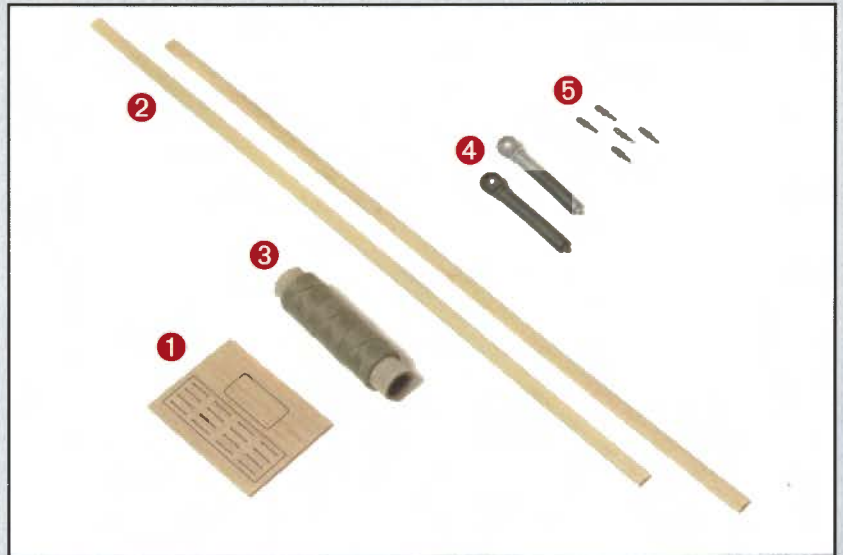

64 A

Prenez les deux manches à vent fournis avec ce fascicule et ceux du numéro précédent.

Poncez-les avec une éponge à récurer à grain fin.

Nettoyez-les ensuite avec de l'alcool ou du dissolvant.



64 B

Appliquez une couche d'apprêt sur toutes les manches.

Peignez-les ensuite avec une peinture blanche et mettez-les de côté durant le séchage.



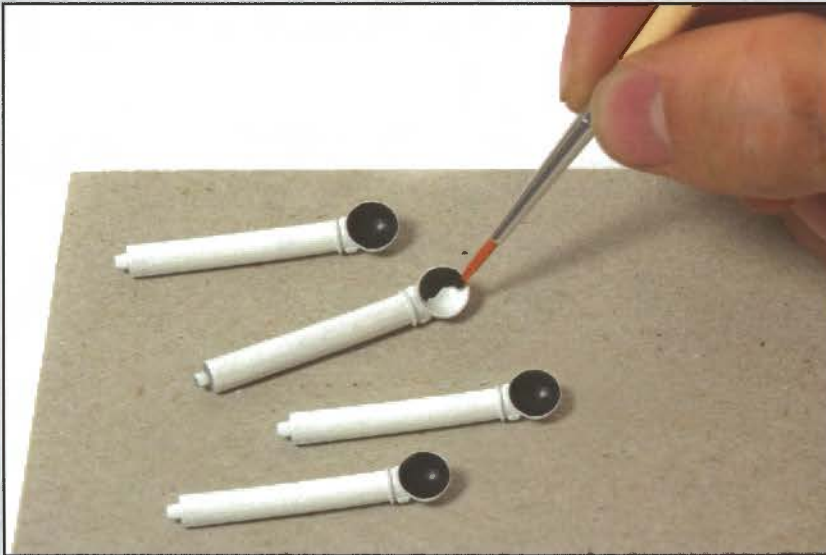

64 C

Utilisez un pinceau fin pour peindre l'intérieur des manches à vent avec une peinture noire.

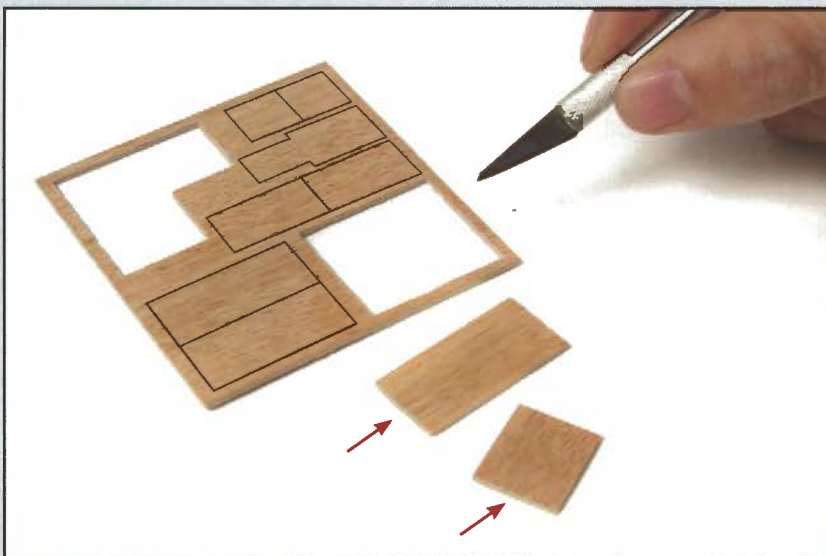

64 D

Récupérez la planchette de pièces fournie avec le n° 50 et, à l'aide d'un cutter, extrayez les deux pièces présentées sur la photo.

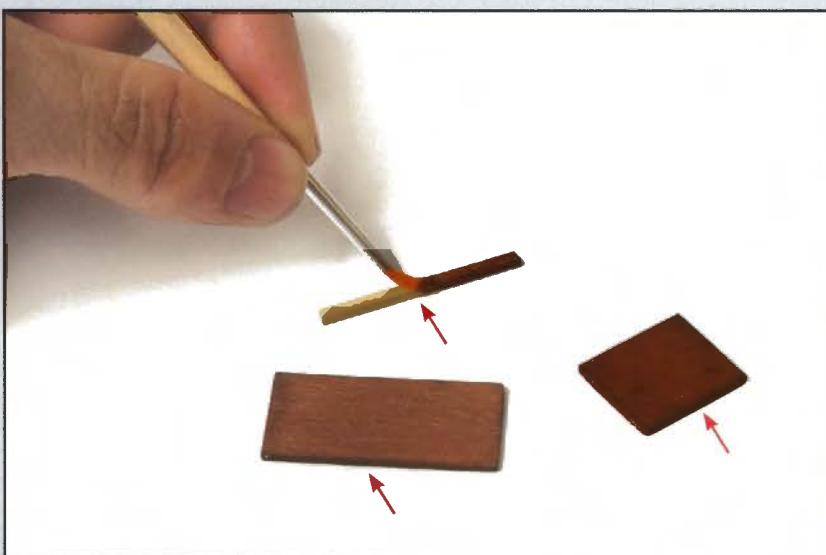

64 E

Prenez la baguette de 2 x 2 x 300 mm fournie avec le n° 62 et coupez un morceau de la même longueur que la pièce la plus longue extraite de la planchette.

Poncez ces pièces et teintez-les avec une teinture à l'eau de couleur marron rougeâtre (teinte similaire au bois sapelli).

64 F

Utilisez une cale à poncer pour biseauter une des longueurs des deux pièces extraites. Observez les photos suivantes avant de commencer.

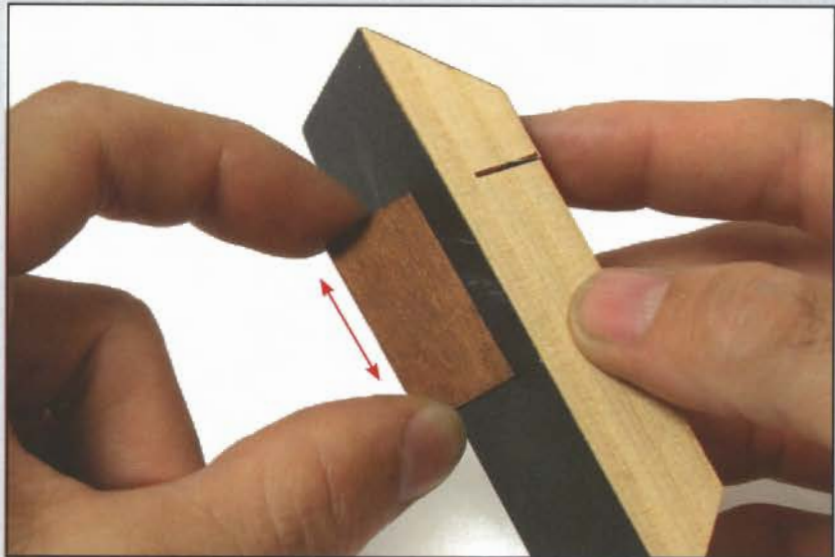

64 G

Récupérez la claire-voie utilisée dans la phase de montage n° 49.

Collez le morceau de baguette sur le fûte de la claire-voie.

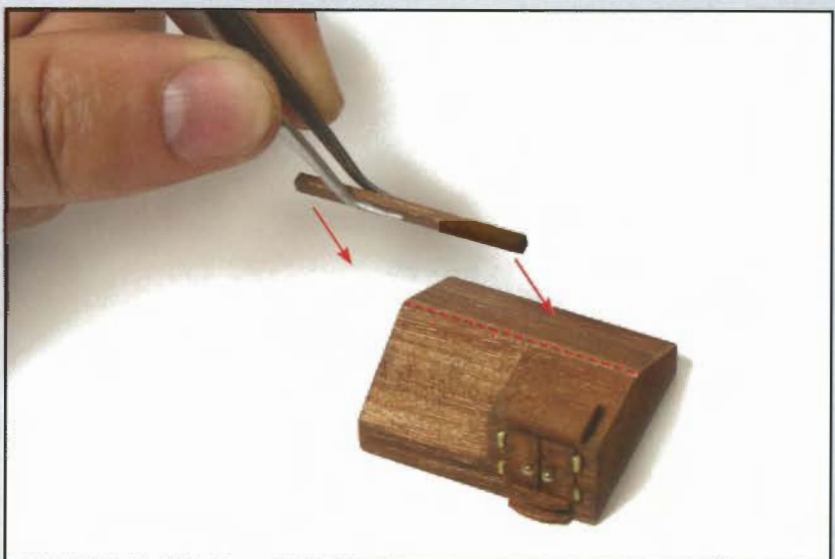

64 H

Appliquez de la colle et mettez en place les deux pièces extraites de la planchette sur le dessus de la claire-voie, de façon à ce qu'elles soient au contact du morceau de baguette situé au fûte.

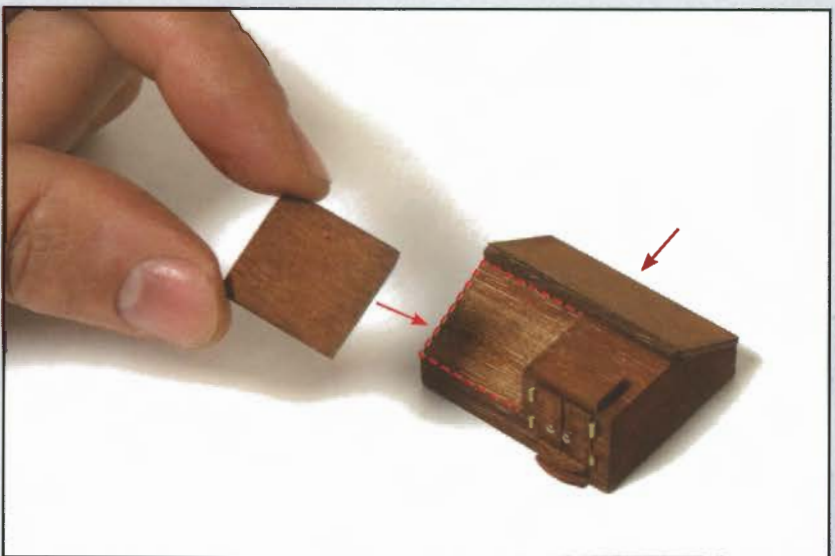

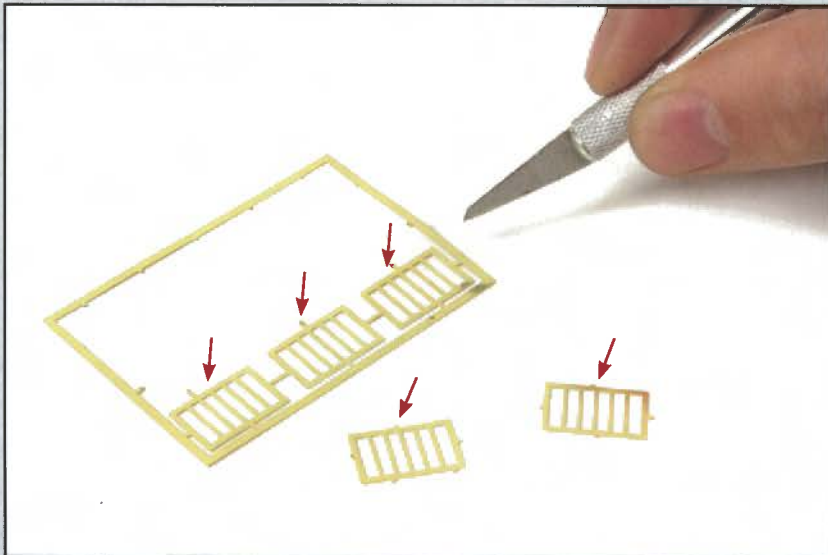

64 I

Récupérez la planchette contenant les auvents des claires-voies fournis avec le n° 62 et, à l'aide d'un cutter, extrayez les auvents nécessaires.

Avec une lime, éliminez les résidus des nervures de liaison.

Peignez ensuite tous les auvents en blanc.

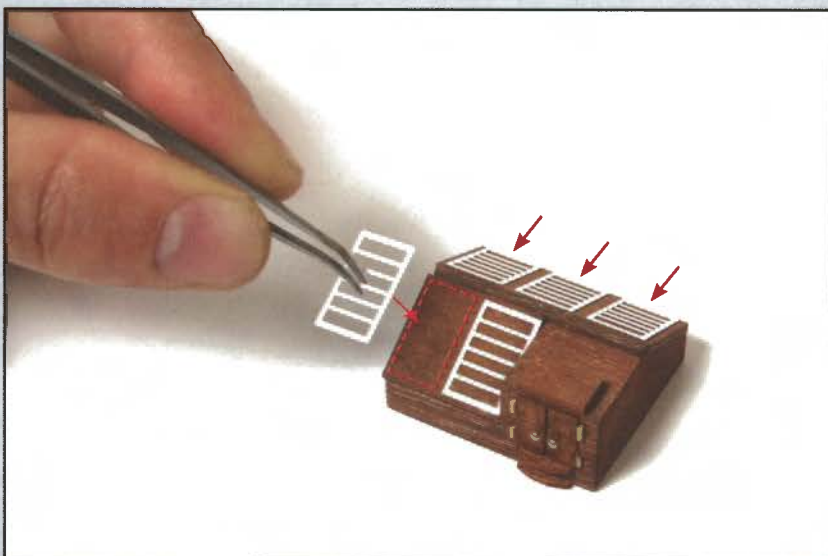

64 J

Avec des pinces Brucelle et de la colle à prise rapide, mettez en place les auvents répartis comme sur la photo.



Voici l'aspect des pièces une fois cette phase de montage terminée.

Mettez de côté les matériaux en excédent pour une utilisation ultérieure.

PIÈCES FOURNIES

1. Claire-voie de 10 x 25 x 25 mm
2. Pitons
3. Bouées de sauvetage
4. Colonnnettes
5. Ridoirs

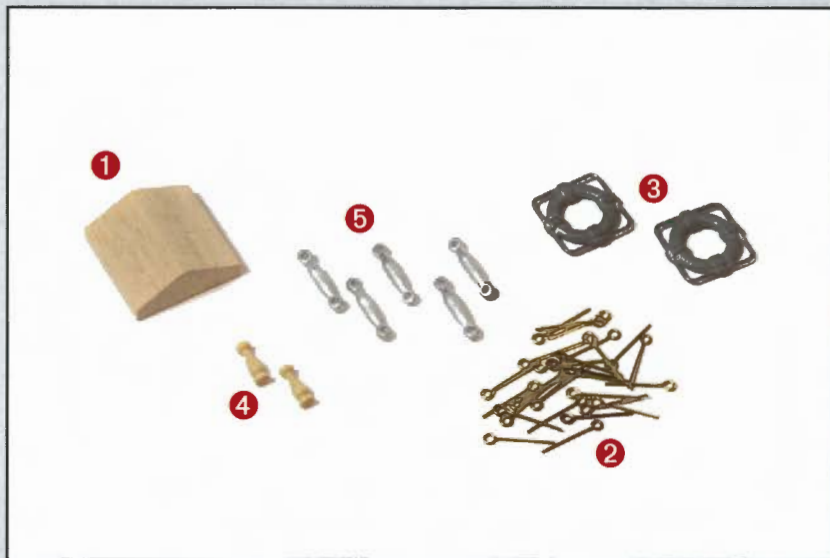

65 A

Prenez les bouées de sauvetage fournies (pièces 3) et les manchons d'axe du n° 60.

Avec une éponge à récurer à grain fin, poncez ces pièces.

Nettoyez-les ensuite avec de l'alcool à brûler ou du dissolvant.

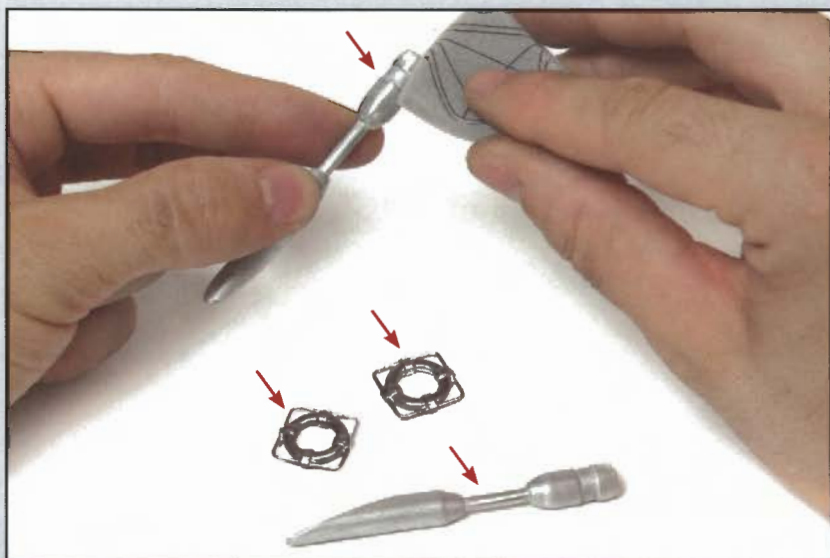

65 B

Appliquez une sous-couche sur les deux bouées puis mettez-les de côté le temps du séchage.

Peignez-les ensuite en blanc et en rouge comme le montre la photo.

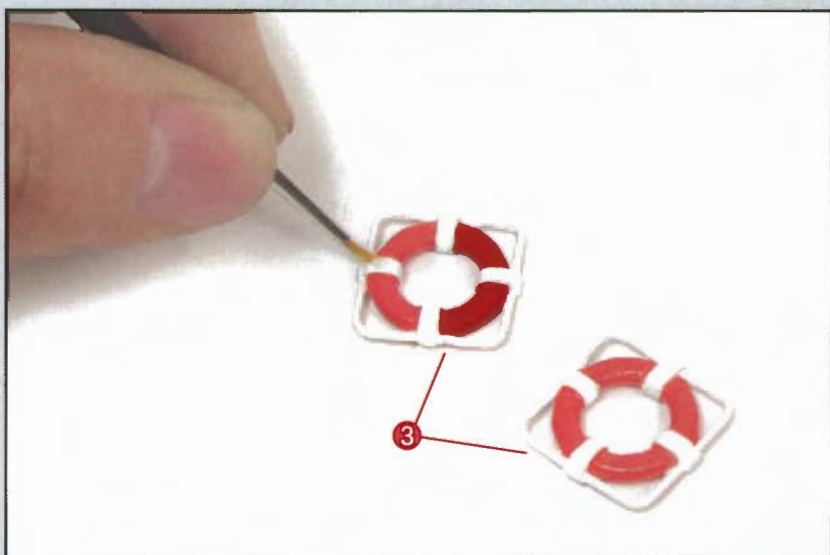

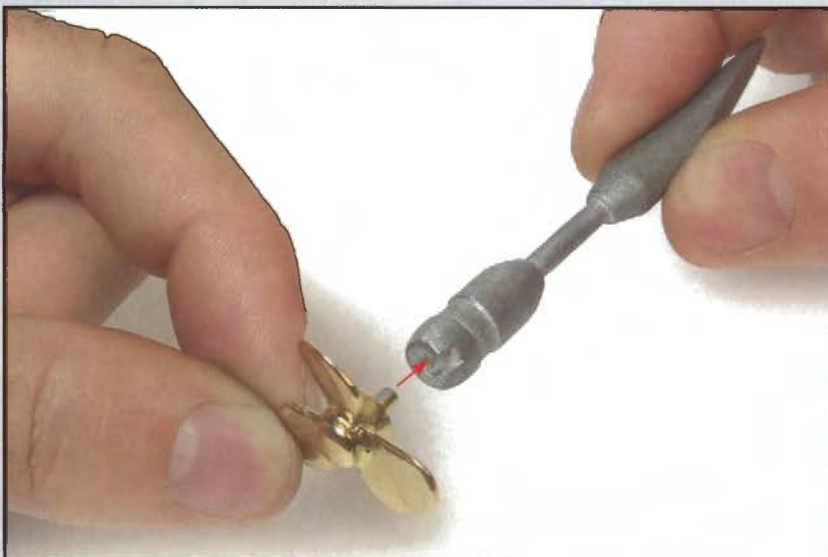

65 C

Prenez l'hélice fournie avec le n° 2 et vérifiez que son tenon s'encastre bien dans la rainure de l'un des manchons d'axe.

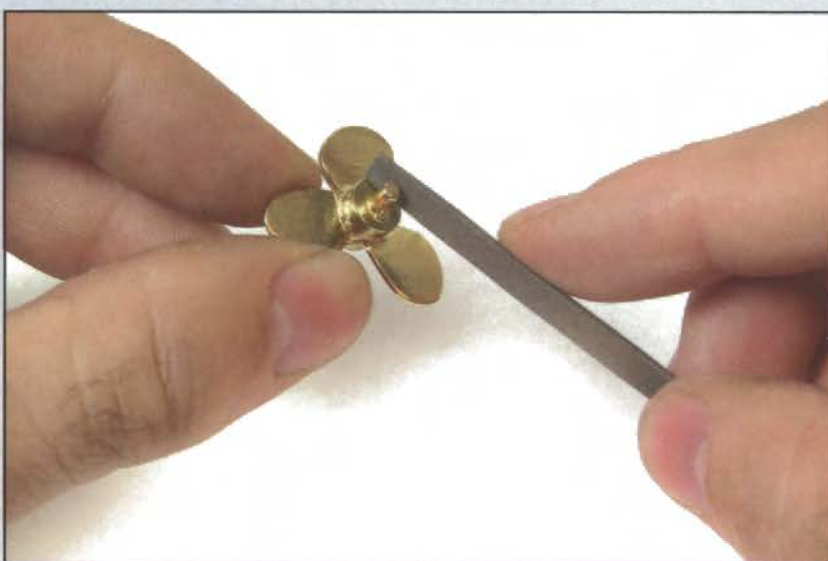

65 D

Si nécessaire, ajustez avec une petite lime l'axe de l'hélice pour qu'il s'encastre correctement à l'intérieur du manchon.



65 E

Observez comment l'ensemble devra se présenter mais ne collez pas pour le moment l'hélice sur le manchon.

Réalisez les mêmes opérations avec l'autre manchon et l'autre hélice fournie avec le n° 30.

65 F

Prenez une des lames de laiton fournies avec le n° 60. Recourbez-la autour du rabattement du manchon d'axe comme le montre la photo.

Observez les photos suivantes avant de continuer.

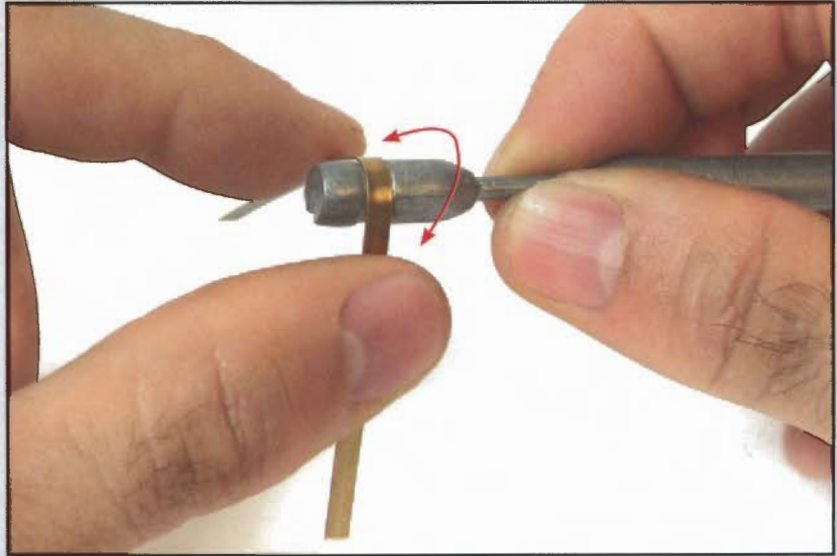

65 G

Avec des pinces plates, donnez forme à la lame de laiton.

Coupez ses extrémités aux dimensions indiquées sur la photo.

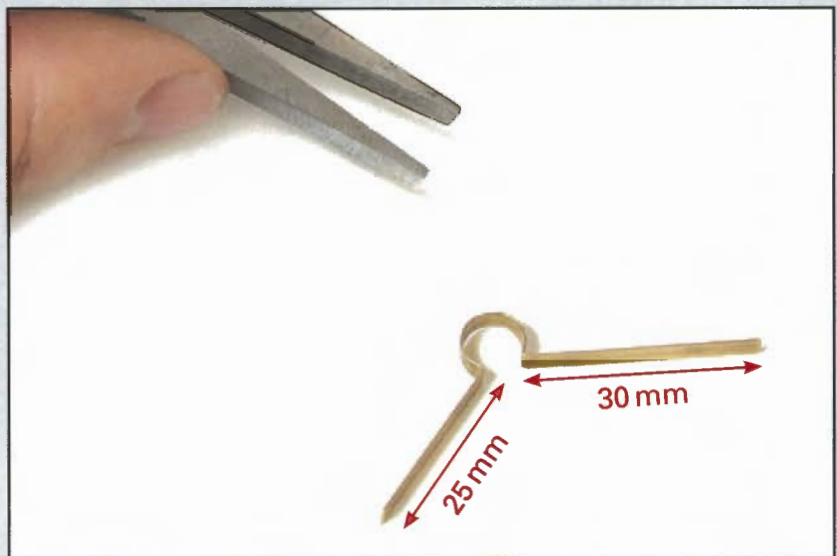

65 H

Avec un porte-foret et un foret de 1 mm de diamètre, percez un trou à chaque extrémité de la lame de laiton.

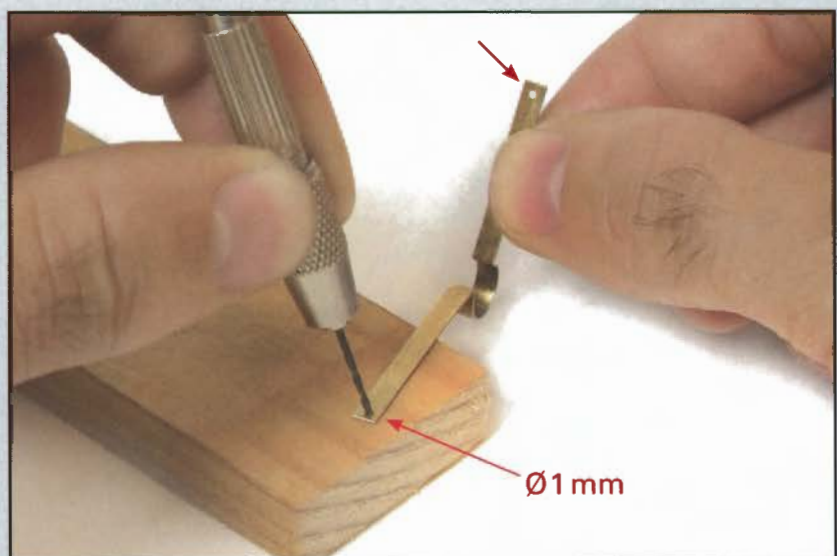

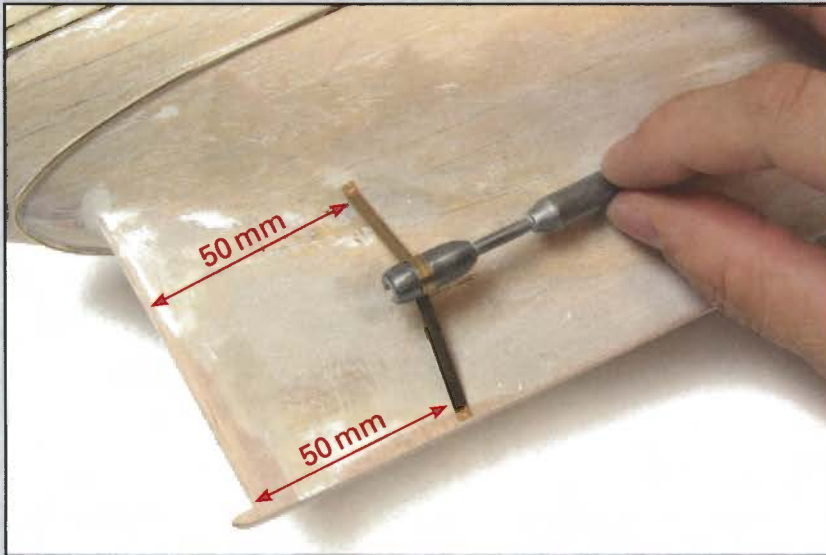

65 I

Présentez le manchon d'axe avec sa lame de laiton dans la partie de la coque montrée sur la photo.

Aux extrémités de la lame, effectuez un pliage pour qu'elle s'adapte à la forme de la coque mais ne la collez pas pour le moment.



65 J

Réalisez les mêmes opérations avec l'autre manchon d'axe et l'autre lame de laiton sur l'autre côté de la coque pour obtenir une présentation symétrique.

Mais vous ne devez pas coller pour le moment ces pièces, seulement les préparer.

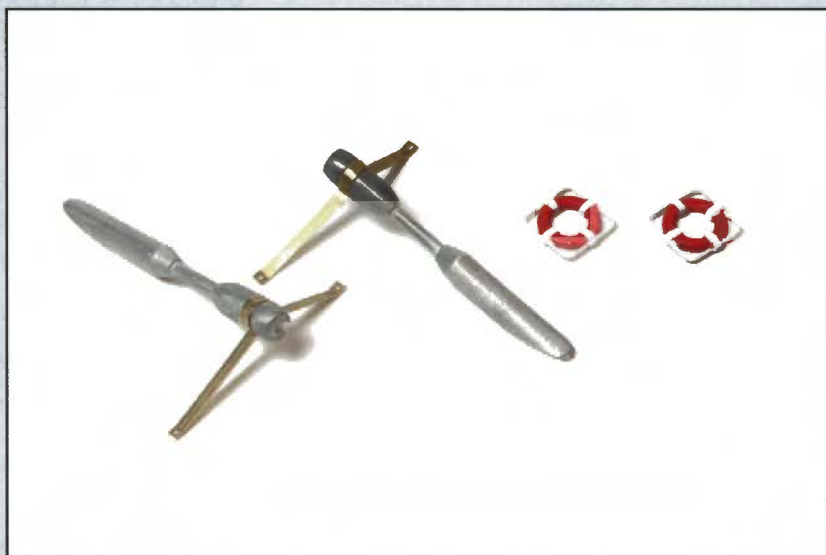

Voici l'aspect des pièces une fois cette phase de montage terminée.

Mettez de côté les matériaux en excédent pour une utilisation ultérieure.

PIÈCES FOURNIES

1. Cabillots
2. Tangons
3. Feu de poupe
4. Baguette d'ayous de 2 x 5 x 300 mm
5. Chaîne

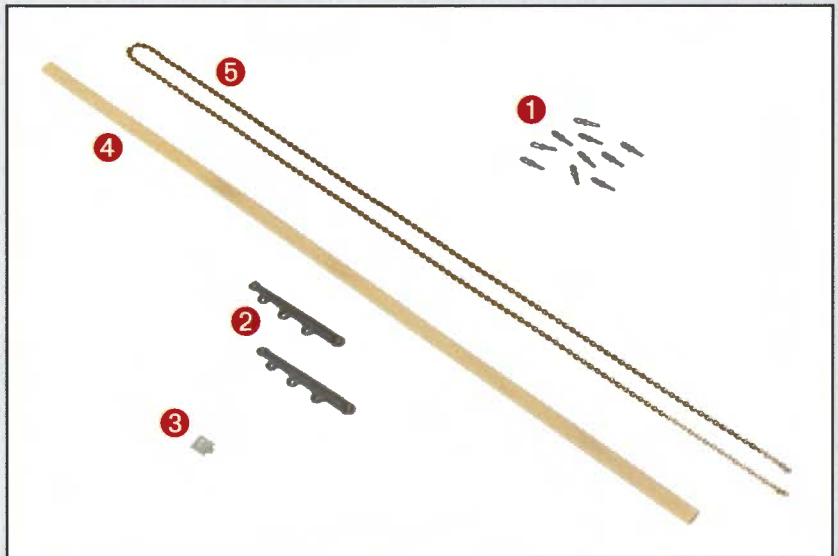

66 A

Afin d'appliquer la couche d'apprêt nécessaire pour peindre la coque, protégez les zones comme les ponts ou l'intérieur des pavois.

Utilisez du papier et du ruban adhésif de protection pour recouvrir ces parties.



66 B

Voyez ici comment protéger la coque.

Recouvrez complètement les ponts en respectant leurs formes.





66 C

Retournez la coque afin qu'elle soit stable. Appliquez une fine couche homogène d'apprêt sur toute la surface de la coque. Utilisez le pinceau, la bombe ou l'aérographe.

Si vous employez un apprêt de couleur, il vous permettra de détecter les imperfections.

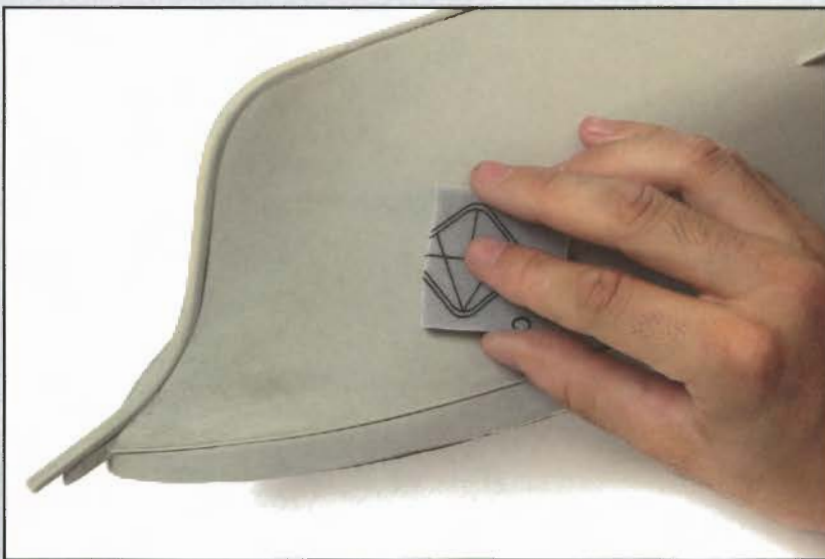

66 D

Quand l'apprêt est sec, utilisez une éponge à récurer à grain très fin pour polir les surfaces. Elles doivent être douces au toucher.

Éliminez ensuite la poussière avec un chiffon sec ou un pinceau.



66 E

Si vous repérez une imperfection sur la coque, utilisez du mastic à bois pour la corriger.

Poncez-la ensuite puis appliquez une couche d'apprêt et polissez.

66 F

Quand toute la coque est préparée et sèche, retirez les masquages de protection des ponts.



66 G

Si nécessaire retouchez avec l'éponge à récurer les zones où l'apprêt est au contact des ponts.

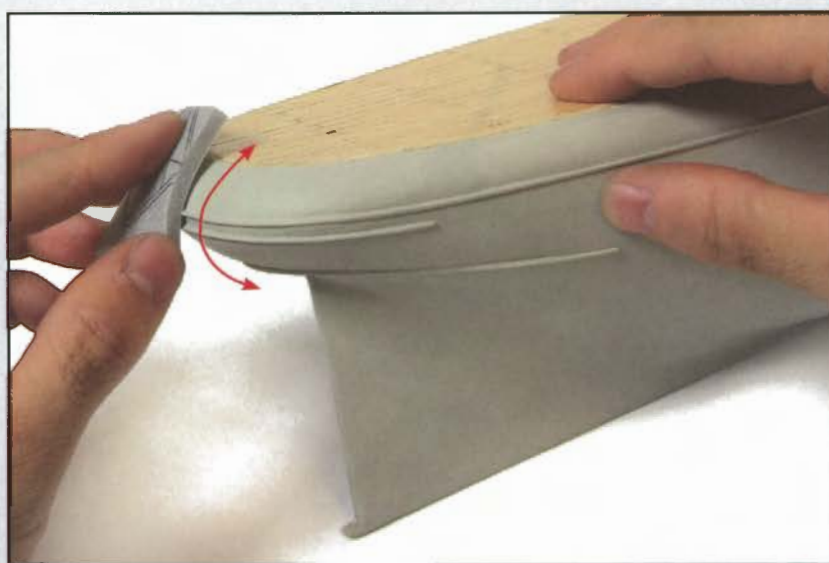

66 H

Récupérez les manchons d'axe d'hélice préparés lors de la phase de montage précédente.

Renforcez la zone de contact entre les supports en lamelle de laiton et la pièce métallique par un point de colle à prise rapide.

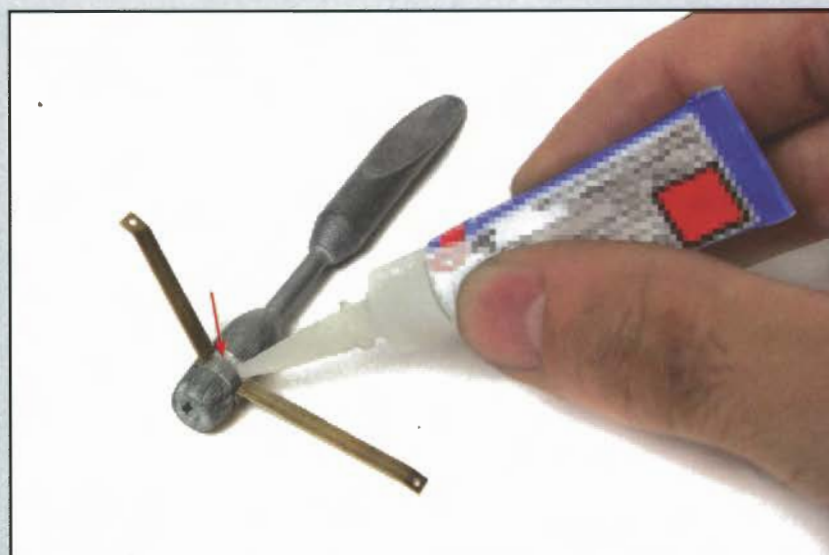



66 I

Appliquez une couche d'apprêt sur la partie inférieure des deux manchons d'axe.



66 J

Peignez la partie inférieure des manchons et les supports en rouge comme sur la photo.

Mettez de côté les pièces en attente de séchage.



Voici l'aspect des pièces une fois cette phase de montage terminée.

Mettez de côté les matériaux en excédent pour une utilisation ultérieure.

PIÈCES FOURNIES

1. Fausse quille et couples de canot
2. Baguettes d'ayous de 1 x 3 x 300 mm
3. Baguette d'ayous de 2 x 2 x 300 mm
4. Cabillots



67 A

Récupérez la lamelle de 1 x 10 mm fournie avec le n° 50 et coupez deux morceaux de 39 mm.

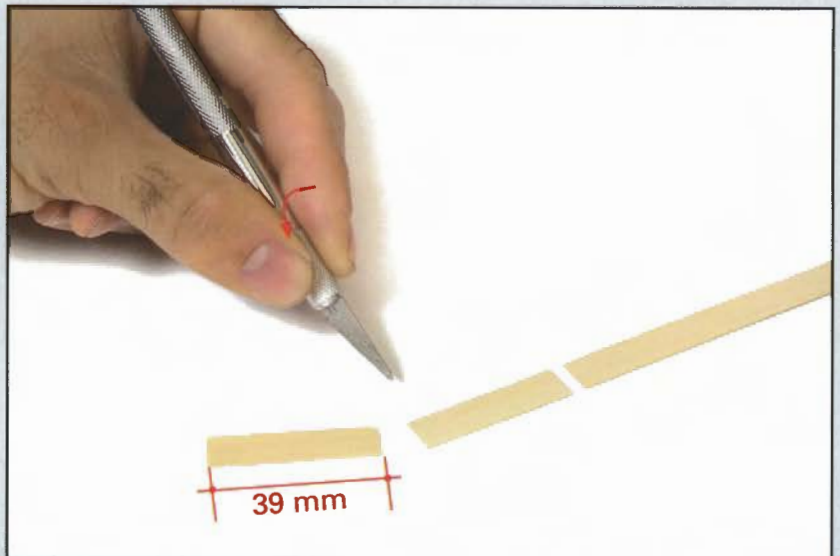

67 B

Poncez les deux pièces puis teintez-les avec de la teinture à l'eau de la couleur du bois sapelli.

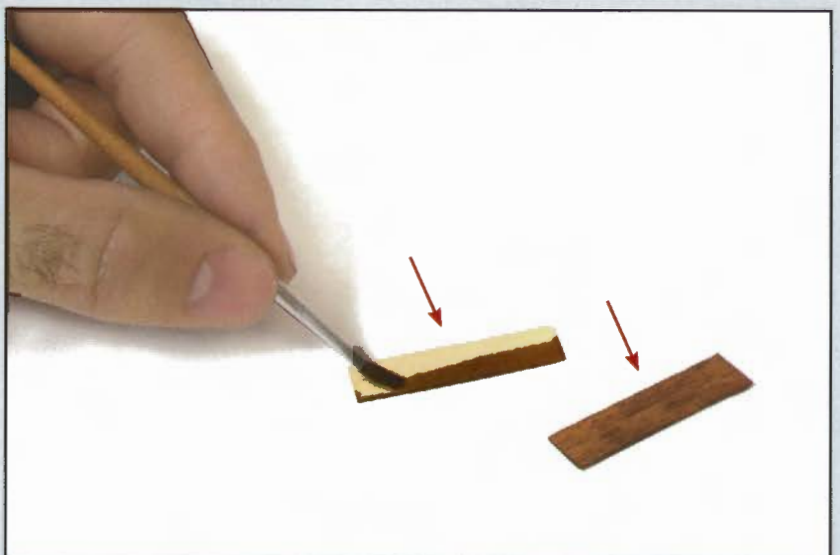

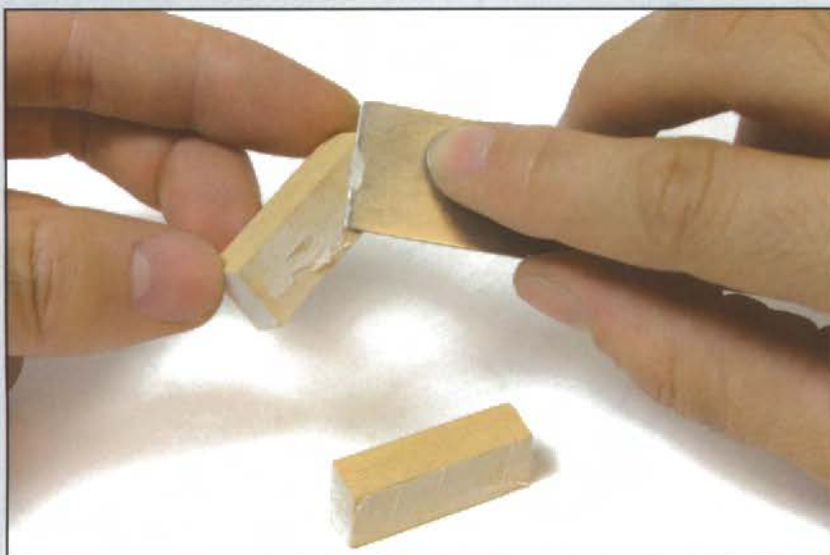

67 C

Prenez les claires-voies de 8 x 14 x 36 mm fournies avec le n° 45.

Avec du mastic à bois reprenez les défauts du bois.

Quand le mastic est sec, poncez l'ensemble avec du papier de verre à grain fin.

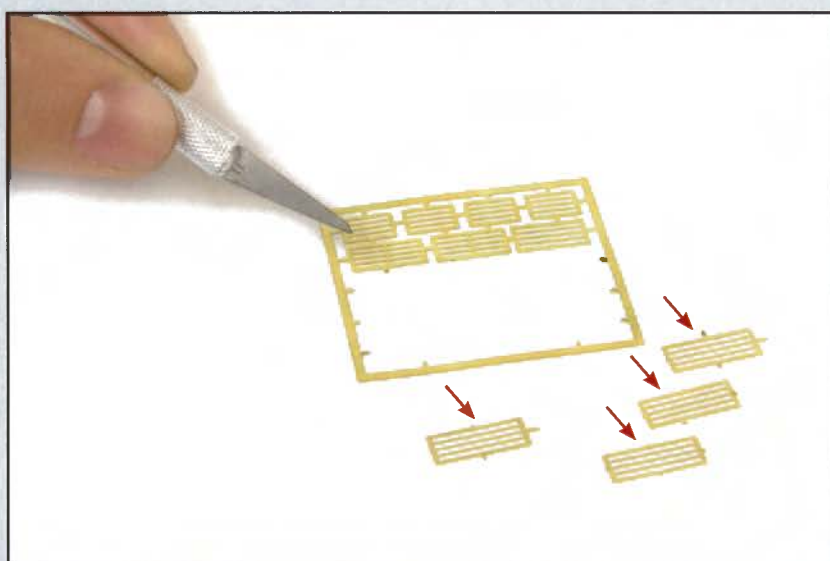

67 D

Prenez la planchette de capots de claires-voies fournie avec le n° 54 et, avec un outil de coupe, extrayez les quatre pièces montrées sur la photo.

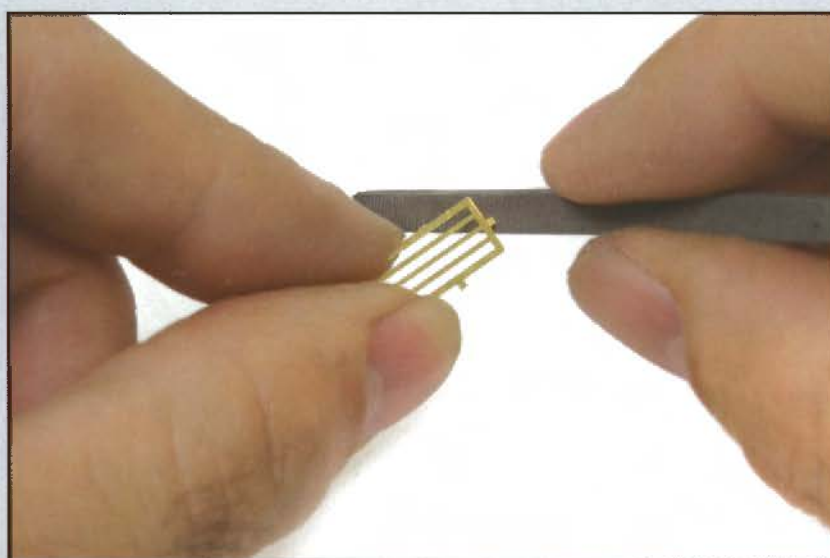

67 E

Utilisez une petite lime pour éliminer les résidus des nervures de liaison de ces pièces.

67 F

Appliquez une sous-couche d'apprêt sur les quatre capots et sur les deux claires-voies.

Vous pouvez utiliser un pinceau, une bombe ou un aérographe.



67 G

Peignez ensuite ces six pièces en blanc, utilisez la même couleur que celle employée pour le capot central.

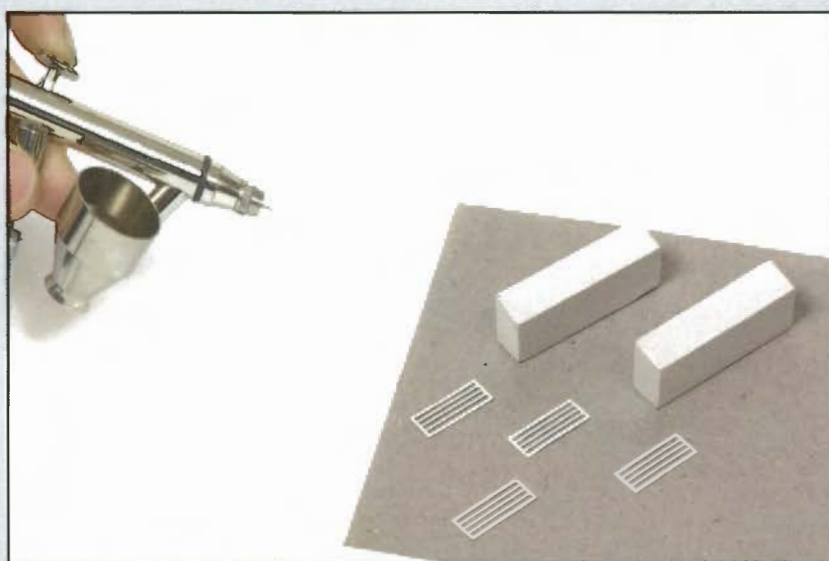

67 H

Appliquez de la colle à prise rapide puis collez les morceaux de lamelle teintés à l'étape B sur les claires-voies.

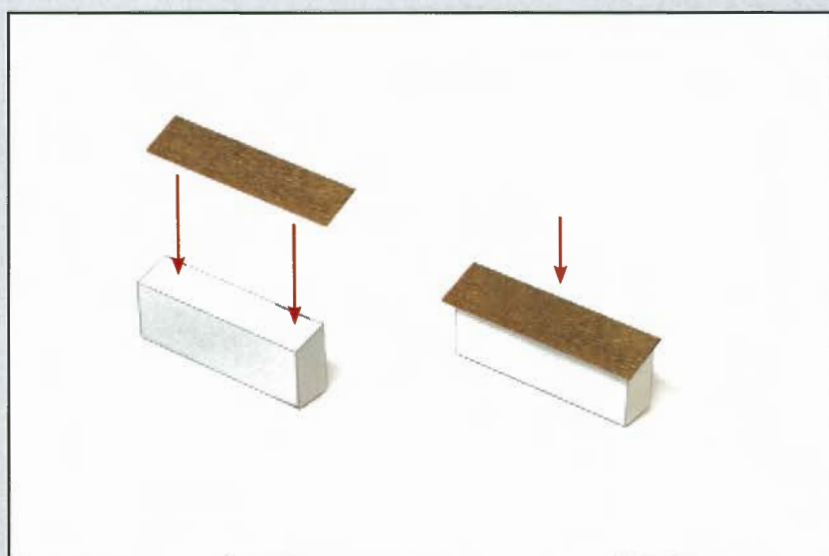

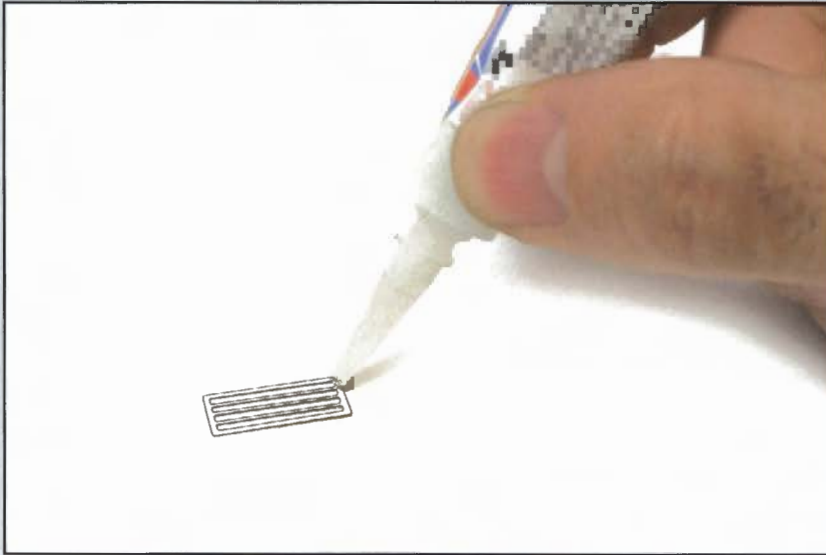

67 I

Utilisez un applicateur fin ou une épingle pour déposer de la colle sur les auvents de claires-voies.

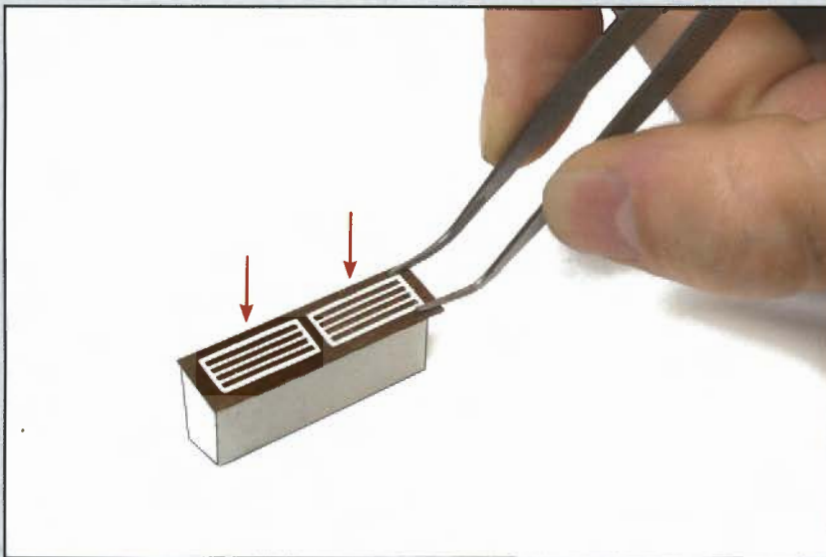

67 J

Collez les auvents sur le dessus des claires-voies comme sur la photo.

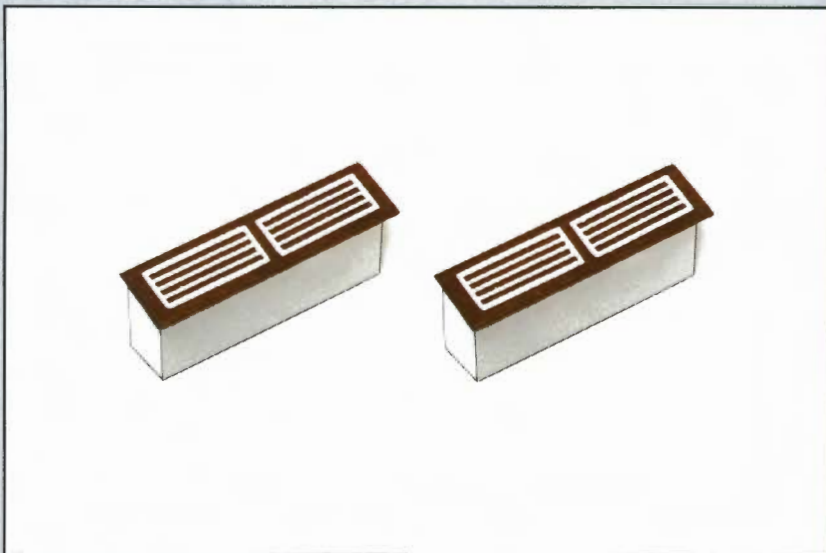

Voici l'aspect des pièces une fois cette phase de montage terminée.

Mettez de côté les matériaux en excédent pour une utilisation ultérieure.

PIÈCES FOURNIES

- 1. Baguettes d'ayous de 1 x 3 x 300 mm
- 2. Baguette d'ayous de 2 x 4 x 300 mm
- 3. Tangons *2*
- 4. Poulies 4 mm *10*
- 5. Cabillots *5*

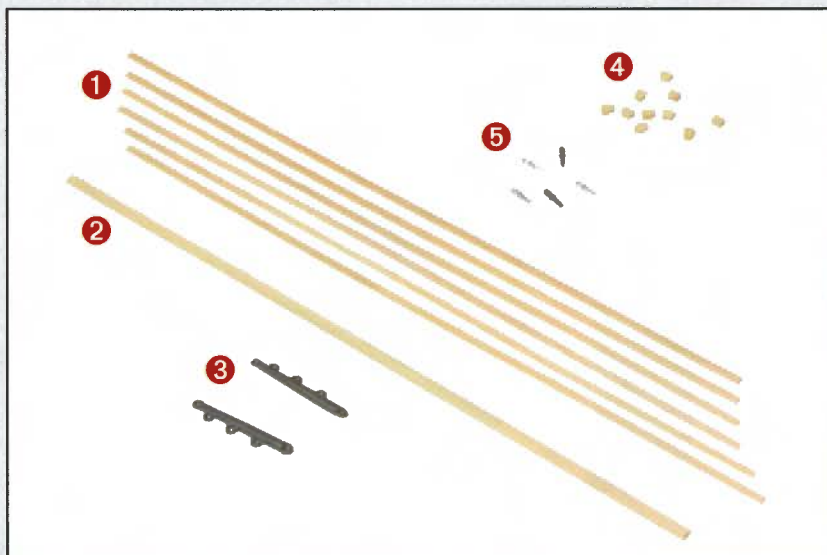

68 A

Récupérez la planchette de caches de claires-voies fournie avec le n° 50 et extrayez les deux dessus montrés sur la photo.

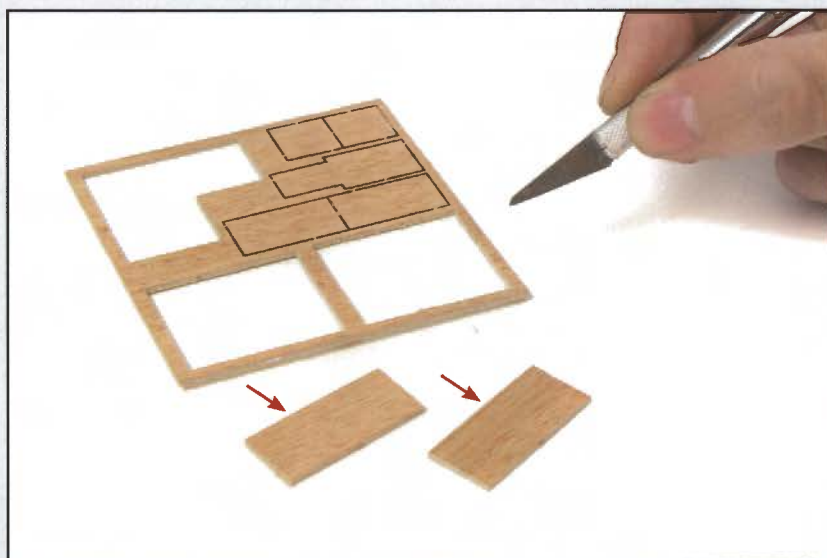

68 B

Prenez une baguette de 2 x 2 mm fournie avec le n° 67 et coupez un morceau de 35 mm de long.

Poncez les deux dessus et la baguette avec du papier de verre à grain fin.

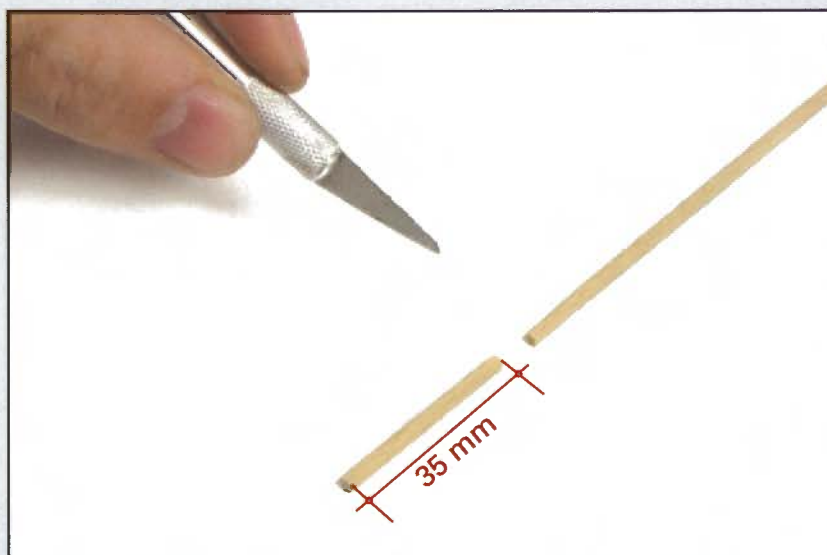

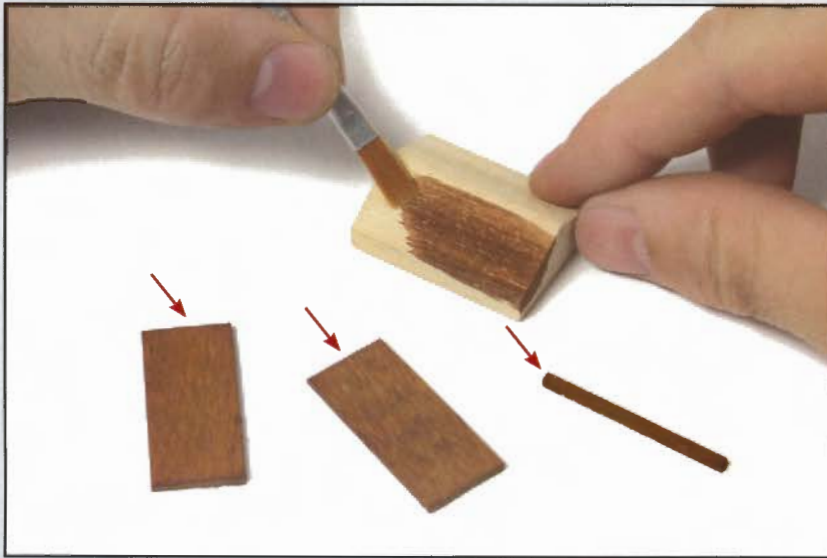

68 C

Prenez la claire-voie fournie avec le n° 57 et poncez-la avec du papier de verre à grain fin.

Peignez le morceau de baguette, les dessus et la claire-voie de la teinte similaire à la couleur du bois sapelli (brun rougeâtre).

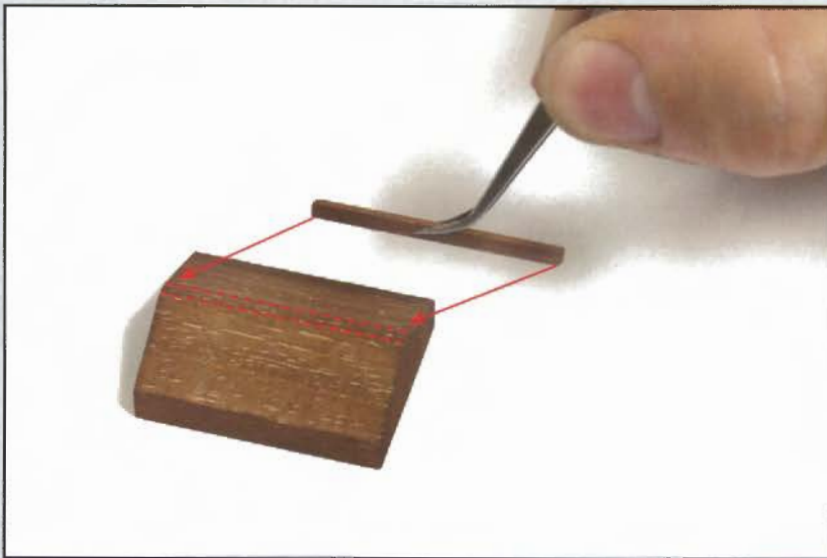

68 D

Collez le morceau de baguette bien centré sur la partie supérieure de la claire-voie.

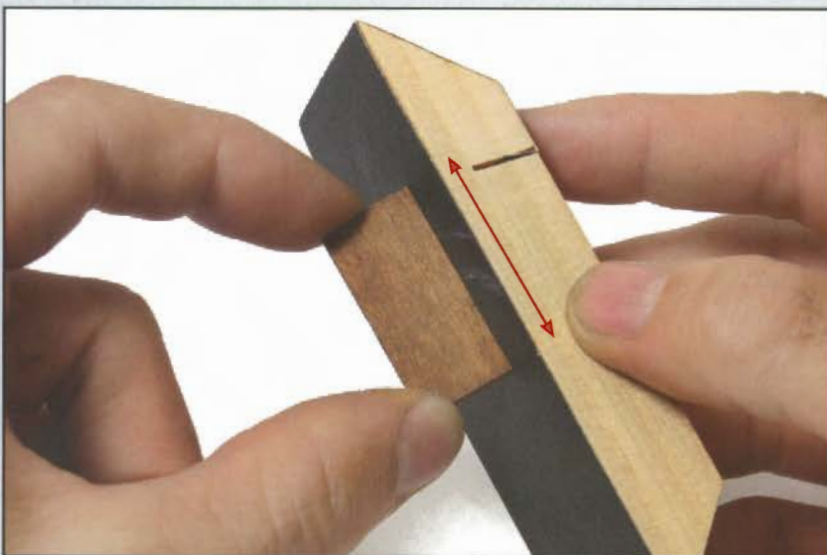

68 E

Observez bien les étapes suivantes.

Ensuite, avec une cale à poncer, biseautez un des grands côtés de chaque dessus de claire-voie.

68 F

Appliquez de la colle puis collez ces pièces de chaque côté de la partie supérieure de la claire-voie, en les ajustant contre la baguette.

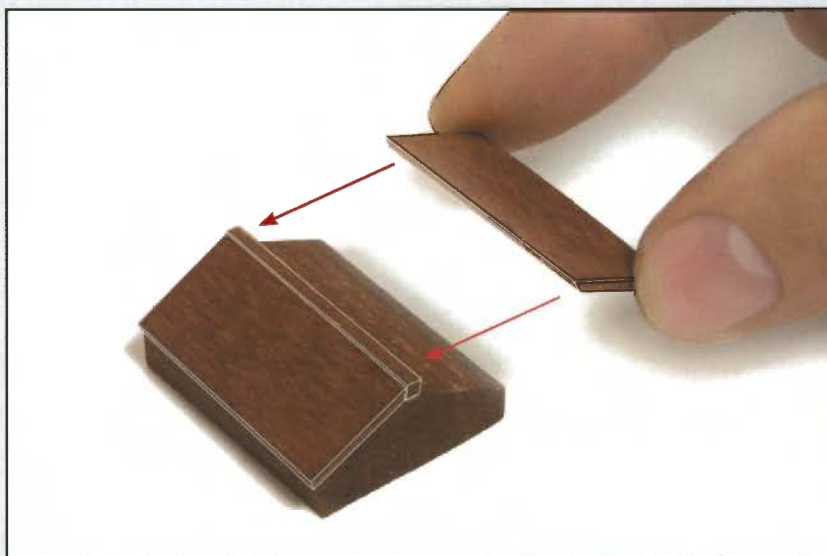

68 G

Récupérez la planchette d'auvents de claires-voies fournie avec le n° 61.

À l'aide d'un outil de coupe, extrayez les quatre pièces montrées sur la photo.

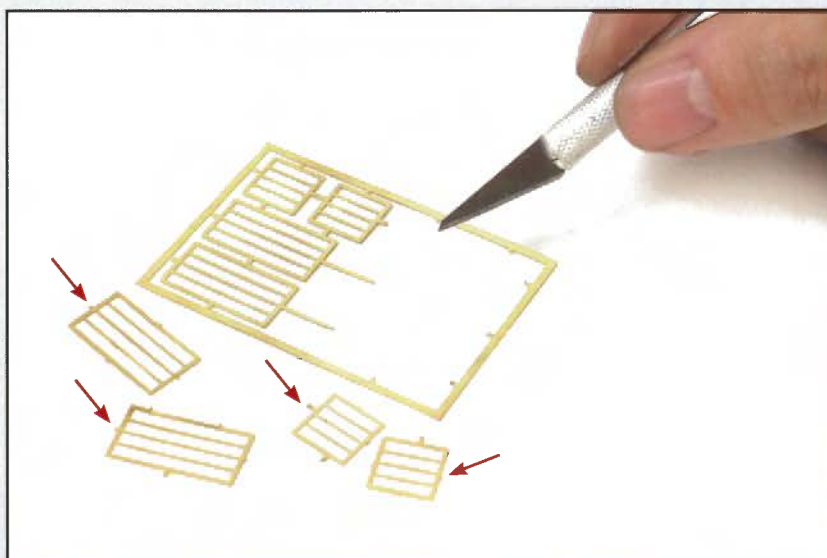

68 H

Peignez les quatre auvents en blanc puis mettez-les de côté en attendant leur séchage.

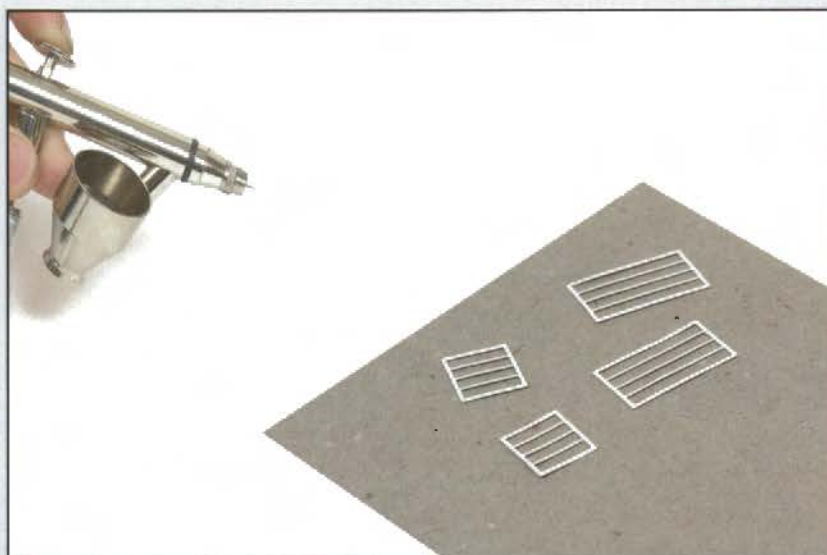

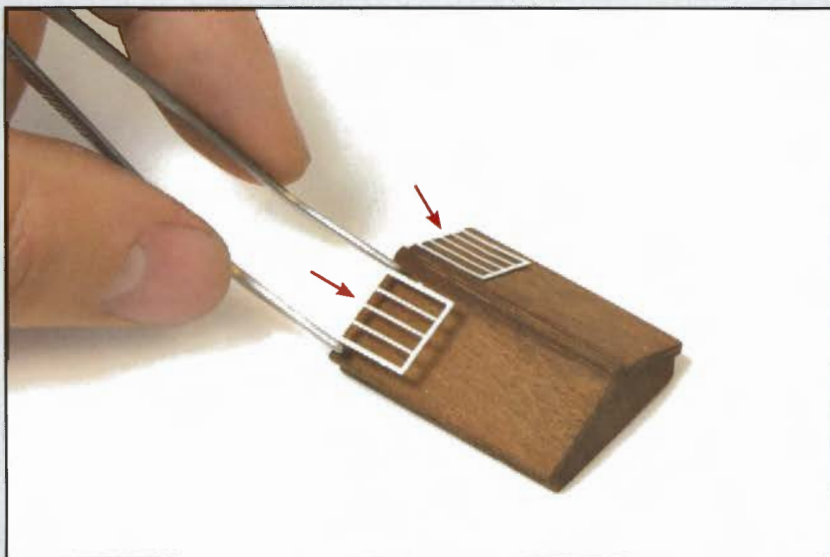

68 I

Avec des pinces et de la colle à prise rapide, mettez en place un petit auvent de chaque côté de la claire-voie et disposé comme sur la photo.

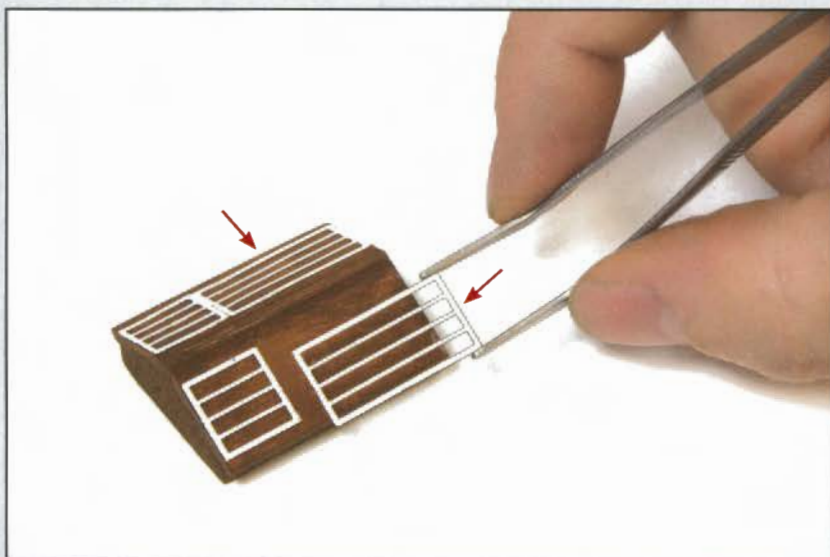

68 J

En suivant le même principe, collez deux grands auvents dans les espaces libres de la partie supérieure de la claire-voie.



Voici l'aspect des pièces une fois cette phase de montage terminée.

Mettez de côté les matériaux en excédent pour une utilisation ultérieure.

PIÈCES FOURNIES

1. Planchette avec plat-bord, rames et berceaux
2. Tige d'ayous de $\varnothing 4 \times 300$ mm
3. Cabillots 
4. Baguette d'ayous de $2 \times 2 \times 300$ mm
5. Caillebotis

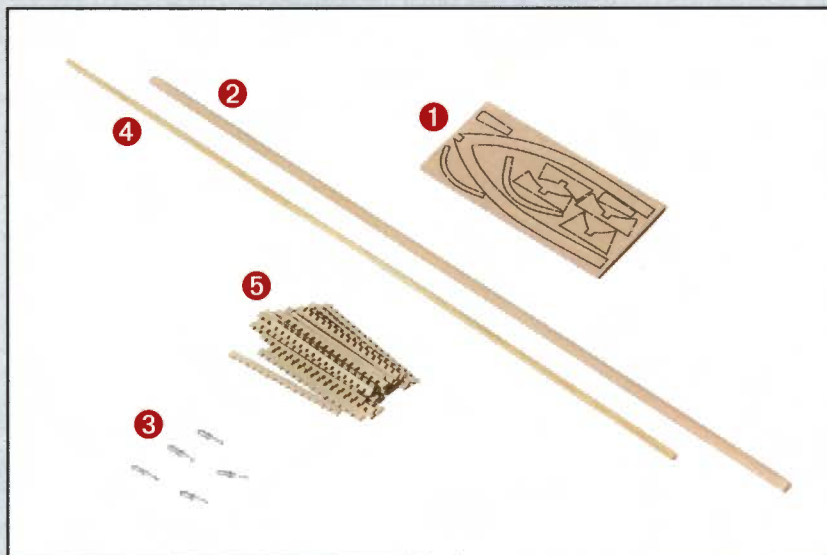

69 A

Récupérez le fil de laiton de $\varnothing 1$ mm fourni avec les fascicules précédents. Étirez-le puis polissez-le avec une éponge à récurer de cuisine.

Coupez un morceau à la dimension et collez-le sur le bord supérieur du pont de gaillard d'avant comme le montre la photo.



69 B

Réalisez la même opération sur l'autre côté du pont avec un autre morceau de fil de laiton.

Observez comment se rejoignent les deux morceaux de fil à l'avant du pont.



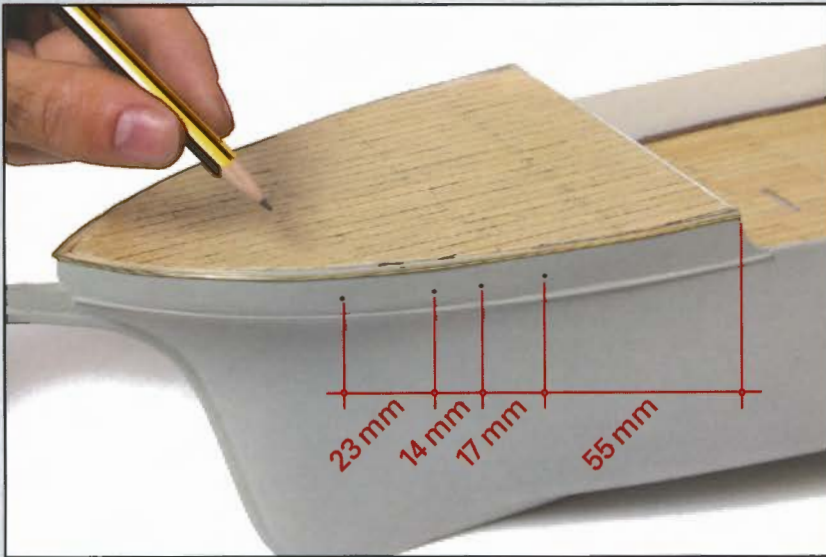

69 C

Avec un crayon et un réglet, mesurez et marquez quatre points selon les mesures indiquées sur la photo.

Centrez-les en hauteur par rapport aux ceintures supérieure et inférieure.



69 D

Avec un porte-foret, réalisez quatre trous de \varnothing 5 mm à l'emplacement des points marqués précédemment.

Si vous ne disposez pas de foret de ce diamètre, faites un trou plus petit puis agrandissez-le avec une petite lime ronde.



69 E

Récupérez les œillets fournis avec les n° 45 et 54.

Prenez-en un et appliquez de la colle à prise rapide dans la partie montrée sur la photo.

69F

Insérez et collez un à un les quatre œillets dans les trous que vous venez de percer dans la coque.

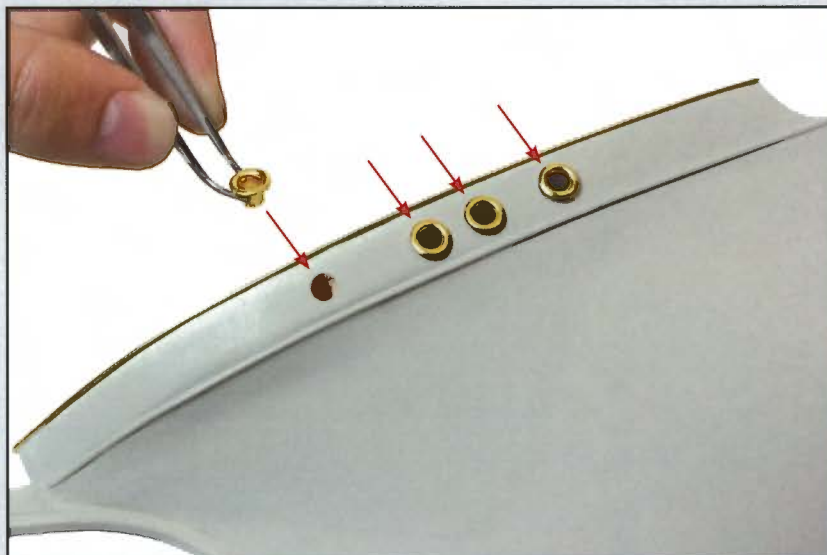

69G

Récupérez les collerettes d'écubiers d'ancre fournies avec le n° 61 et poncez-les avec de la toile émeri fine.

Présentez l'une d'entre elles dans la position et à l'endroit montrés sur la photo, puis marquez sur la coque le pourtour de l'ouverture centrale de la collerette.

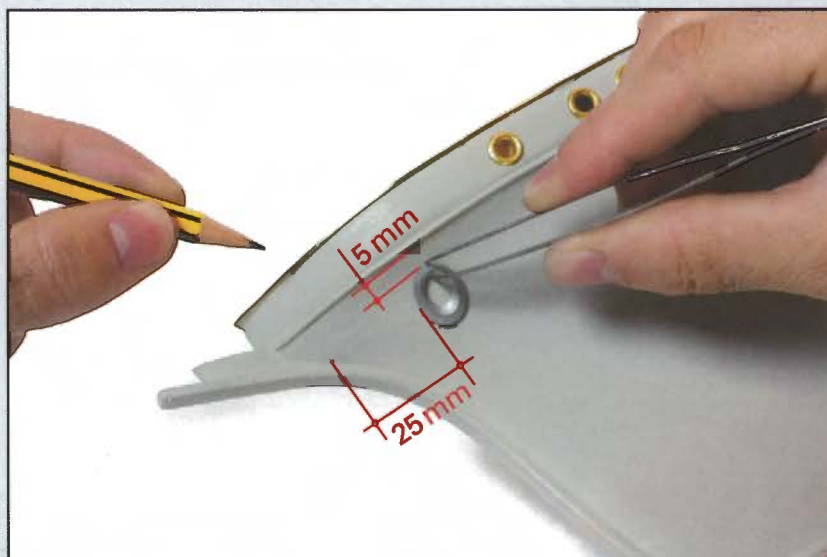

69H

Percez ensuite dans la coque un trou de la taille approximative de l'ouverture centrale de la collerette d'écubier que vous venez de marquer.





69 I

Présentez à nouveau la collerette d'écubier pour vérifier son ajustement au trou réalisé.

Reprenez si nécessaire l'ouverture puis collez la collerette d'écubier dans la position montrée sur la photo.

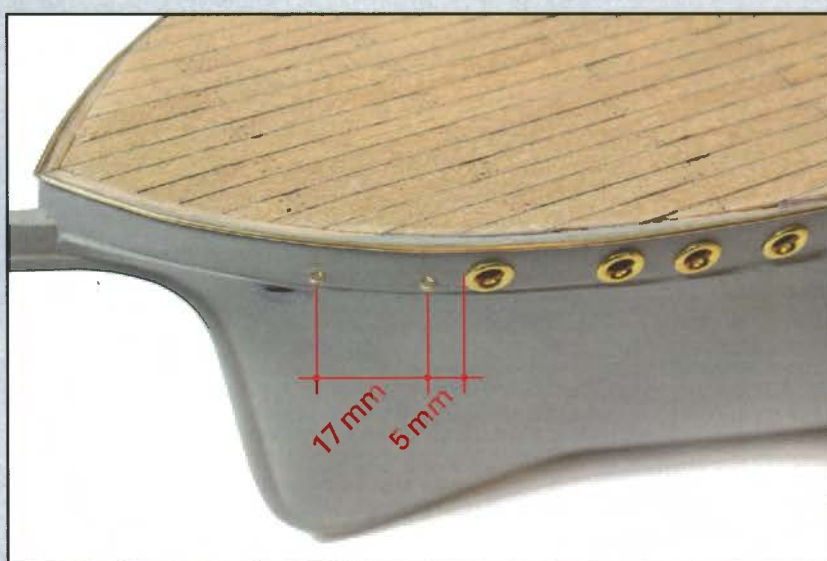

69 J

Réalisez deux trous d'environ $\varnothing 0,75$ mm dans la zone du gaillard aux distances indiquées sur la photo.

Prenez deux pitons fournis avec le n° 65, appliquez de la colle dessus et insérez-les à fond dans la coque. Observez bien comment l'œil des pitons est orienté (à l'horizontale).

Réalisez toutes les opérations précédentes sur l'autre côté de la coque.



Voici l'aspect des pièces une fois cette phase de montage terminée.

Mettez de côté les matériaux en excédent pour une utilisation ultérieure.

PIÈCES FOURNIES

1. Couples et fausse quille embarcation
2. Baguettes d'ayous de 1 x 3 x 300 mm
3. Tige d'ayous de \varnothing 8 x 300 mm
4. Baguette d'ayous de 2 x 2 x 300 mm
5. Cabillots 6



70 A

Récupérez quarante des anneaux fournis avec les fascicules précédents.

Avec des pinces retouchez ces anneaux pour qu'ils soient bien plats.

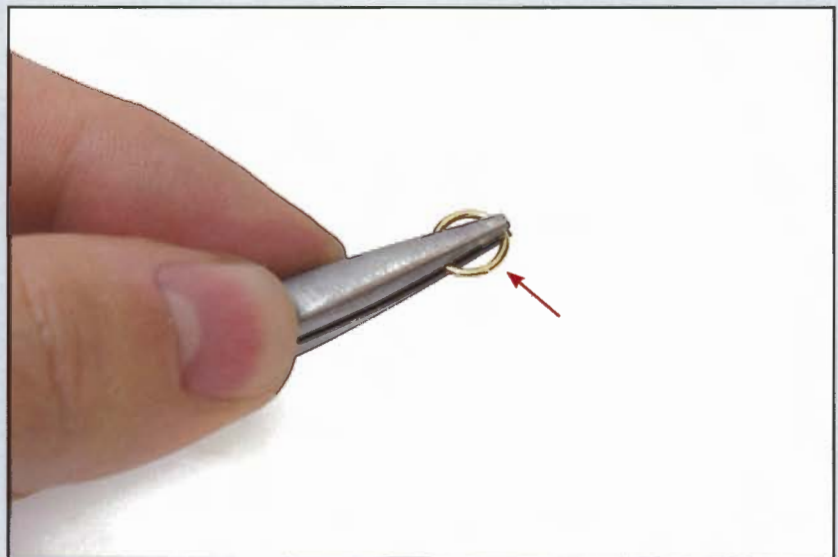

70 B

Avec de la colle à prise rapide assemblez les deux extrémités du fil métallique qui compose ces anneaux afin de les maintenir fermés.

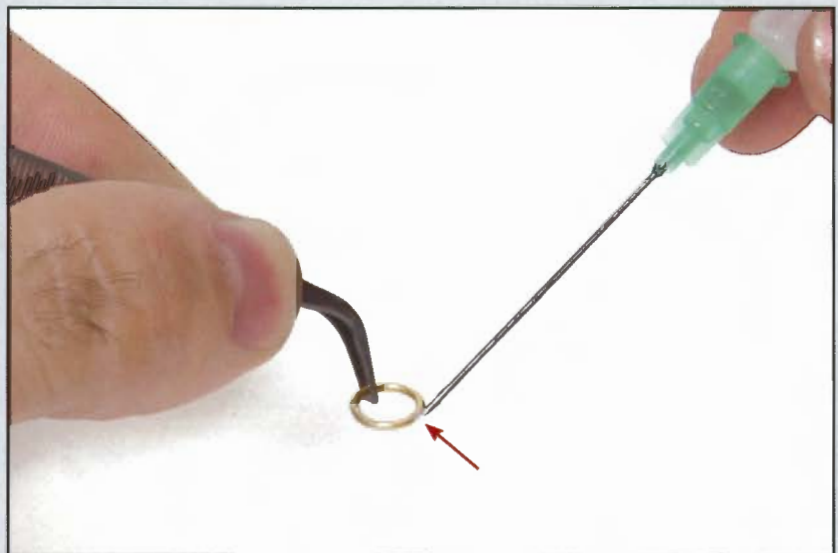

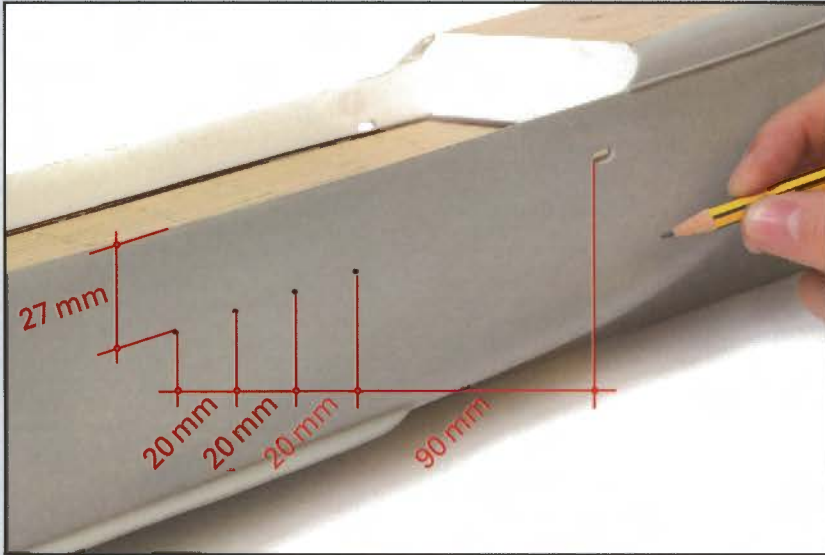

70 C

Placez la coque sur une surface plane de façon à ce qu'elle soit bien stable et immobilisée.

Ensuite, avec une règle et un crayon, marquez quatre points à partir du dalot dans la muraille et aux distances indiquées sur la photo.

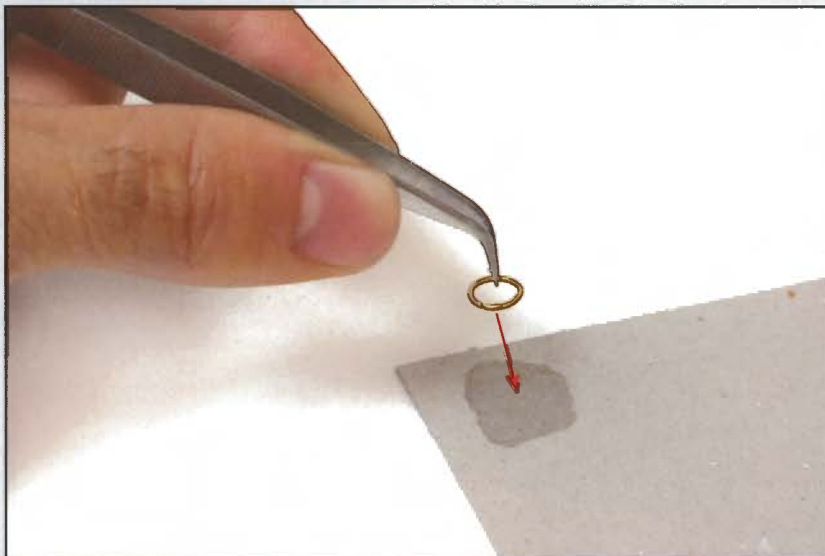

70 D

Déposez un peu de colle sur un morceau de carton puis prenez un anneau avec des pinces.

Enduisez de colle uniformément une de ses faces.

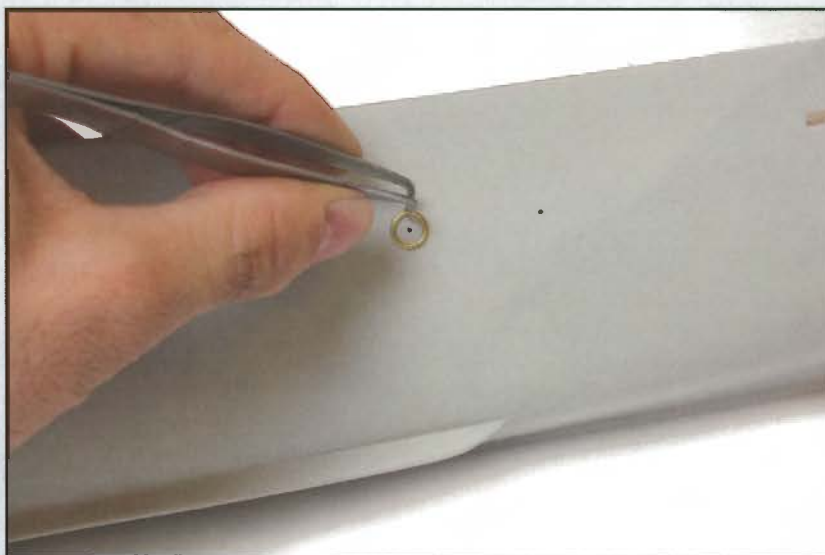

70 E

Collez ensuite l'anneau, bien centré autour d'un des points que vous avez précédemment marqués sur la coque.

70 F

De la même façon, collez ensuite trois autres anneaux centrés autour des autres points marqués.

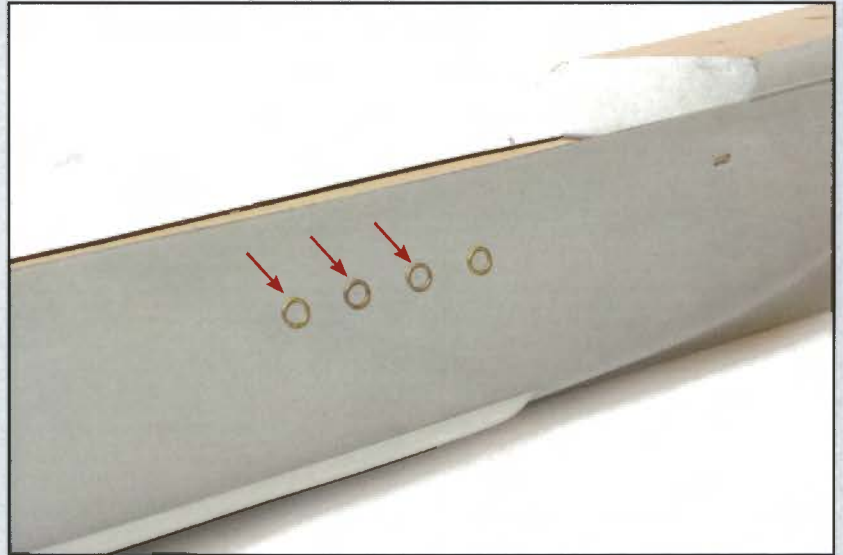

70 G

En prenant comme point de départ l'anneau le plus proche de la proue, marquez six autres points aux distances indiquées sur la photo.

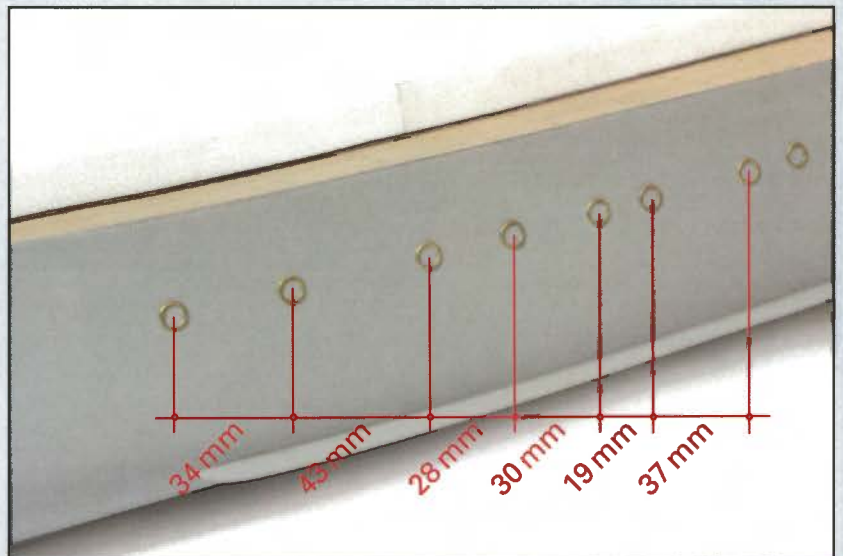

70 H

En prenant toujours comme référence l'anneau proche de la proue indiqué à la phase précédente, mesurez et marquez quatre points aux distances indiquées sur la photo.

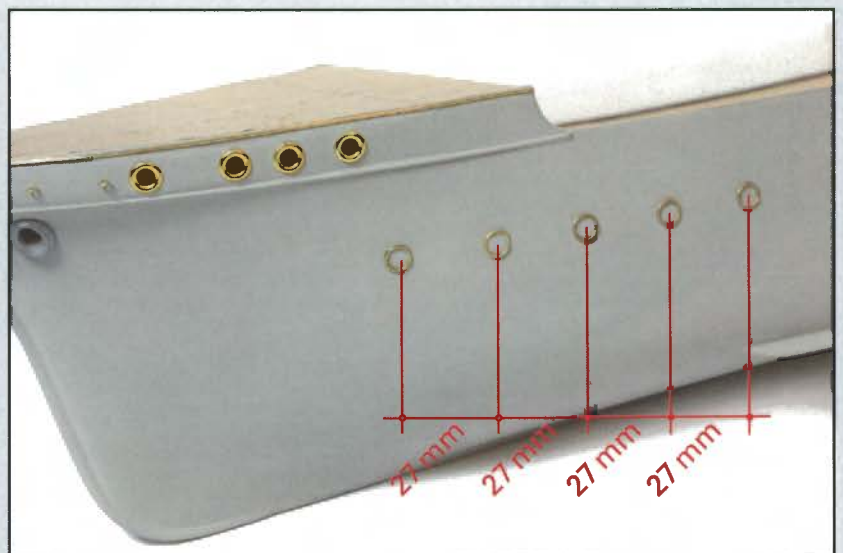



70 I

Observez comment doivent se présenter les anneaux une fois mis en place.

Réalisez les mêmes opérations pour positionner la même quantité d'anneaux sur l'autre flanc de la coque, en veillant à ce que les deux flancs soient symétriques.

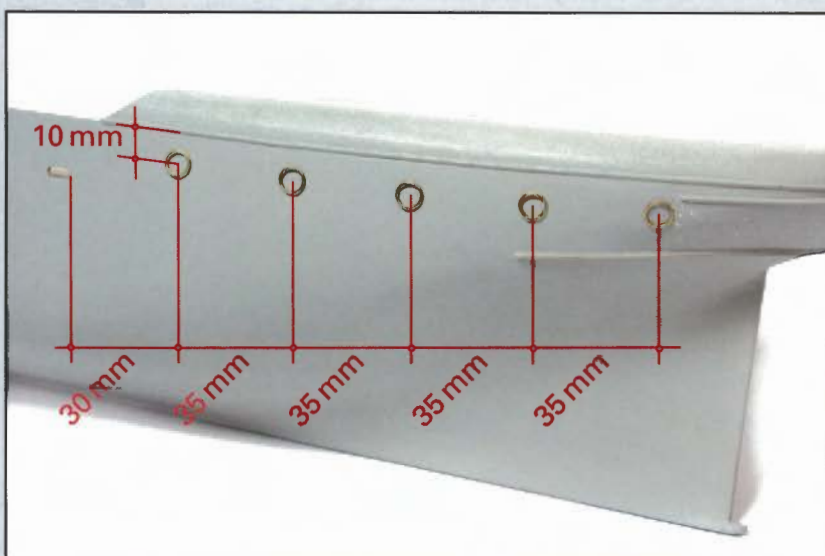

70 J

En prenant toujours comme référence le dalot dans la muraille de poupe, mesurez et marquez cinq points dans le flanc de la coque à la poupe.

Collez ensuite un anneau centré autour de ces points.

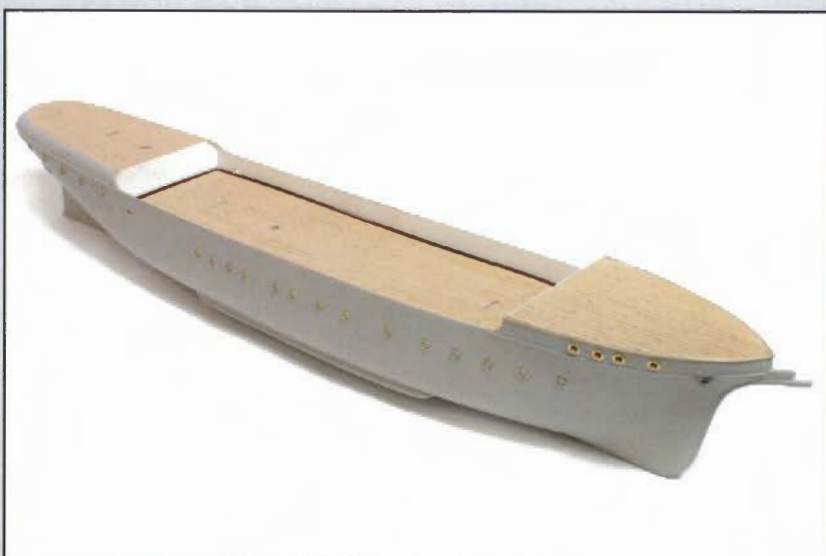

Effectuez les mêmes opérations sur l'autre flanc de la coque.



Voici l'aspect de la coque une fois cette phase de montage terminée.

Mettez de côté les matériaux en excédent pour une utilisation ultérieure.

PIÈCES FOURNIES

1. Baguette d'ayous de 8 x 8 x 200 mm
2. Baguettes d'ayous de 1 x 3 x 300 mm
3. Bossoirs d'embarcation 
4. Fil écreu \varnothing 0,50 mm 
5. Poulies 4 mm 



71 A

Récupérez le safran de gouvernail utilisé lors des phases de montages précédentes et les charnières fournies avec le n° 37.

Engagez une des charnières sur le safran, approximativement à la distance indiquée sur la photo.

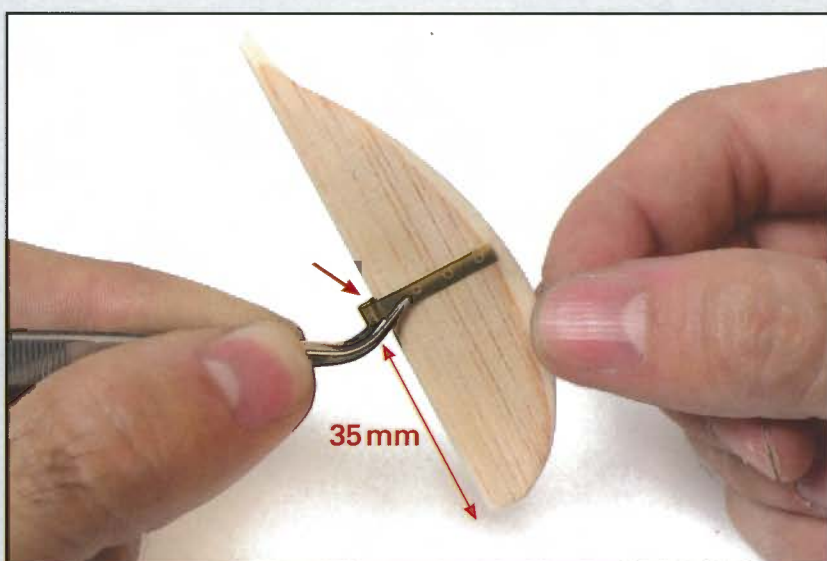

71 B

Comme vous pouvez le constater sur les photos suivantes, certaines charnières dépassent en longueur la largeur du safran.

Utilisez des pinces coupantes pour les ajuster.

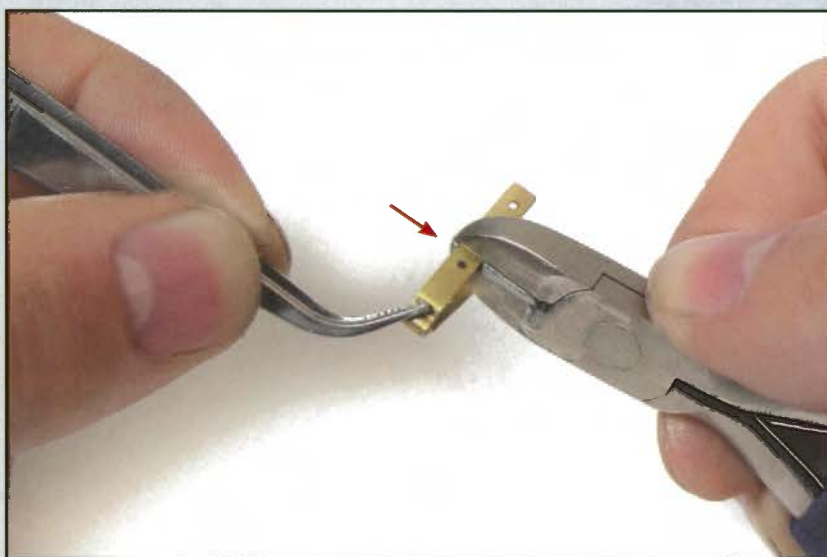

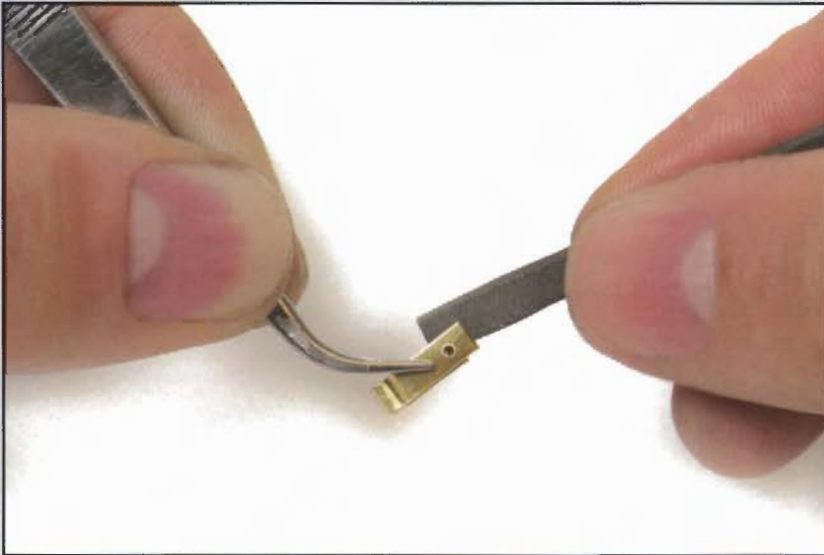

71 C

Avec une lime plate fine arrondissez et adoucissez l'extrémité des charnières là où elles ont été coupées.

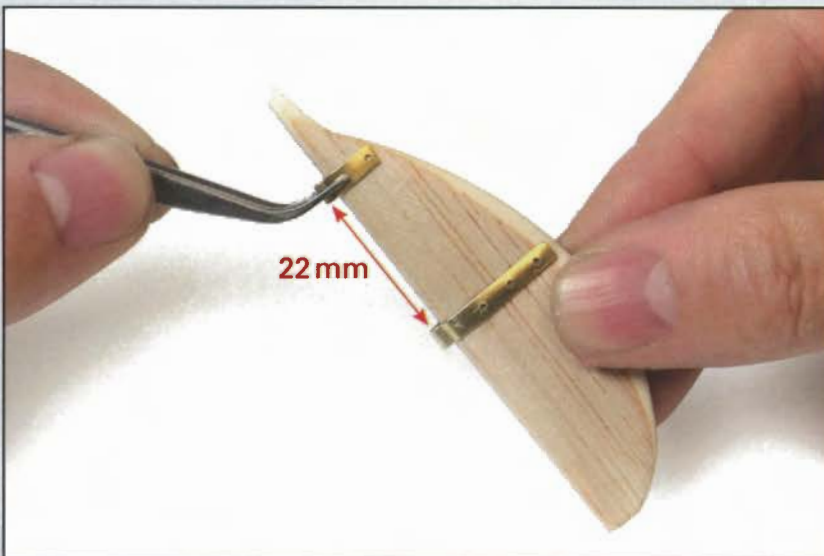

71 D

Insérez et fixez les deux charnières aux distances indiquées sur la photo.

Pour cette opération, utilisez de la colle à prise rapide.



71 E

Ajustez la longueur d'une troisième charnière puis collez-la dans la partie inférieure du safran de gouvernail à la distance indiquée sur la photo.

Centrez les protubérances des charnières sur l'épaisseur du safran.

71F

Clouez les charnières des deux côtés du safran. Ajustez d'abord la longueur des pointes avec une pince coupante.

Tenez compte pour cela de l'épaisseur du safran.

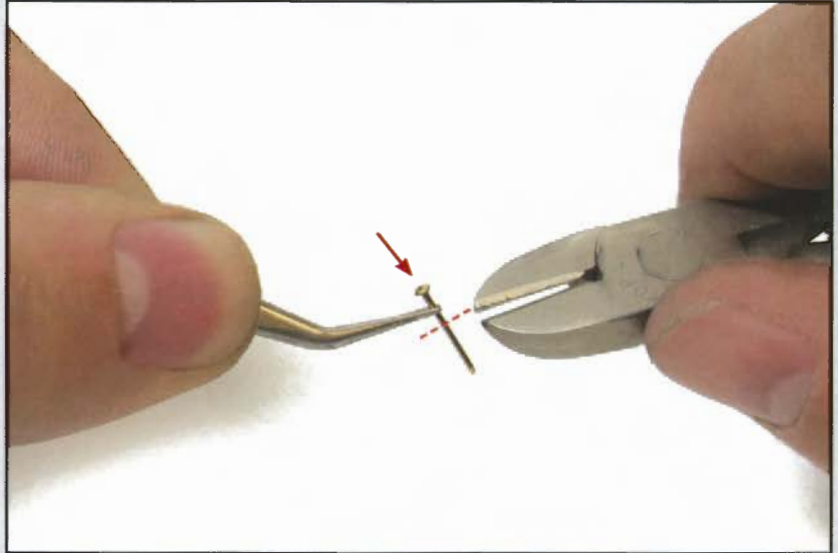

71 G

Faites un petit trou dans le safran, sans le transpercer, avec un foret de $\varnothing 0,75$ mm dans chaque orifice des charnières.

Appliquez de la colle à prise rapide sur les pointes et avec une pince introduisez-les dans chaque orifice.

Puis martelez-les légèrement pour bien les fixer.

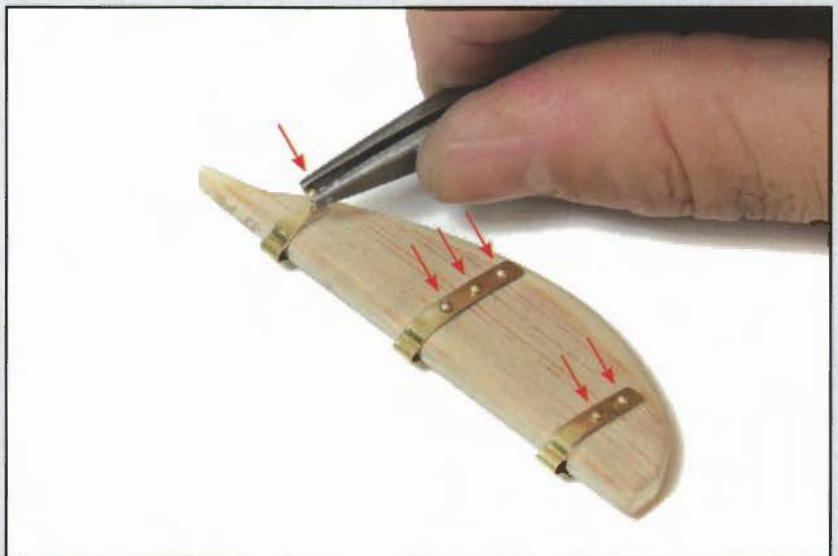

71H

Présentez ensuite le safran dans sa position à la poupe du navire.

Avec un crayon marquez sur la coque l'emplacement où seront mises en place les charnières de la coque.

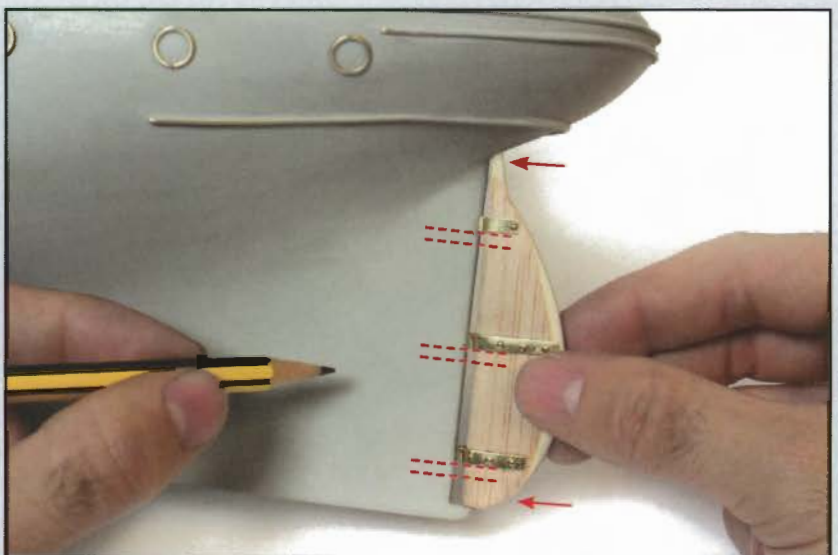



71 I

Ajustez la longueur de ces charnières puis fixez-les avec des pointes et de la colle à prise rapide.

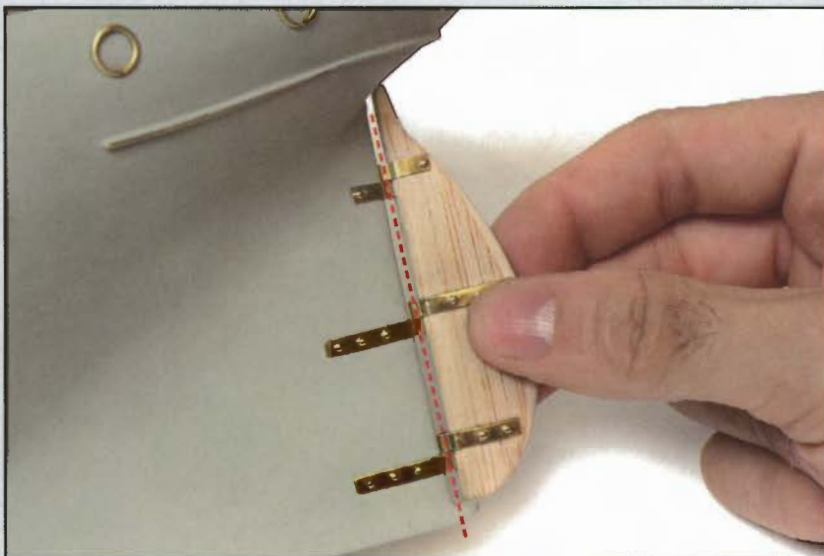

71 J

Présentez de nouveau le safran de façon à ce que ses charnières reposent sur celles de la poupe de coque.

À l'intérieur des protubérances des charnières vous placerez plus tard un axe qui assurera le mouvement latéral du safran.



Voici l'aspect des pièces une fois cette phase de montage terminée.

Mettez de côté les matériaux en excédent pour une utilisation ultérieure.

PIÈCES FOURNIES

1. Bossoirs d'embarcation
2. Pitons
3. Toile
4. Roue de gouvernail
5. Fil de laiton de $\varnothing 1,5 \times 100$ mm

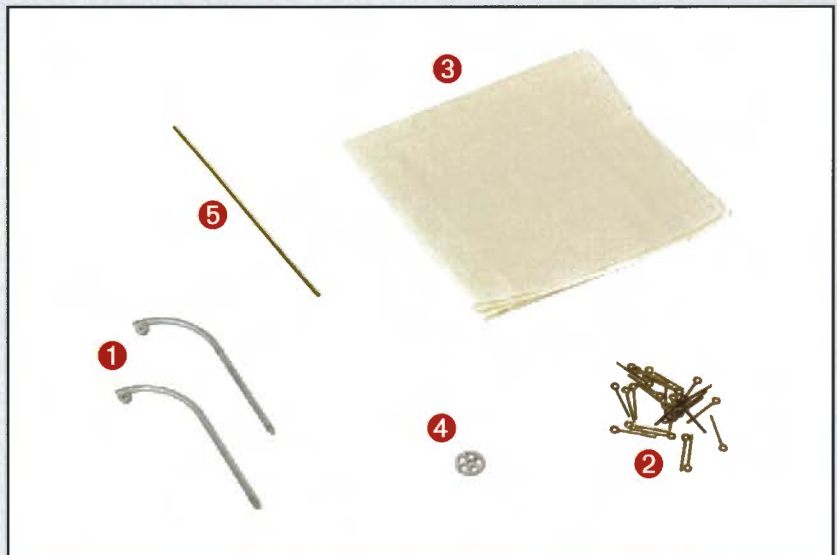

72 A

Faites un trou d'un diamètre de 1 mm traversant la partie inférieure de l'étambot. Il doit être dans l'alignement des passages de l'axe des charnières.

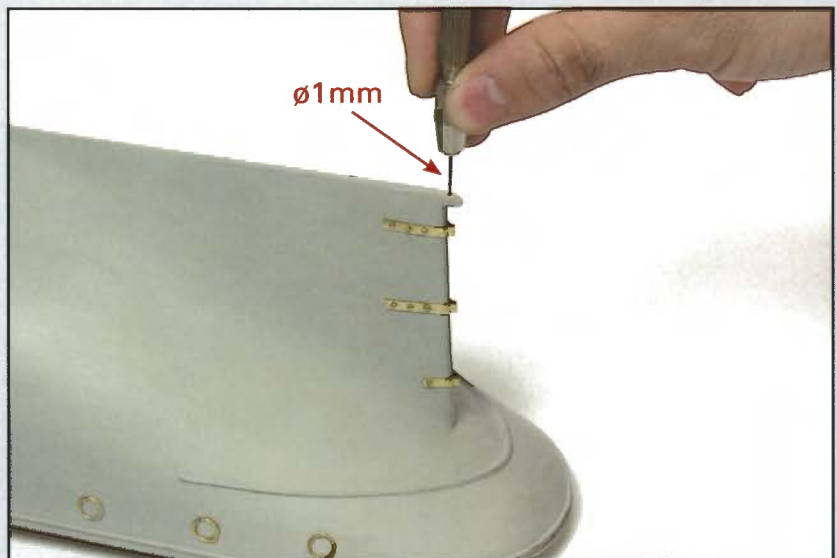

72 B

Récupérez le fil de laiton de 1 mm de diamètre, redressez-le et coupez un morceau d'environ 80 mm de longueur.

Ce morceau de fil de laiton servira à réaliser l'axe des charnières du gouvernail.

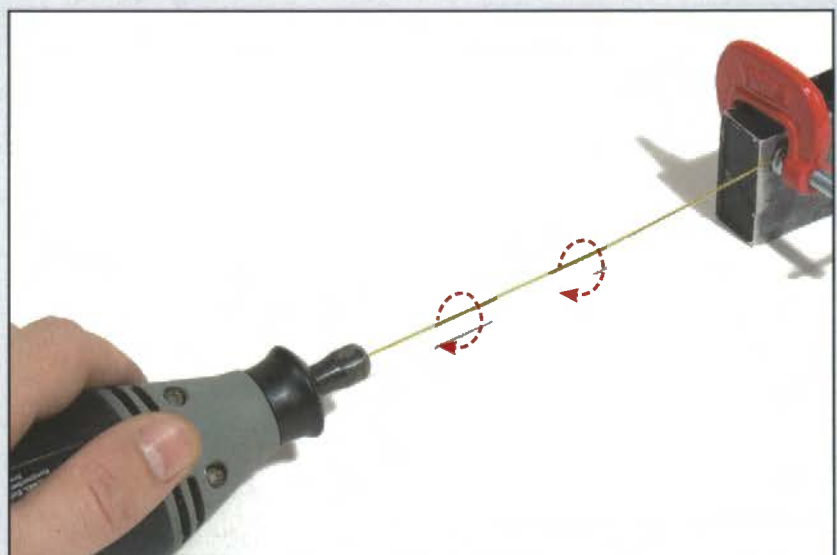

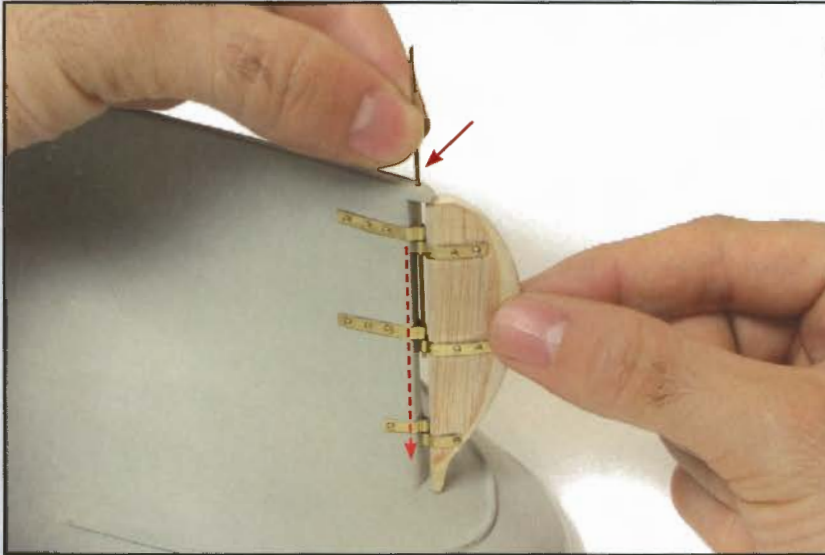

72 C

Récupérez le safran du gouvernail réalisé lors des phases de montage précédentes et présentez-le comme le montre la photo par rapport à l'étambot.

Insérez le morceau de fil de laiton par le trou à la base de l'étambot et dans les passages des charnières pour que l'ensemble ne fasse qu'un.

Cette opération n'est qu'une simple vérification car le safran ne sera mis en place que plus tard.

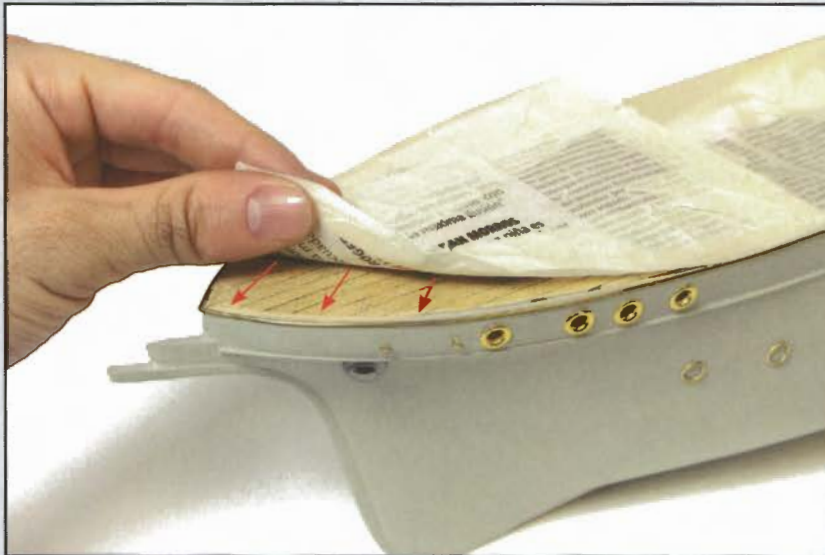

72 D

Masquez tous les ponts de la coque avec du papier journal et de l'adhésif de masquage, comme vous l'avez déjà fait.



72 E

Observez la photo pour voir comment doivent être masqués les ponts.

72 F

Appliquez une sous-couche dans les zones de la coque où se trouvent les anneaux et les œillets.

Et également sur le safran du gouvernail.

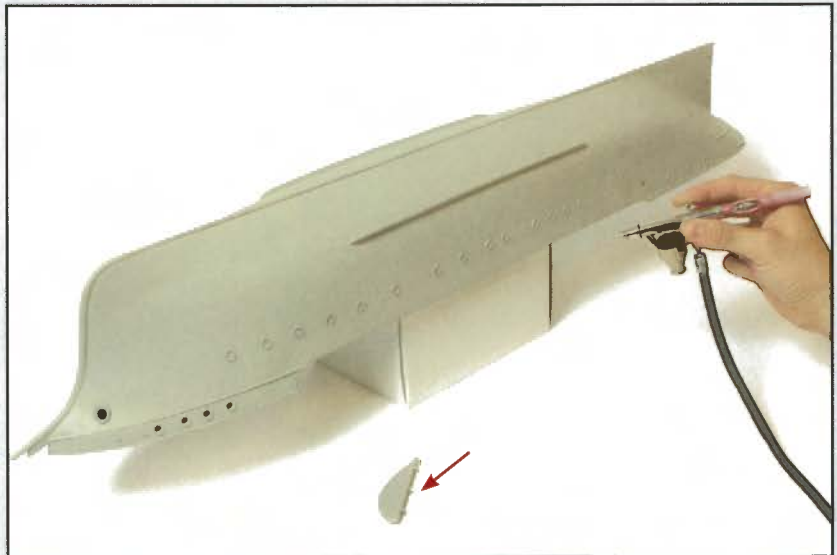

72 G

Prenez les chaises d'hélices peintes lors des phases de montage précédentes et poncez les zones de ces chaises qui seront en contact avec la coque.

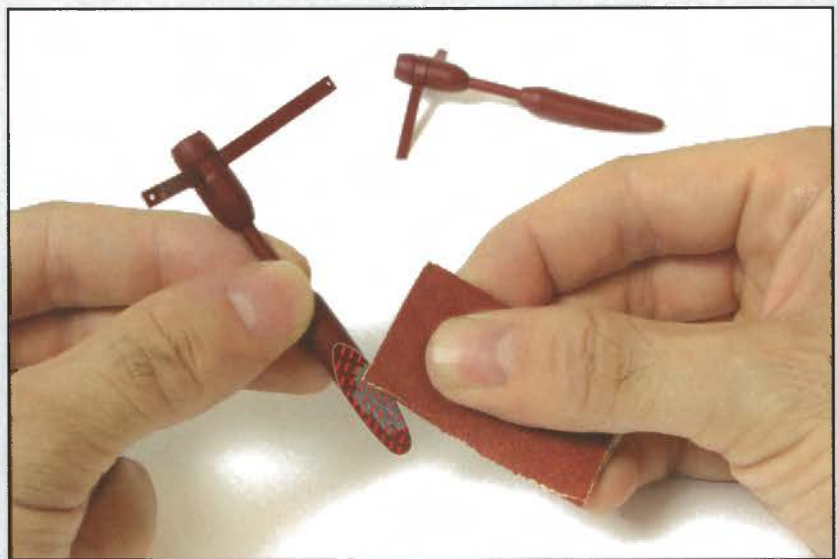

72 H

Appliquez de la colle et fixez une chaise d'hélice à la poupe présentée comme sur la photo.

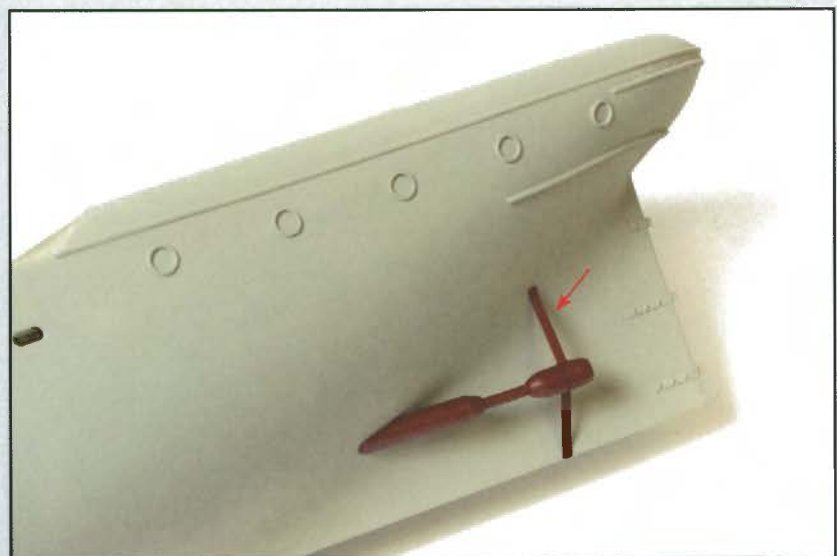

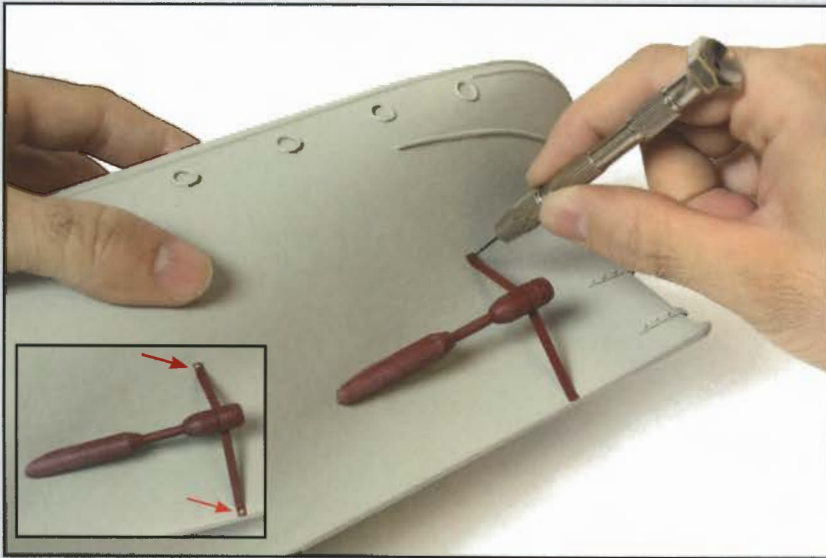

72 I

Faites des trous aux extrémités des chaises et dans la coque, puis collez une pointe dans chacun d'eux.

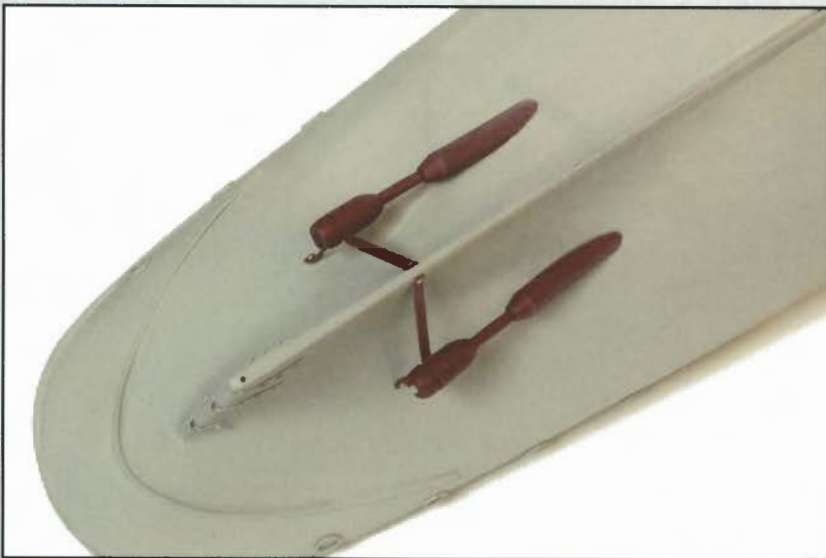

72 J

Effectuez les mêmes opérations pour fixer l'autre chaise d'hélice sur l'autre côté de la coque.

Les arbres d'hélices doivent être rigoureusement parallèles à la fausse quille.



Voici l'aspect des pièces une fois cette phase de montage terminée.

Mettez de côté les matériaux en excédent pour une utilisation ultérieure.