

LE MONTAGE DE VOTRE 241-P

AVEC VOTRE NUMÉRO 9

- 9A Corps d'essieu (x3)
- 9B Paliers d'essieu (x8)
- 9C Fermeture de palier d'essieu (x8)
- 9D Ressort de suspension d'essieu (x8)

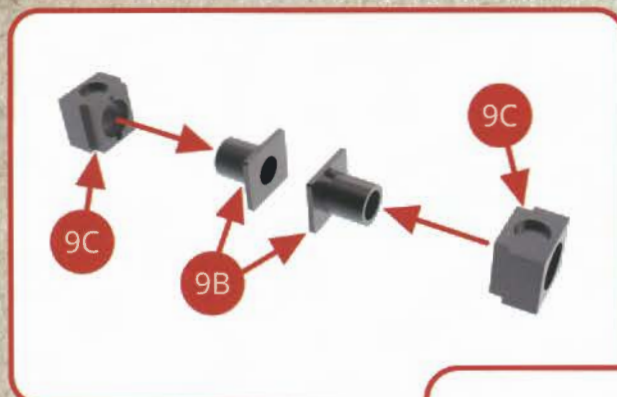
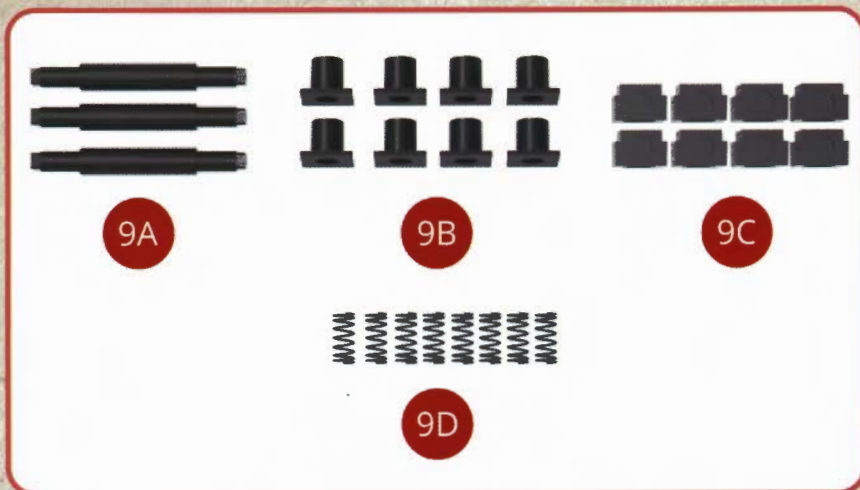

ÉTAPE 1

Présentez deux paliers d'essieu 9B et deux fermetures de palier d'essieu 9C et placez-les à chaque extrémité d'un corps d'essieu 9A.

Assemblez ainsi trois paliers d'essieu 9B et fermetures de palier d'essieu 9C sur trois corps d'essieu 9A.

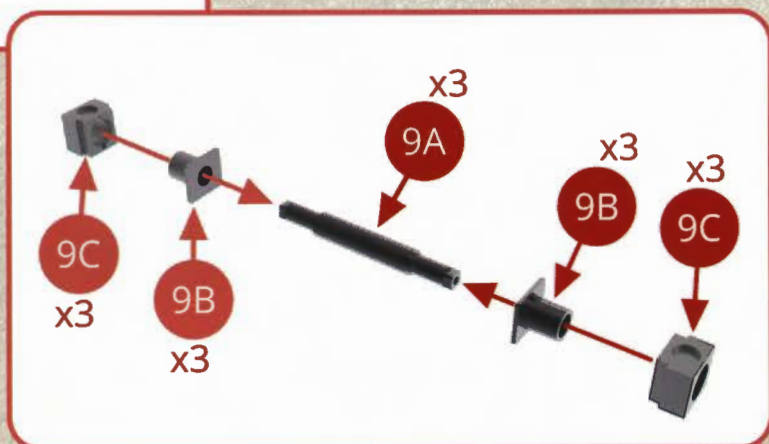

LE MONTAGE DE VOTRE 241-P

ÉTAPE 2

Voici trois des quatre corps d'essieu préparés et montés. Le quatrième corps d'essieu est différent car c'est un corps d'essieu coudé recevant le double excentrique et les bielles intérieures.



ÉTAPE 3

Prenez le double excentrique intérieur 3S déjà assemblé et présentez cette pièce sur les longerons 6A+6B et 7A+7B du châssis après avoir placé deux ressorts de suspension 9D dans les logements d'essieu.

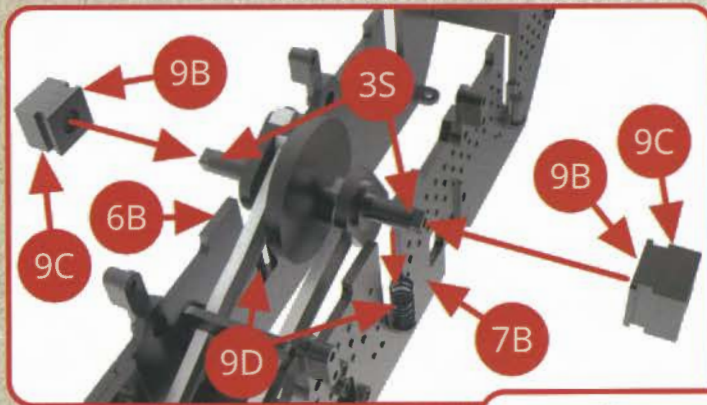
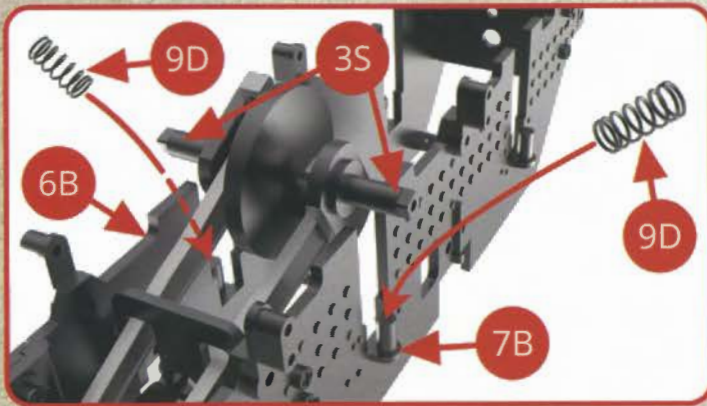

ÉTAPE 4

Soulevez légèrement le double excentrique 3S pour l'équiper avec ses deux paliers d'essieu 9B et ses deux fermetures de palier d'essieu 9C, puis engager le double excentrique dans le châssis en veillant à ce que les paliers d'essieu viennent coulisser dans les logements du châssis.

Notez que les faces en saillie des paliers d'essieu sont tournées vers l'extérieur du châssis, comme montré sur les deux illustrations de cette page.

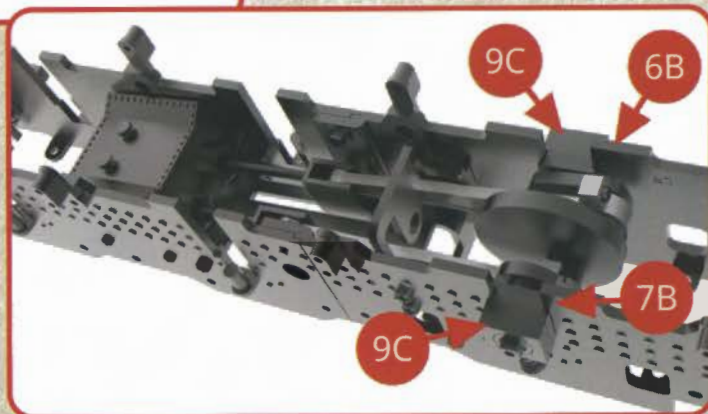

ÉTAPE 5

Passez au montage des trois autres corps d'essieu dans le châssis. Placez les six ressorts de suspension 9D restants dans les logements de longerons de châssis 6A+6B et 7A+7B correspondants, et placez par-dessus les trois ensembles déjà assemblés et formés de paliers d'essieu 9B, fermetures de palier d'essieu 9C et corps d'essieu 9A.

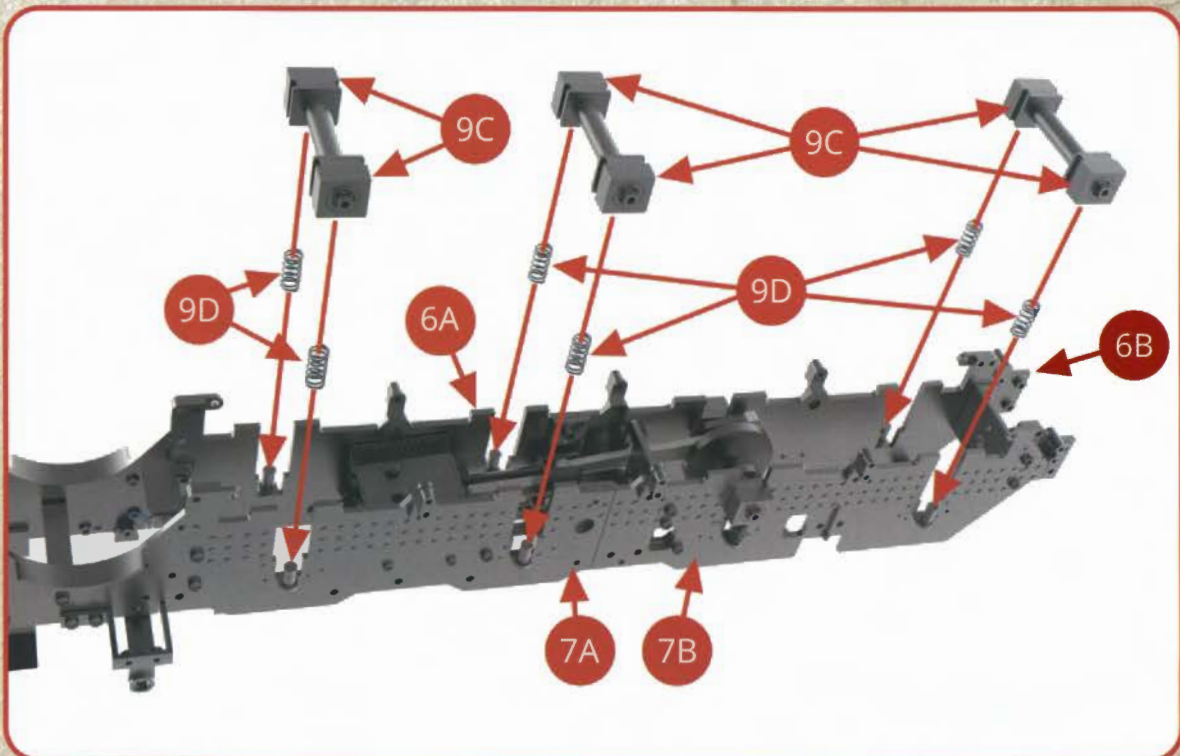
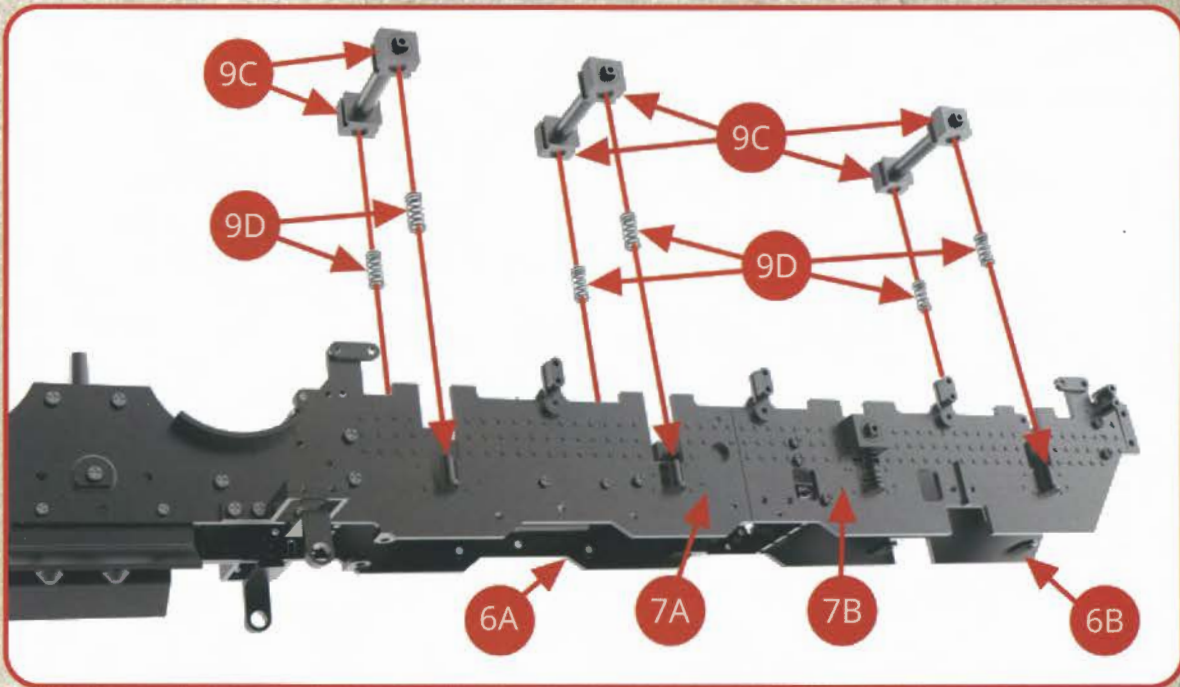

VUES DES MONTAGES TERMINÉS

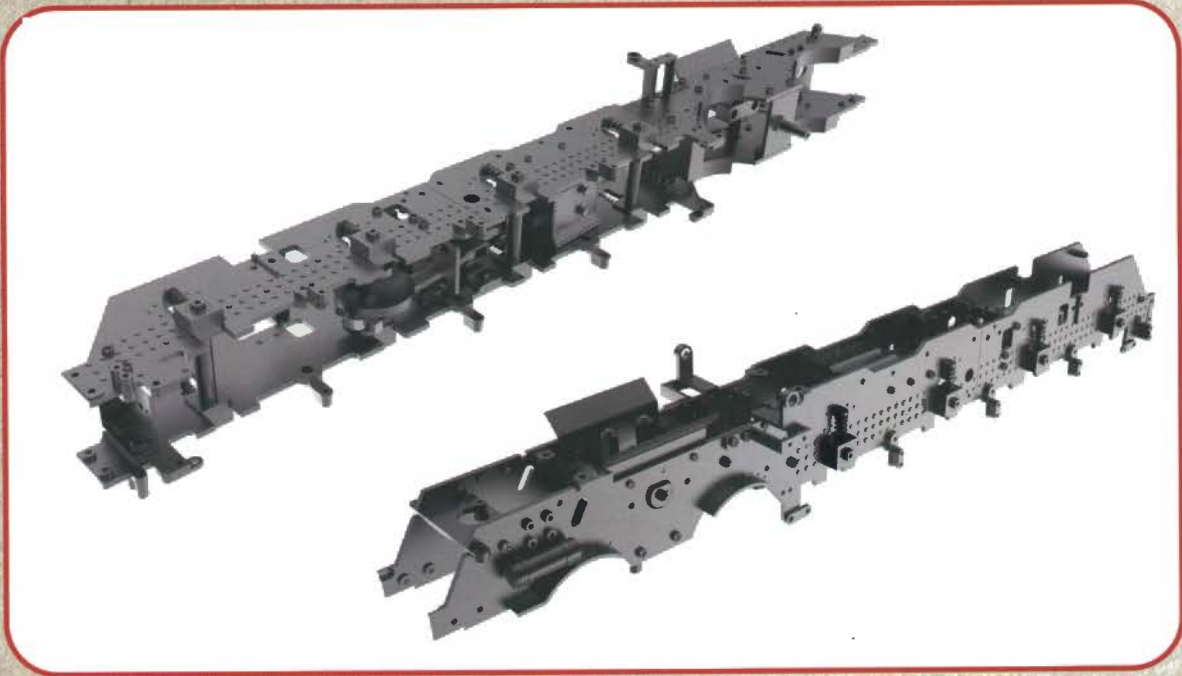

VUES DES ASSEMBLAGES

