

LE MONTAGE DE VOTRE 241-P

AVEC VOTRE NUMÉRO 26

- 26A Timonerie de commande des freins
- 26B Timonerie de frein (x2)
- 26C Sabots de frein gauches
- 26D Sabots de frein droits
- 26E Timonerie de commande des freins
- 26F Timonerie de frein (x2)
- EM M1 Vis de 7x4 mm (x5)
- FM M1 Vis de 4x4 mm (x10)
- RM M1 Vis de 7x6 mm (x5)

Ces pièces seront utilisées pour le montage de l'étape 27.

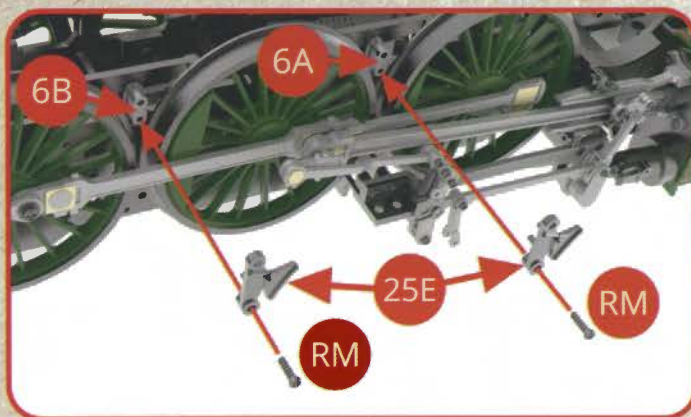

ÉTAPE 1

Assemblez les sabots de frein gauches 25E au longeron de châssis gauche 6A+6B avec deux vis RM.

Assemblez les sabots de frein droits 25F au longeron de châssis droit 7A+7B avec deux vis RM.

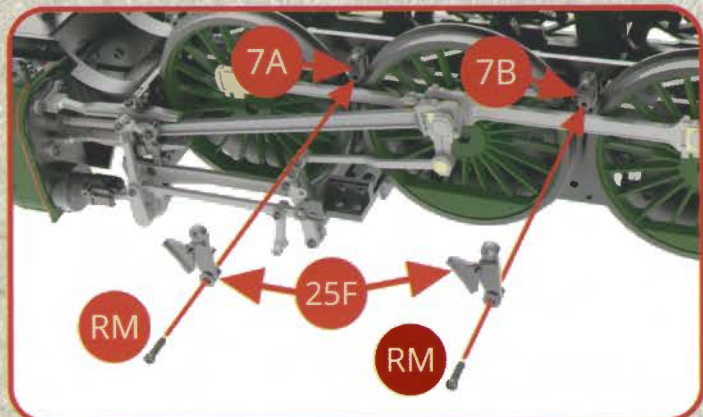

ÉTAPE 2

Avec deux vis EM assemblez les sabots de freinage gauches 25E et droits 25F à la timonerie de commande des freins 25A.

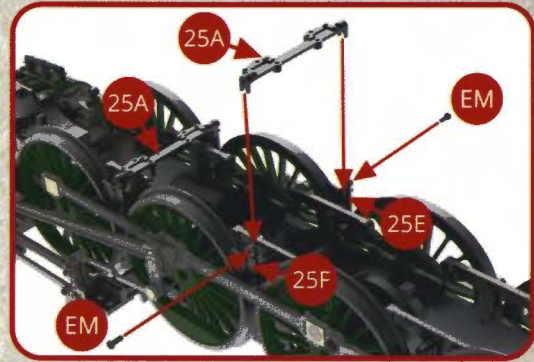
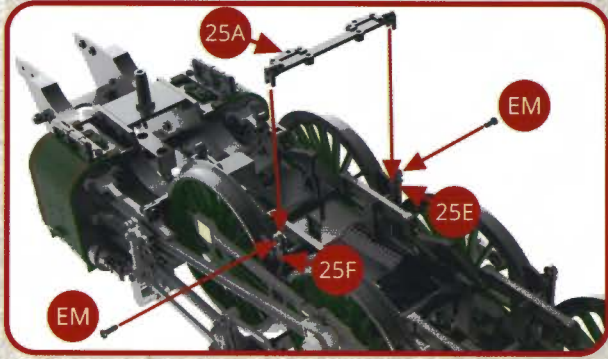

De même, avec deux vis EM assemblez les sabots de freinage gauches 25E et droits 25F à la timonerie de commande des freins 25A.

ÉTAPE 3

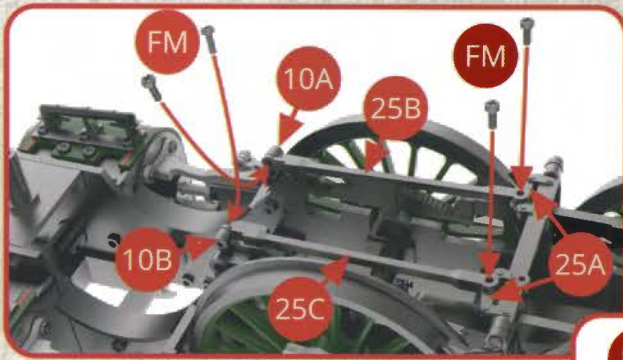

Assemblez les timoneries de freinage formées des pièces 25A, 25B, 25C gauches et droites aux supports de suspension 10A et 10B des essieux moteurs, ceci avec 4 vis FM.

Toujours dans la tringlerie de freinage, assemblez les pièces 25D et 24A avec 4 vis FM.

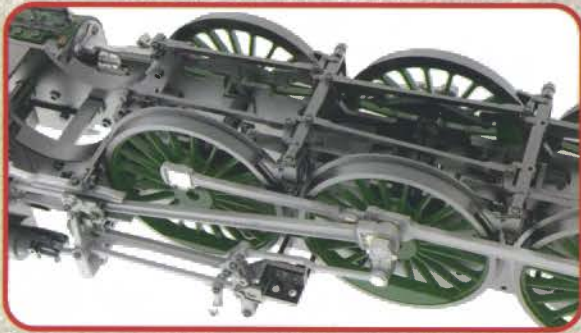

ÉTAPE 4

Vue des deux premiers essieux moteurs équipés de leurs sabots et timoneries de freinage.

VUES DES MONTAGES TERMINÉS



VUES DES ASSEMBLAGES

