

LE MONTAGE DE VOTRE 241-P

AVEC VOTRE NUMÉRO 27

- 27A Platelage du tablier gauche
- 27B Support de la barre de relevage transversale
- 27C Pièce de liaison du support
- 27D Barre de commande de relevage longue
- 27E Barre de commande de relevage courte
- EM M1 Vis de 7x4mm (x2)
- FM M1 Vis de 4x4mm (x4)

Ces pièces seront utilisées pour le montage de l'étape 28.

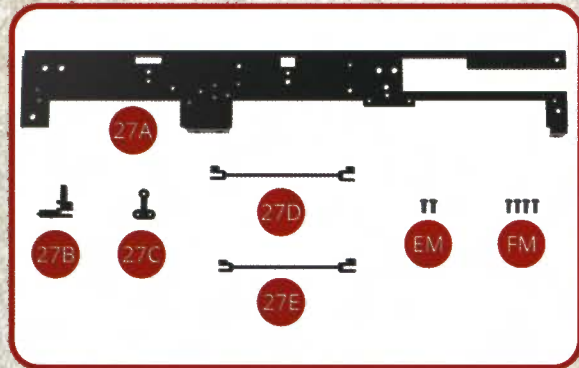

ÉTAPE 1

Assemblez les sabots de frein gauches 26C au longeron de châssis gauche 6A+6B avec deux vis RM.

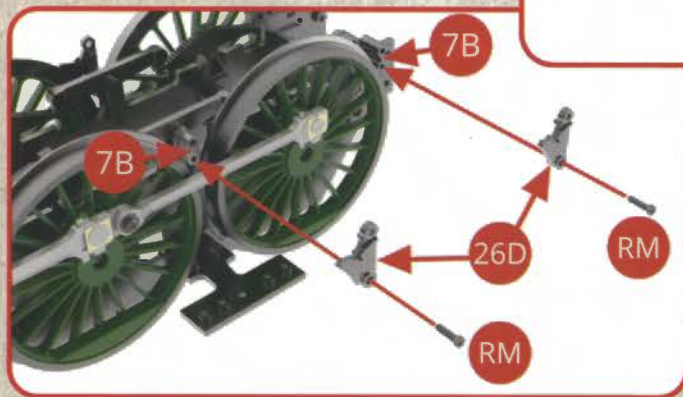
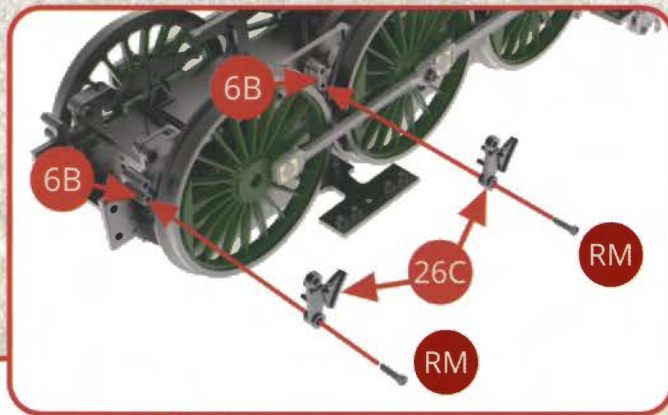

Assemblez les sabots de frein droits 26D au longeron de châssis droit 7A+7B avec deux vis RM.

LE MONTAGE DE VOTRE 241-P

ÉTAPE 2

Avec deux vis EM assemblez la timonerie de freinage formée des pièces 26E, 26C et des sabots droits 26D.

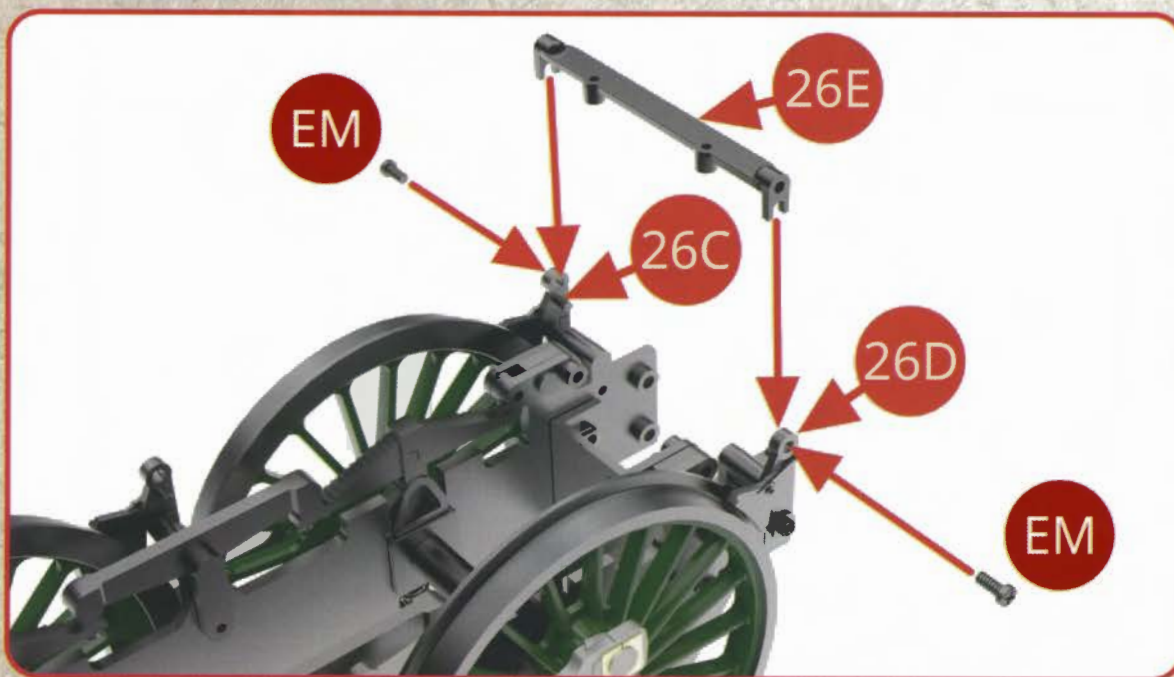

De même, avec deux vis EM assemblez les sabots de freinage droit 26D et gauche 26C à la timonerie des freins 26A.

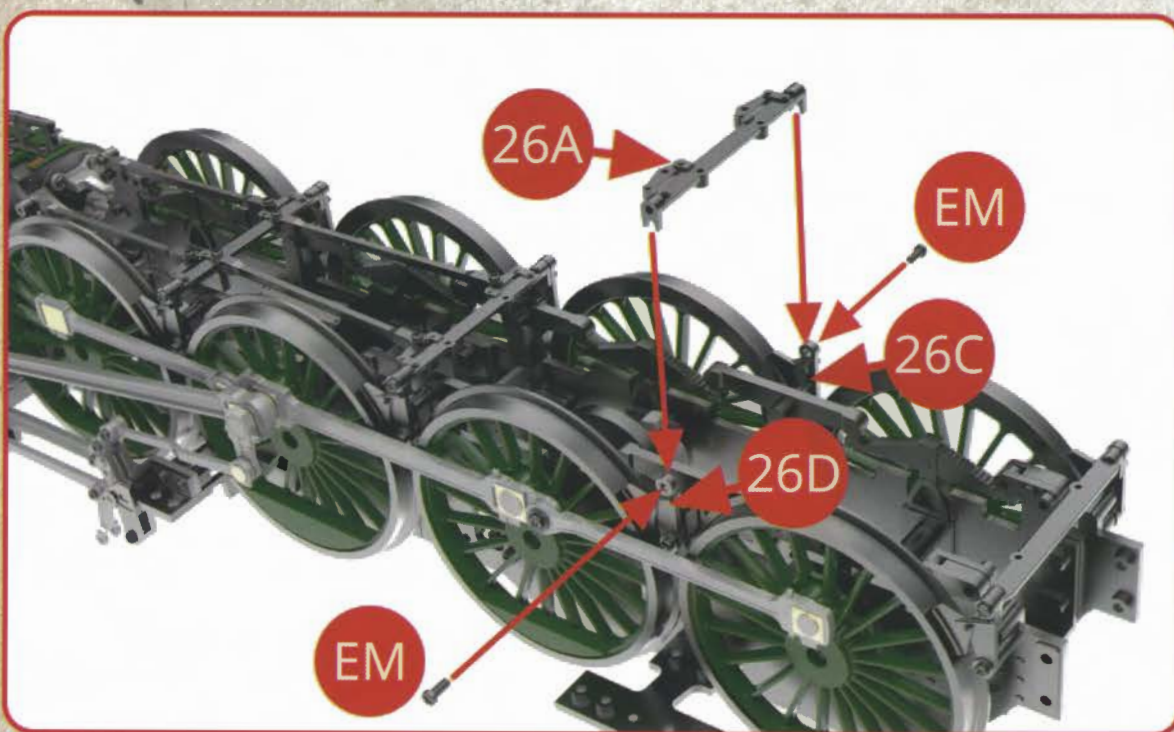

ÉTAPE 3

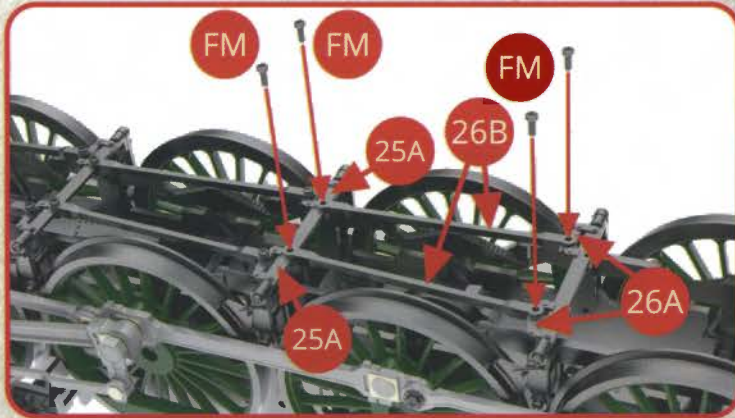

Assemblez la timonerie de freinage formée des pièces 25A, 26A, 26B, ceci avec 4 vis FM.

Toujours dans la timonerie de freinage, assemblez les pièces 26F, 26E et 26A avec 4 vis FM.

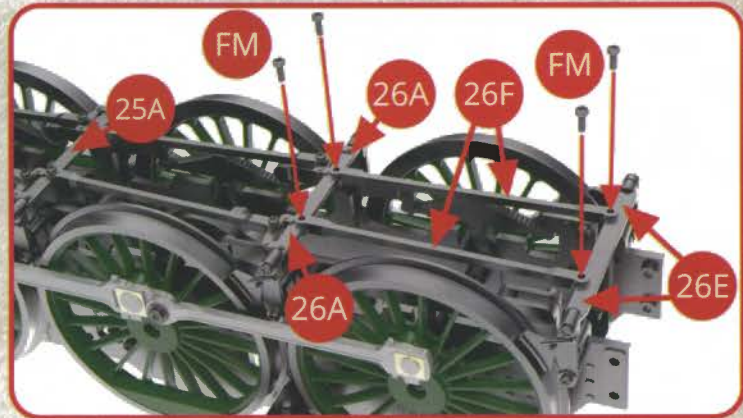

ÉTAPE 4

Vue des deux derniers essieux moteurs équipés de leurs sabots et de la timonerie de freinage.



VUES DES MONTAGES TERMINÉS

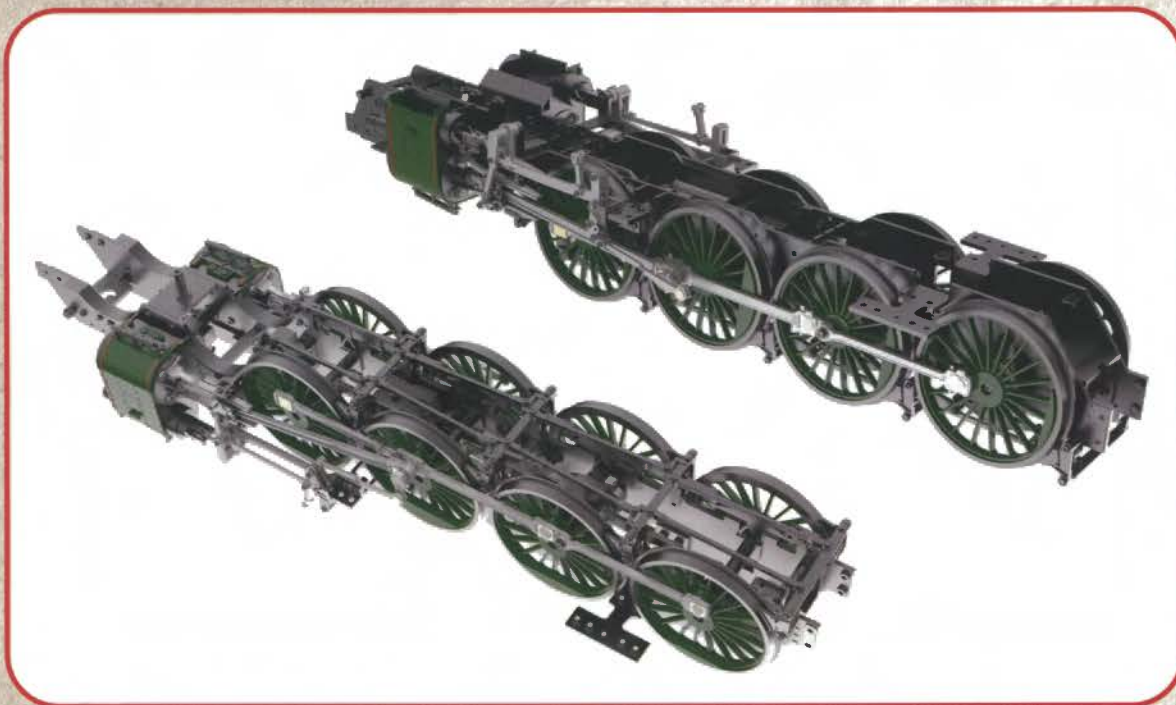

VUES DES ASSEMBLAGES

