

# LE MONTAGE DE VOTRE 241-P

## AVEC VOTRE NUMÉRO 84

- 84A** Passerelle droite
- 84B** Stoker
- 84C** Planche (x 2)
- AM** Vis M1,7x3mm (x 3)
- DM** Vis M2,0x4mm (x 5)
- FP** Vis M2,0x4mm (x 2)

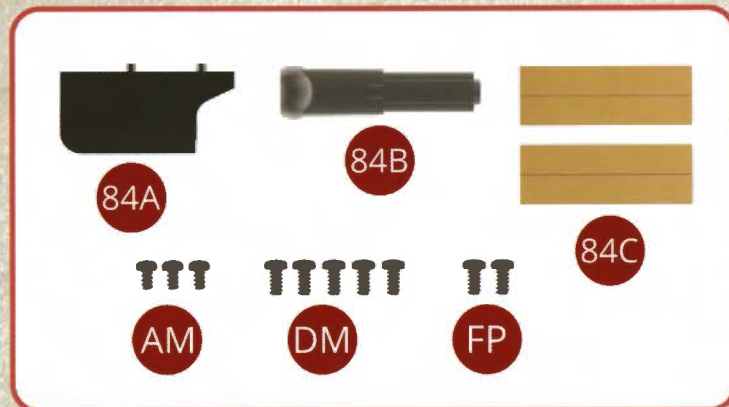

Assemblage et mise en place de la plateforme avant du tender

### ÉTAPE 1

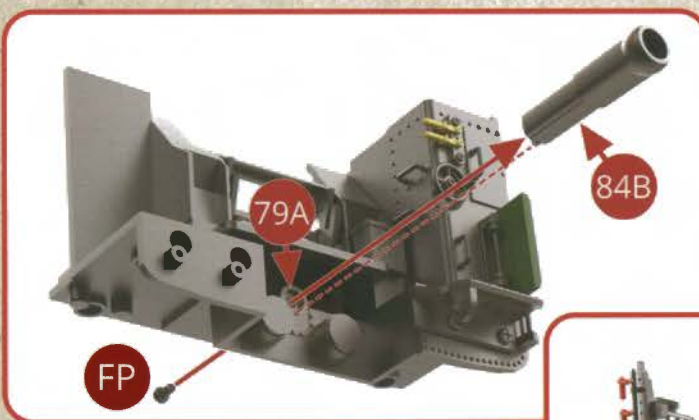

Présentez le stoker 84B sur la plateforme avant 79A et assemblez avec une vis FP.

Présentez le montant droit 81A sur la plateforme avant 79A.

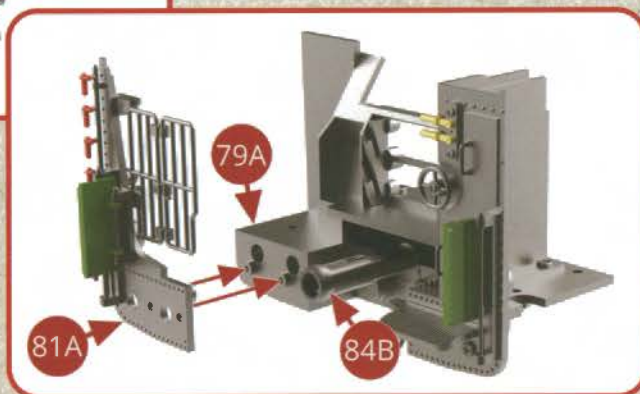

## ÉTAPE 2

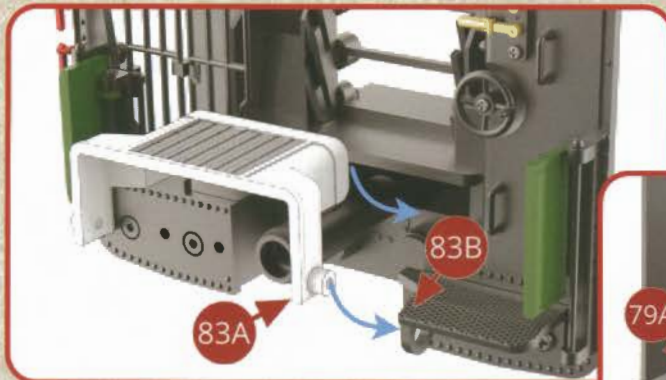

Présentez la passerelle pliante 83A par son piton gauche sur la passerelle 83B.

Présentez la passerelle droite 84A sur le piton droit de la passerelle pliante 83A et sur le montant droit 81A, et assemblez le tout sur la plateforme avant 79A avec deux vis AM.

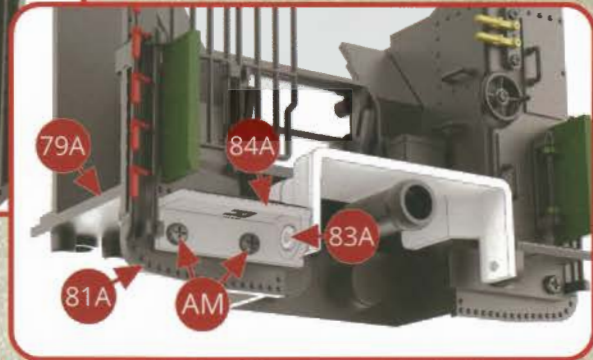

## ÉTAPE 3

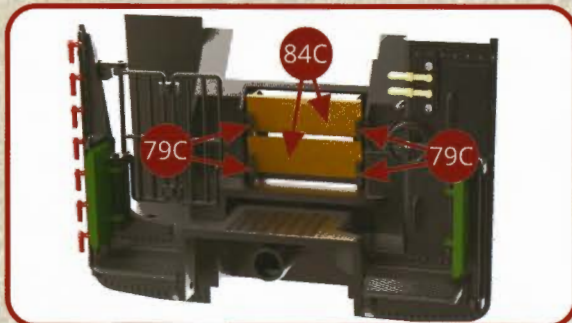

Placez les deux planches 84C dans les crémaillères 79C situées de part et d'autre de la porte à charbon.

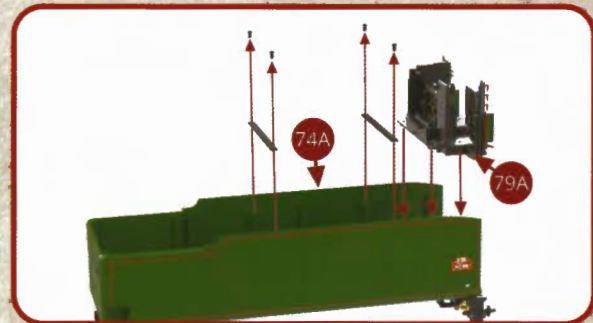

Dévissez les quatre vis et les deux tirants de protection de la caisse du tender. Présentez l'ensemble de la plateforme du tender 79A sur l'avant de la caisse du tender 74A.

## ÉTAPE 4

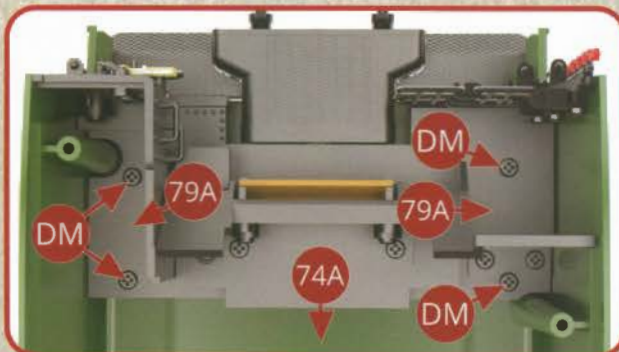

Assemblez l'ensemble de la plateforme du tender 79A sur l'avant de la caisse du tender 74A au moyen de quatre vis DM.

VUES DES MONTAGES TERMINÉS



VUES DES ASSEMBLAGES

