

# LE MONTAGE DE VOTRE 241-P

## AVEC VOTRE NUMÉRO 97

- 97A** Crochet de traction
- 97B** Ressort
- 97C** Rondelle
- 97D** Goupille
- 97E** Tendeur à vis
- 97F** Flaşque (x 2)
- 97G** Manille
- ZM** Vis M1,4 x2,5mm (x 3)
- PP** Vis M1,4 x2,5mm (x 3)
- CP** Vis M1,2 x3mm (x 3)

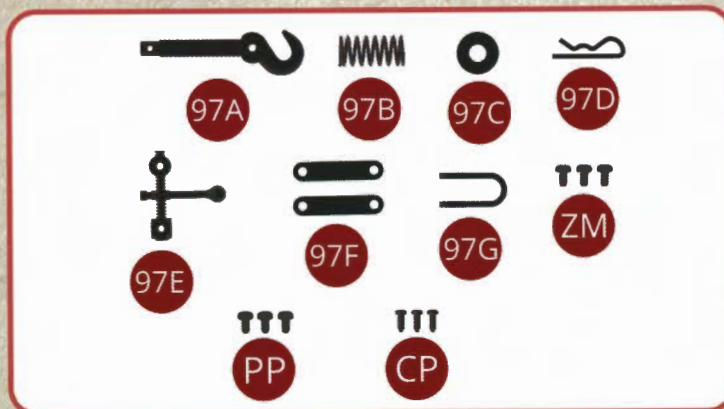

Assemblage de l'attelage et sa mise en place sur la traverse arri re du tender

###  TAPE 1



Assemblez les deux flasques 97F de part et d'autre sur le crochet de traction 97A, ceci avec deux vis ZM.

Positionnez le tendeur   vis 97E entre les deux extr mit s des flasques 97F et assemblez le tout avec deux vis PP.

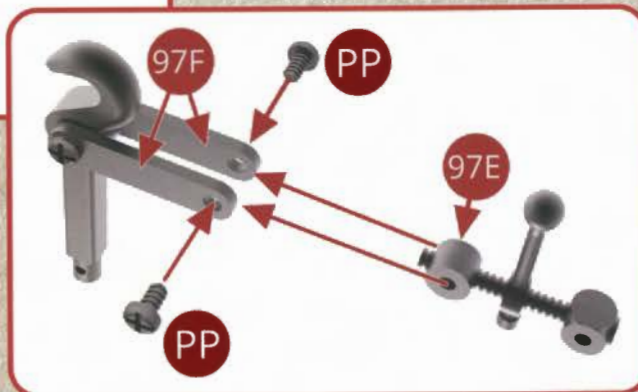



## ÉTAPE 2

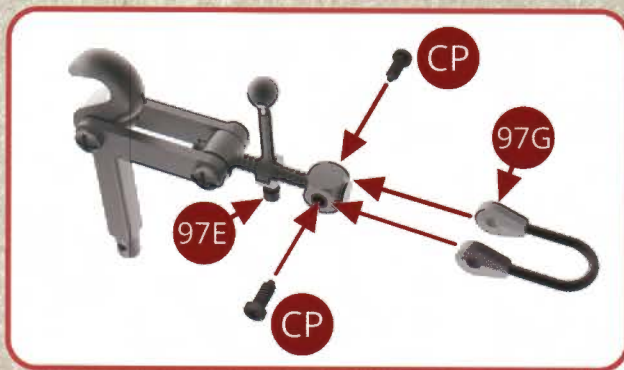

Positionnez la manille 97G sur l'autre extrémité du tendeur à vis et assemblez avec deux vis CP.

Positionnez le tout sur la traverse de tamponnement arrière 95A du tender en le passant par l'orifice central de cette traverse de tamponnement.



## ÉTAPE 3



Positionnez le ressort 97B et sa rondelle 97C sur le crochet de traction 97A et bloquez le tout avec la goupille 97D (voir les illustrations ci-contre et ci-dessous).

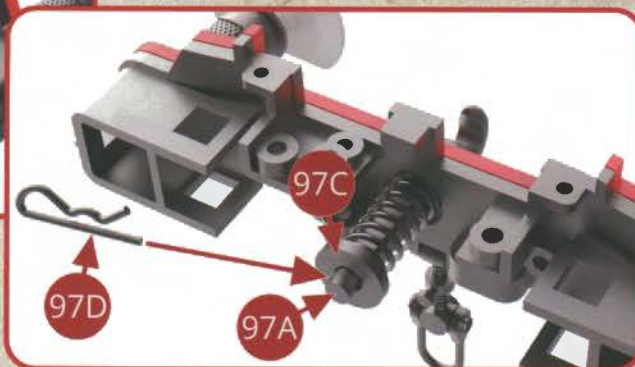

## ÉTAPE 4



L'attelage à vis est en place sur la traverse de tamponnement arrière du tender.



VUES DES MONTAGES TERMINÉS

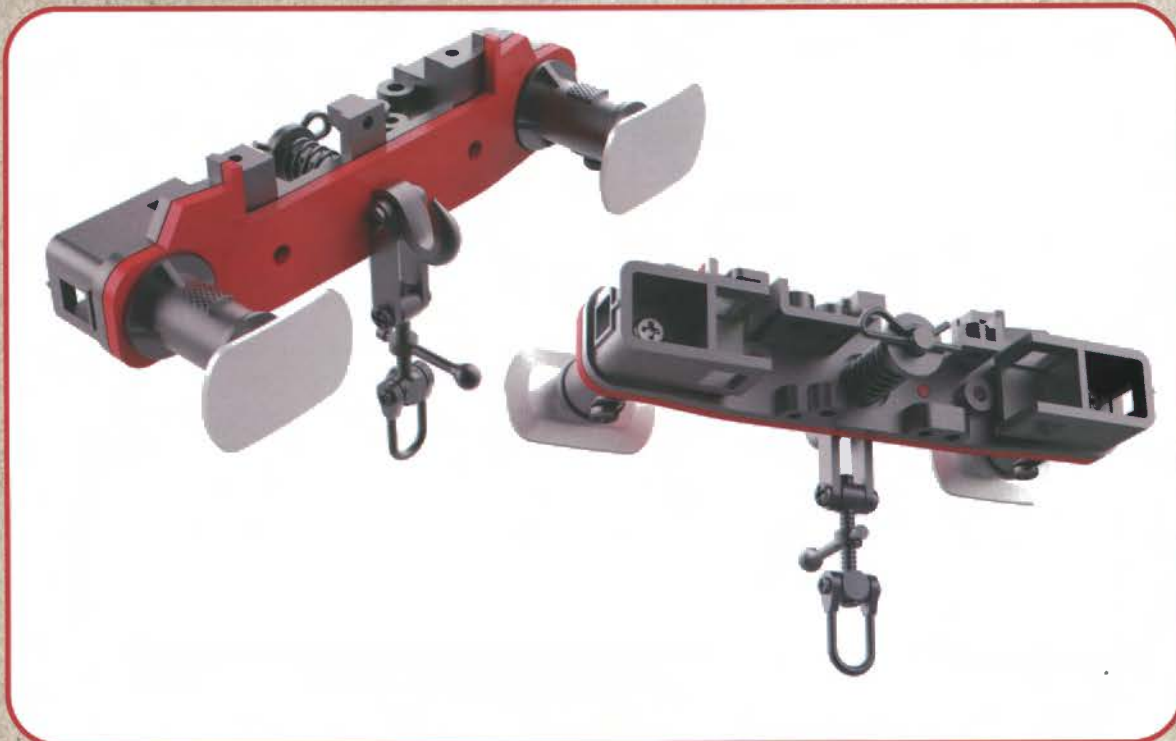

VUES DES ASSEMBLAGES

