

LE MONTAGE DE VOTRE 241-P

AVEC VOTRE NUMÉRO 106

- 106A** Triangle de frein
- 106B** Cylindre à air comprimé
- 106C** (1) Sabot gauche
- 106D** (2) Sabot droit
- DM** Vis M2,0x4mm (x 4)
- GP** Vis M1,4x4mm (x 3)



Assemblage de la seconde tringlerie de freinage sur le premier bogie du tender

ÉTAPE 1

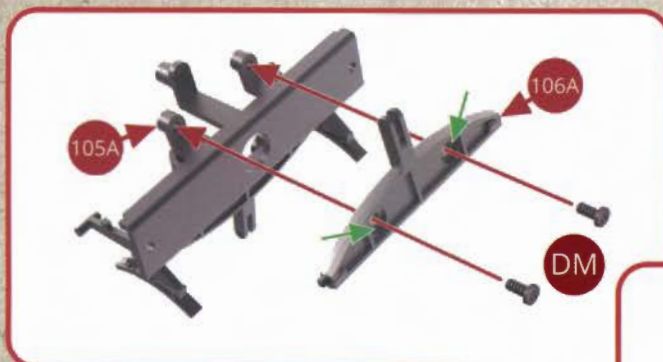

Positionnez le triangle de frein 106A sur la traverse du bogie 105A (attention aux « anti-trompes » dans les trous du triangle 106A repérés par des flèches vertes sur le schéma) et assemblez-les avec deux vis DM.

Positionnez le cylindre à air comprimé 106B sur la traverse du bogie 105A et assemblez-le avec une vis DM.



ÉTAPE 2

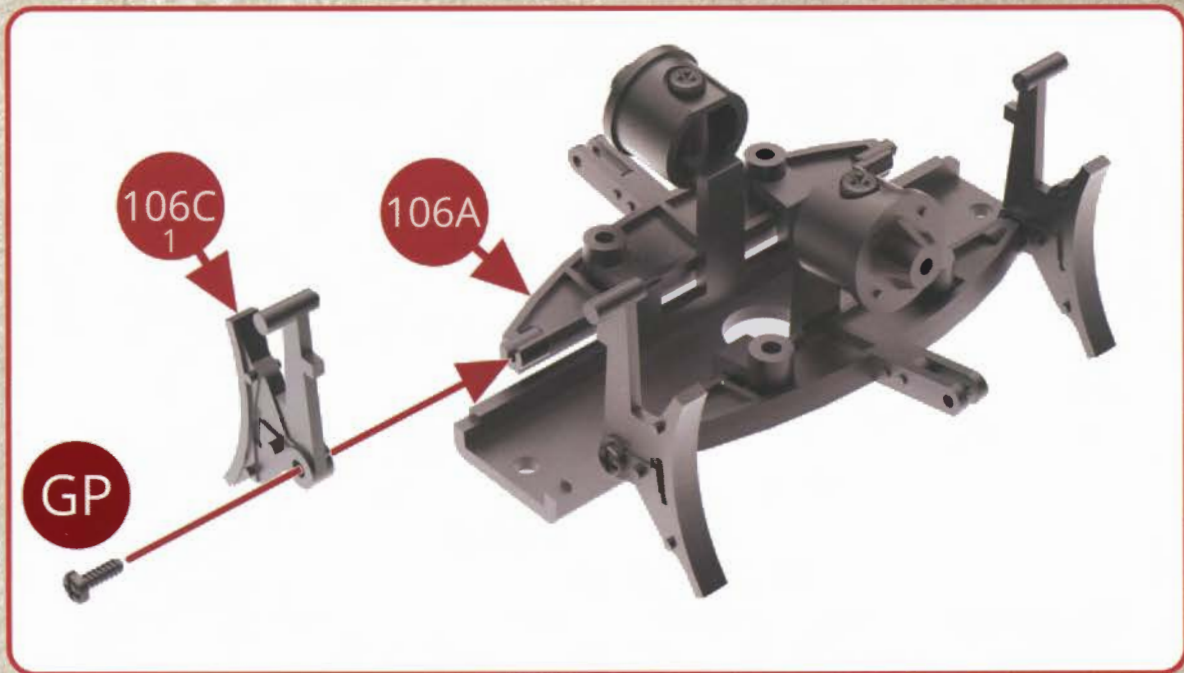

Positionnez le sabot gauche 106C (1) à l'extrémité gauche du triangle de frein 106A et assemblez-le avec une vis GP.

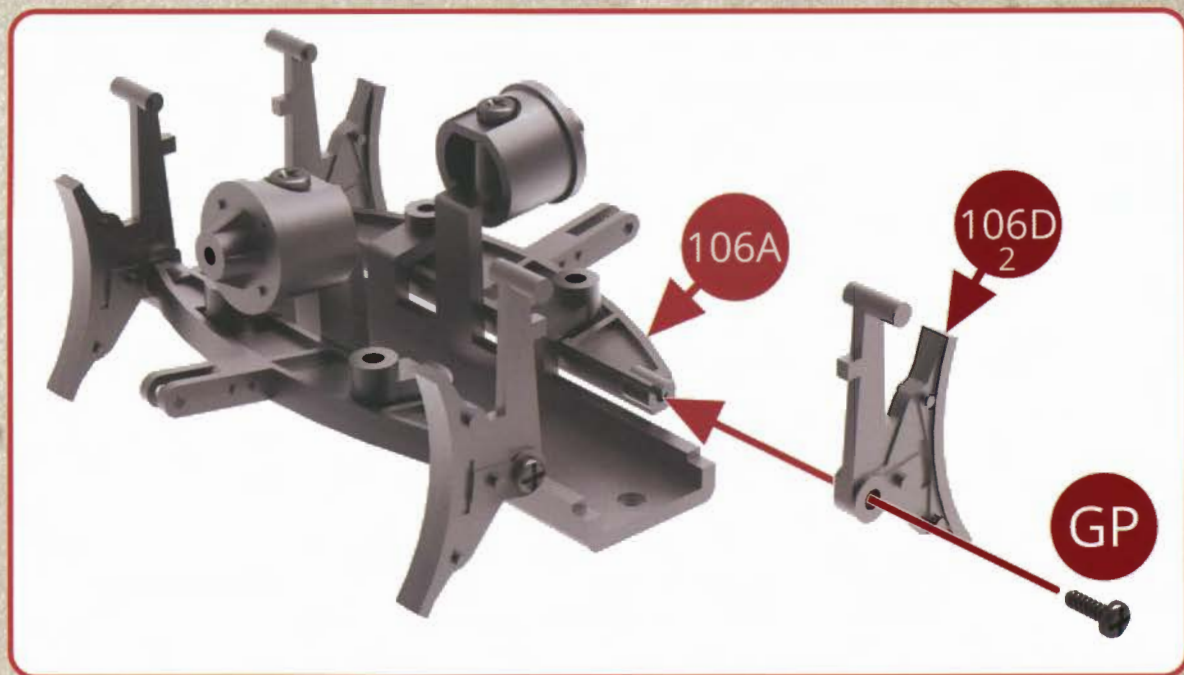

Positionnez le sabot droit 106D (2) à l'extrémité droite du triangle de frein 106A et assemblez-le avec une vis GP.

VUES DES MONTAGES TERMINÉS



VUES DES ASSEMBLAGES

