

LE MONTAGE DE VOTRE 241-P

AVEC VOTRE NUMÉRO 110

- 110A** Face extérieure de boîte d'essieu
- 110B** Face intérieure de boîte d'essieu
- 110C** Traverse d'extrémité du bogie
- 110D** Ressort de suspension
- AP** Vis M1,7 x4mm (x 3)
- DM** Vis M2,0 x4mm (x 3)
- FP** Vis M2,0 x4mm (x 5)

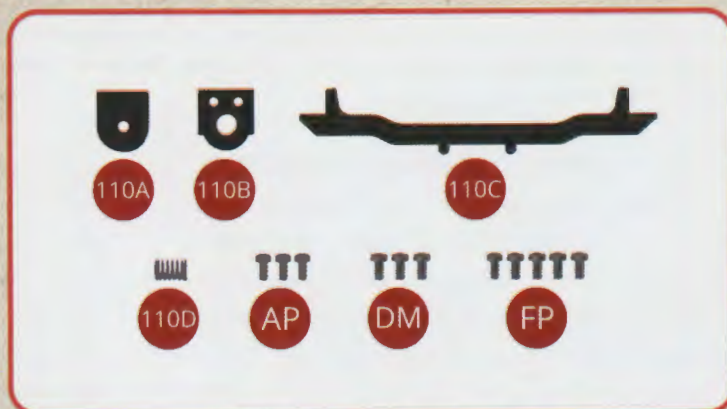

Assemblage du flanc droit du bogie avant du tender et mise en place des traverses d'extrémité

ÉTAPE 1

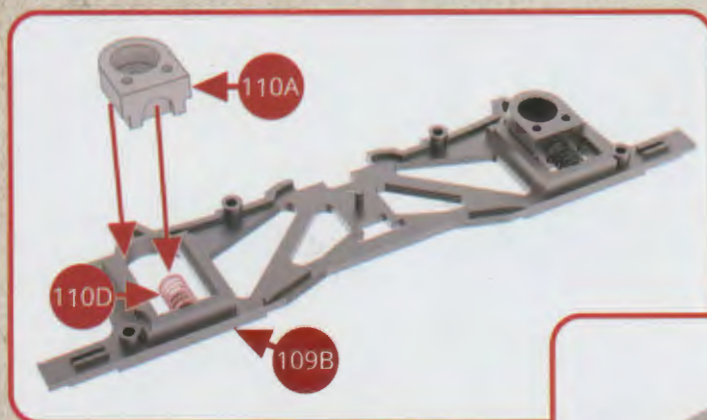

Positionnez le ressort de suspension 110A dans le flanc de bogie intérieur droit 109B.

Retournez le flanc intérieur droit 109B et positionnez la face intérieure de boîte d'essieu sur la face extérieure de flanc d'essieu 110A et assemblez-les avec deux vis AP.

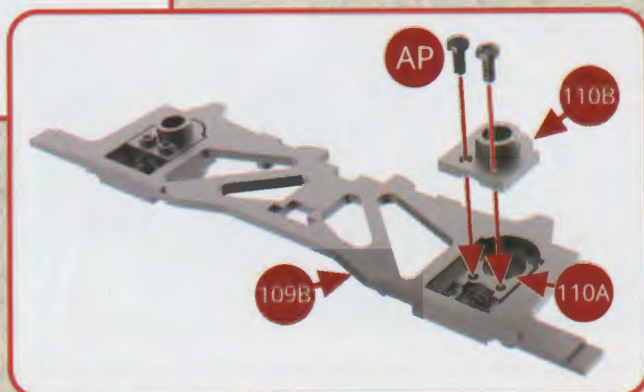

ÉTAPE 2

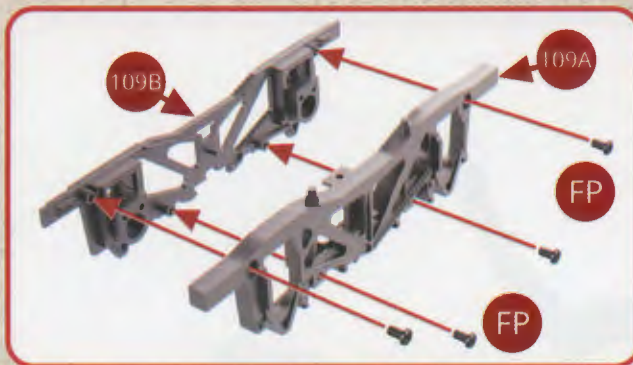

Positionnez le flanc de bogie extérieur gauche 109A sur le flanc intérieur droit 109B et assemblez-les avec quatre vis FP.

Positionnez les deux traverses d'extrémité de bogie 110C et 109E sur le flanc de bogie extérieur gauche 109A.

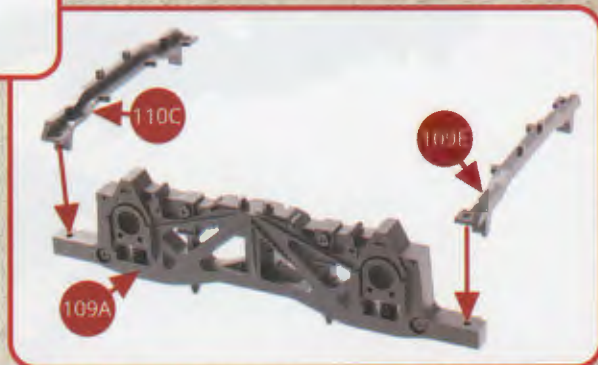

ÉTAPE 3

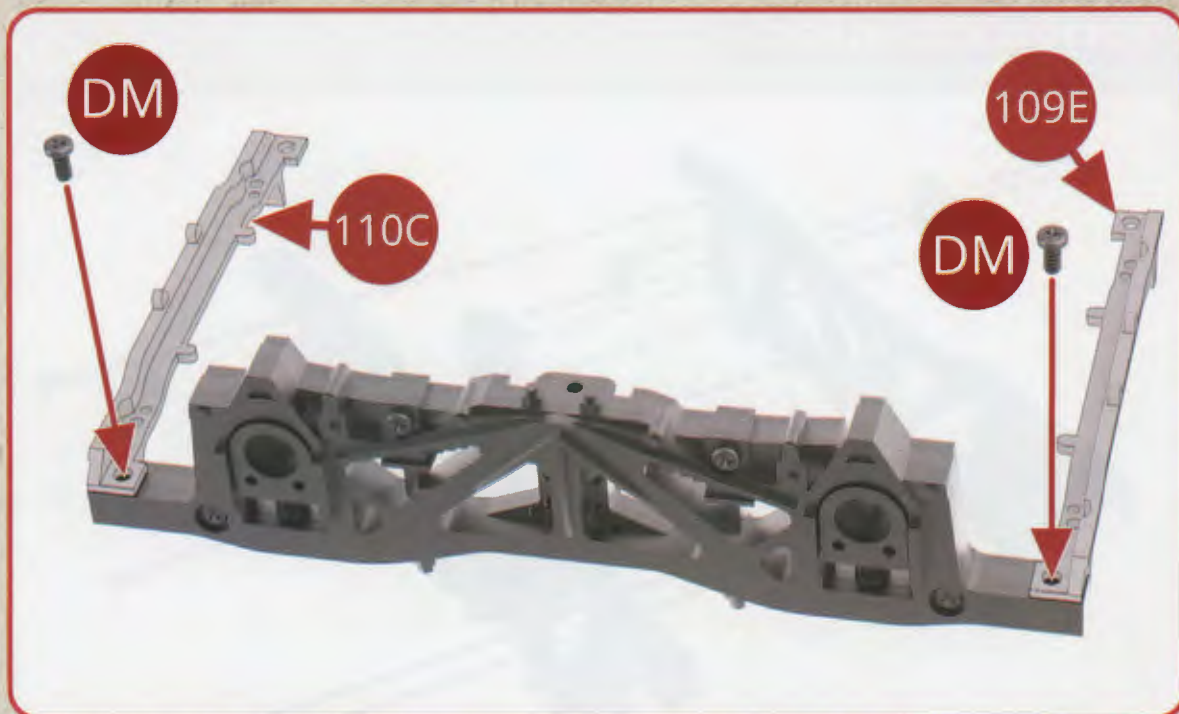

Assemblez les deux traverses d'extrémité de bogie 110C et 109E sur le flanc de bogie extérieur gauche 109A avec deux vis DM.

VUES DES MONTAGES TERMINÉS



VUES DES ASSEMBLAGES

