

LE MONTAGE DE VOTRE 241-P

AVEC VOTRE NUMÉRO 114

- 114A** Boîte d'essieu extérieure
- 114B** Boîte d'essieu intérieure
- 114C** Ressort de suspension
- 114D** Couvercle de boîte d'essieu (x 4)
- AP** Vis M1,7 x4mm (x 3)
- DM** Vis M2,0 x4mm (x 3)
- FP** Vis M2,0 x4mm (x 5)

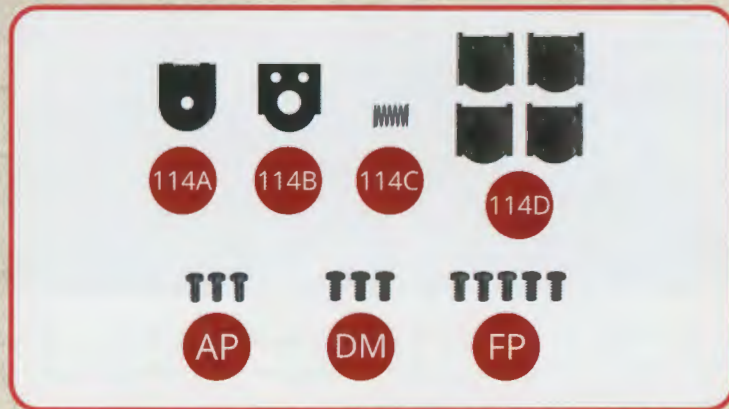

Assemblage du bogie avant du tender

ÉTAPE 1

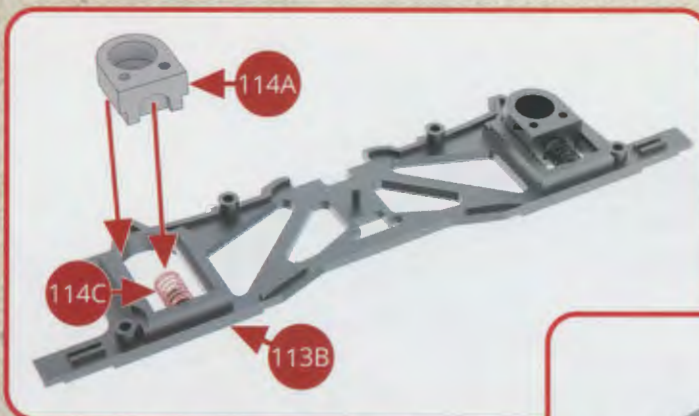

Placez le ressort de suspension 114C sur son ergot dans le flanc de bogie intérieur 113B. Positionnez la boîte d'essieu extérieure 114A dans le flanc de bogie intérieur 113B. Positionnez la boîte d'essieu extérieure 114A sur le flanc de bogie 113B en le glissant sous le ressort 114C.

Retournez le flanc de bogie intérieur 113B, positionnez la boîte d'essieu intérieure 114B sur la boîte d'essieu extérieure 114A et assemblez-le avec deux vis AP.

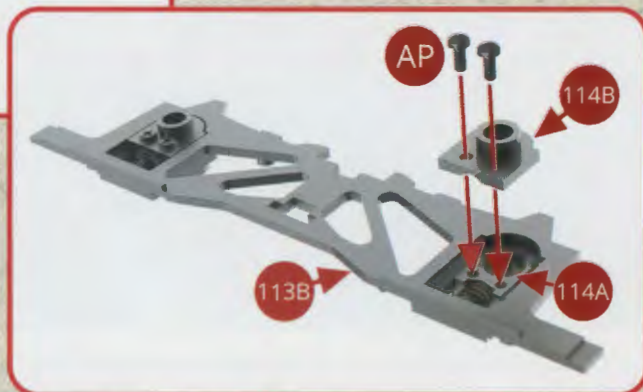

ÉTAPE 2

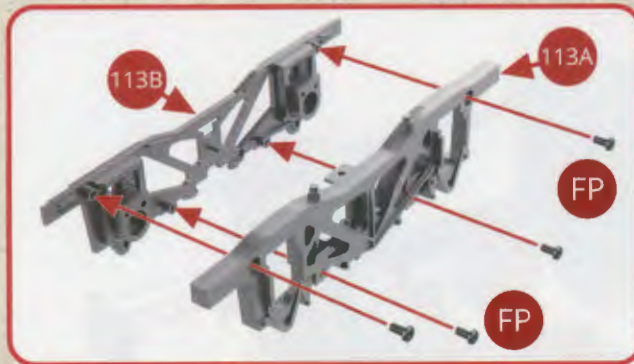

Assemblez les flancs de bogie extérieur 113A et intérieur 113B avec quatre vis FP.

Positionnez les deux essieux montés 112A et 111A dans les boîtes d'essieu 109D et 110B respectivement.

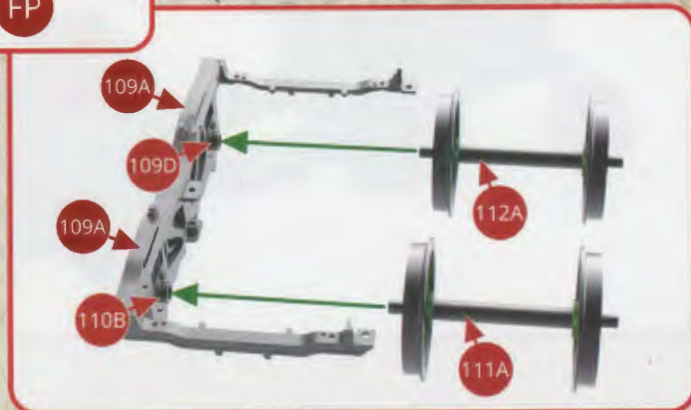

ÉTAPE 3

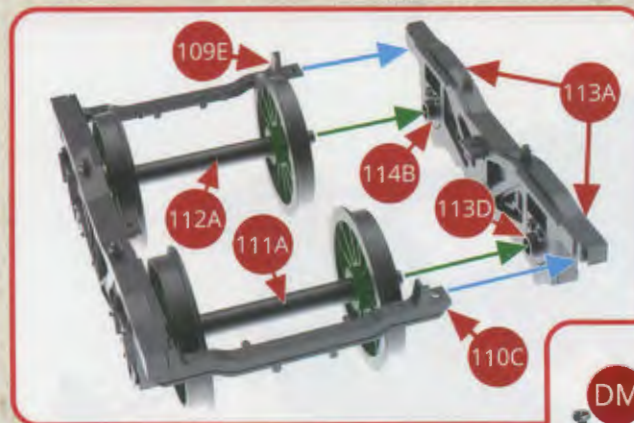

Positionnez le flanc extérieur du bogie 113A sur les traverses d'extrémité 109E et 110C tout en plaçant les essieux 112A et 111A dans les boîtes d'essieu 114B et 113D respectivement.

Retournez le bogie et assemblez les traverses d'extrémité 109E et 110C sur le flanc de bogie 113A avec deux vis DM.

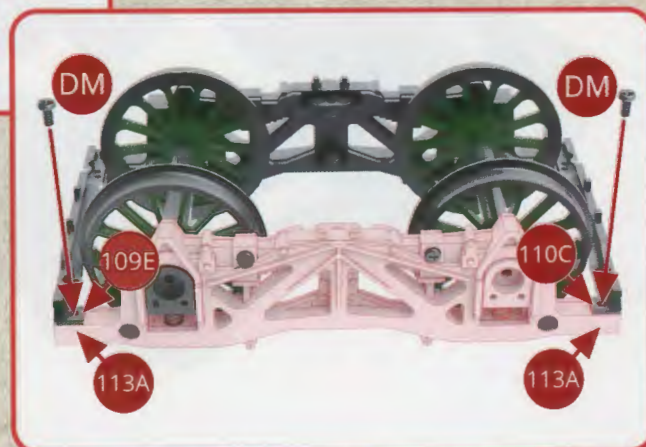

ÉTAPE 4

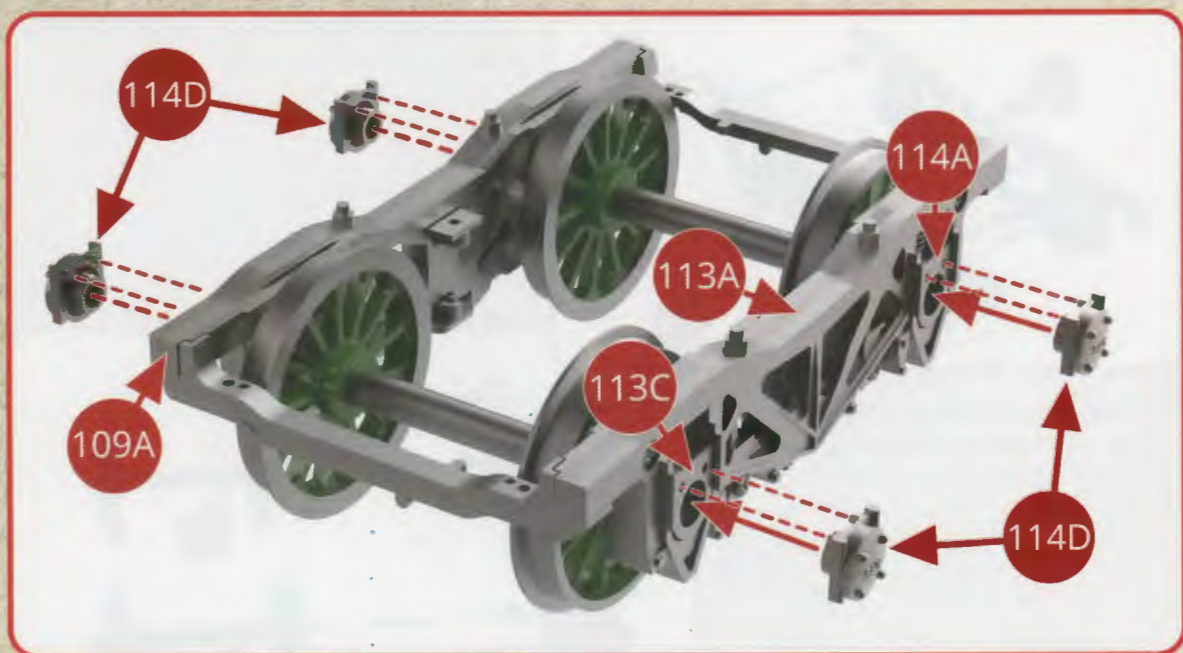

Positionnez maintenant les quatre couvercles de boîte d'essieux 114D d'abord sur les boîtes d'essieu 113C et 114A, puis, après avoir tourné le bogie, sur les boîtes d'essieu 109C et 110A. Le bogie est symétrique et vous pouvez placer les boîtes d'essieu comme vous le voulez (voir les illustrations ci-dessus et ci-dessous).

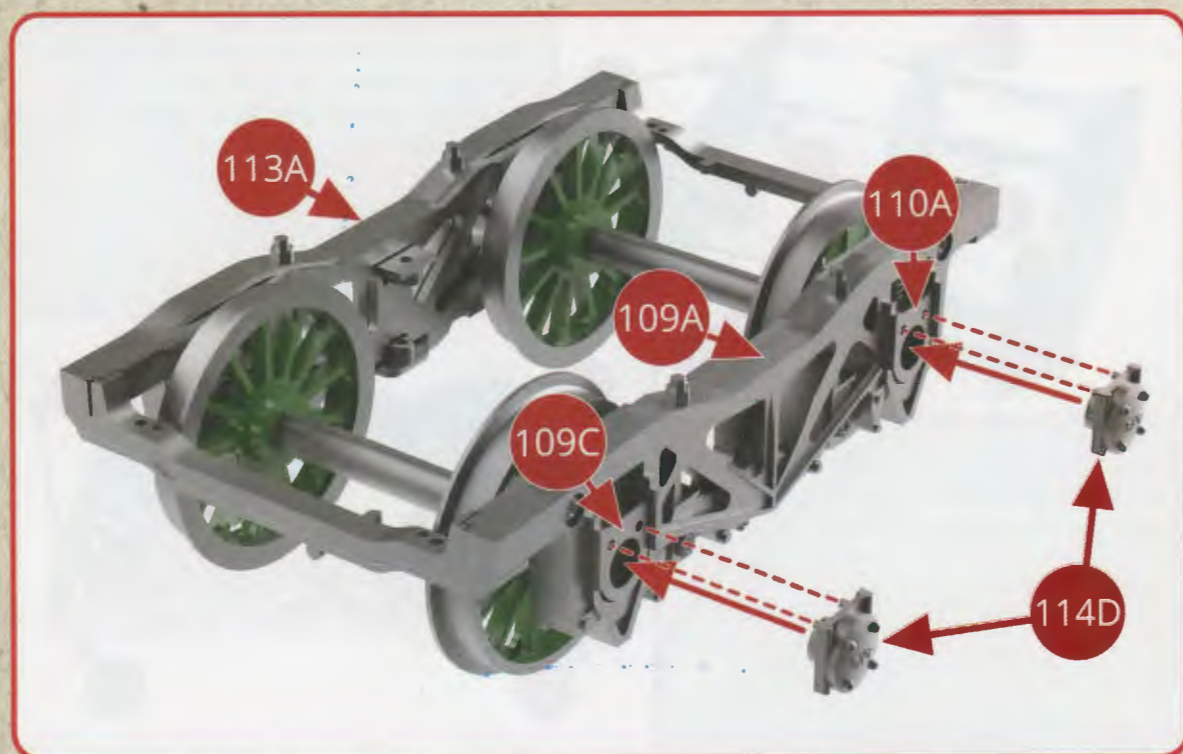

VUES DES MONTAGES TERMINÉS



VUES DES ASSEMBLAGES

