

LE MONTAGE DE VOTRE 241-P

AVEC VOTRE NUMÉRO 116

- 116A** Triangle de frein
- 116B** Cylindre à air comprimé
- 116C** (1) Sabot (1)
- 116D** (2) Sabot (2)
- DM** Vis M2,0 x4mm (x 4)
- GP** Vis M1,4 x4mm (x 3)

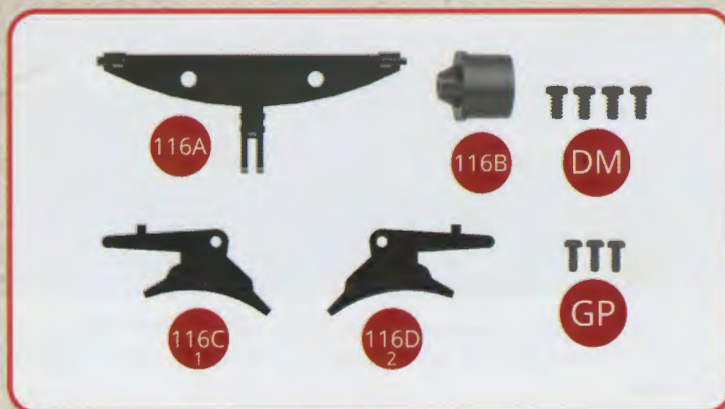

Assemblage de la traverse du bogie du tender et de sa tringlerie de freinage

ÉTAPE 1

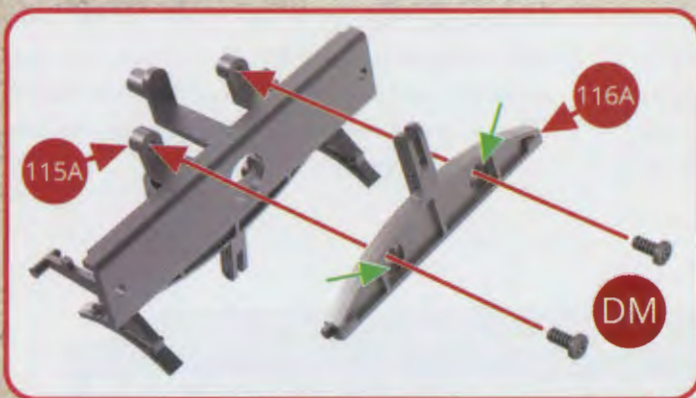

Positionnez le triangle de frein 116A sur la traverse du bogie 115A (attention aux « anti-trompes » dans les trous du triangle 116A repérés par des flèches vertes sur le schéma) et assemblez-les avec deux vis DM.

Positionnez le cylindre à air comprimé 116B sur la traverse du bogie 115A et assemblez-le avec une vis DM.

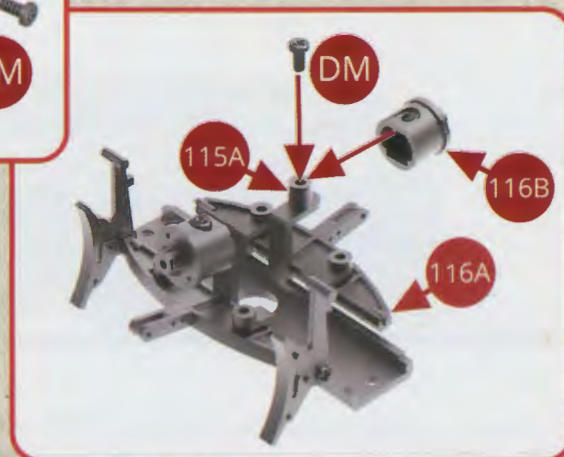

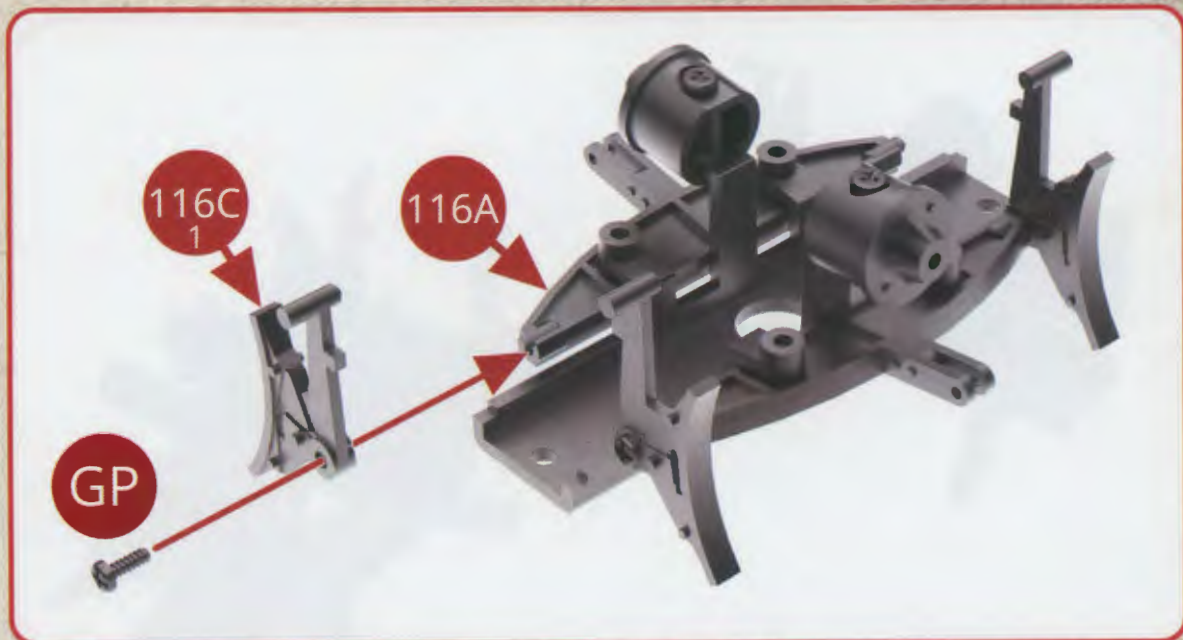
ÉTAPE 2

Positionnez le sabot (1) 116C (1) à l'extrémité gauche du triangle de frein 116A et assemblez-le avec une vis GP.

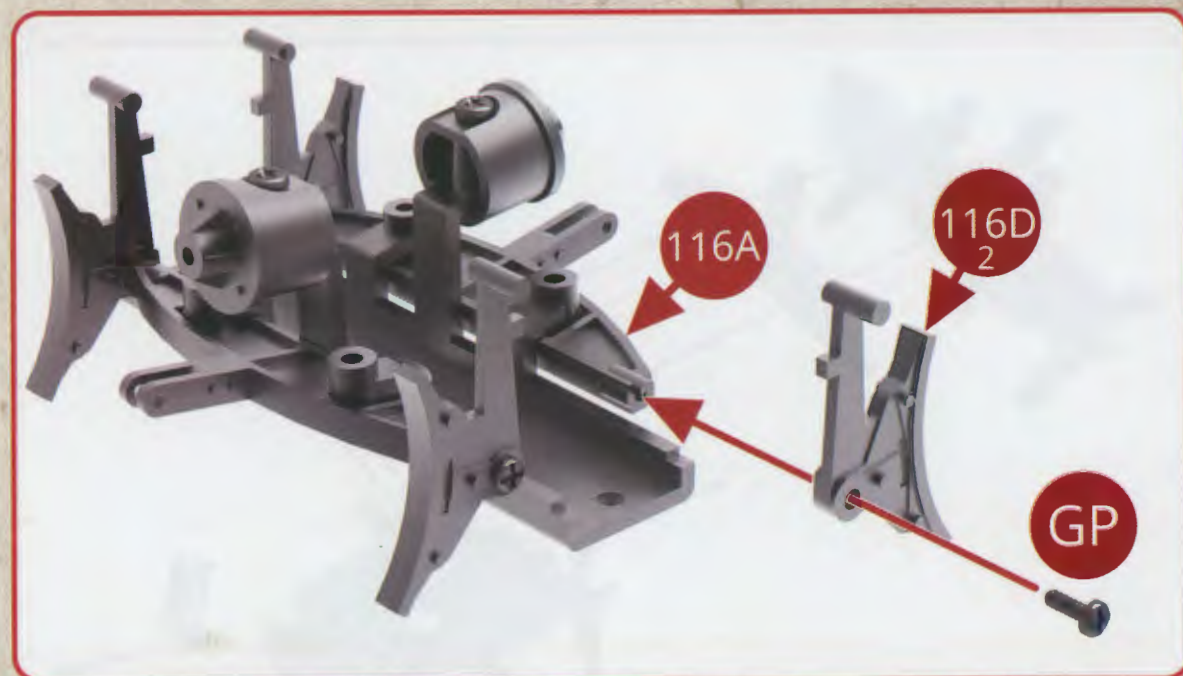
ÉTAPE 3

Positionnez le sabot (2) 116D (2) à l'extrémité droite du triangle de frein 116A et assemblez-le avec une vis GP.

VUES DES MONTAGES TERMINÉS

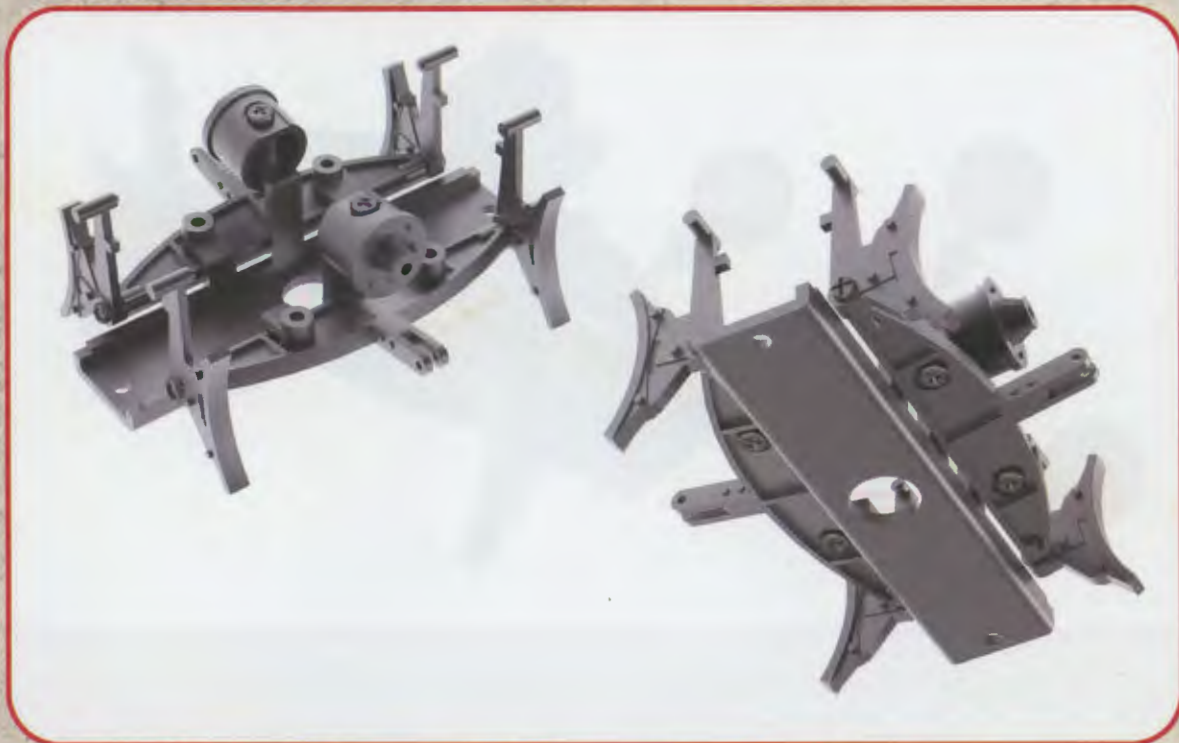

VUES DES ASSEMBLAGES

